



Husqvarna®



TC 215T, TC 220T

EL	Οδηγίες χρήσης
HR	Priručnik za korištenje
SR	Priručnik za rukovaoca
TR	Kullanım kılavuzu

2-48
49-89
90-130
131-172

Περιεχόμενα

Εισαγωγή.....	2	Αντιμετώπιση προβλημάτων.....	38
Ασφάλεια.....	6	Μεταφορά, αποθήκευση και απόρριψη.....	42
Συναρμολόγηση.....	13	Τεχνικά στοιχεία.....	45
Λειτουργία.....	17	Σέρβις.....	47
Συντήρηση.....	22	Δήλωση Συμμόρφωσης.....	48

Εισαγωγή

Επιθεώρηση πριν από την παράδοση και αριθμοί προϊόντος

λάβετε υπογεγραμμένο αντίγραφο της επιθεώρησης πριν από την παράδοση από τον αντιπρόσωπο.

Περιεχόμενα Σε αυτό το προϊόν έχει γίνει επιθεώρηση πριν από την παράδοση. Φροντίστε να

Πληροφορίες επικοινωνίας με τον αντιπρόσωπο σέρβις:	
Το παρόν εγχειρίδιο χρήσης αντιστοιχεί στο προϊόν με αριθμό προϊόντος / σειράς:	
/	
Κινητήρας:	
Σύστημα μετάδοσης κίνησης:	

Περιγραφή προϊόντος

Τρακτέρ κήπου με το πλαίσιο κοπής εγκατεστημένο ανάμεσα στον εμπρός και πίσω άξονα. Διαθέτει τετράχρονο βενζινοκινητήρα.

Προβλεπόμενη χρήση

Αυτό το προϊόν χρησιμοποιείται μόνο για την κοπή γρασιδιού σε ιδιωτικούς κήπους και σε πρανή ιδιωτικών κήπων με κλίση όχι μεγαλύτερη από 10°. Δεν πρέπει να χρησιμοποιείται σε δημόσια πάρκα, αθλητικές εγκαταστάσεις, στη γεωργία ή στη δασοκομία. Για να χρησιμοποιήσετε το προϊόν για άλλες εργασίες, πρέπει να προσαρτήσετε κάποιο προαιρετικό αξεσουάρ. Χρησιμοποιείτε το προϊόν μόνο με τα αξεσουάρ που έχουν εγκριθεί από τον κατασκευαστή. Απευθυνθείτε

σε έναν αντιπρόσωπο σέρβις της Husqvarna για περισσότερες πληροφορίες.

Οποιαδήποτε διαφορετική χρήση του προϊόντος είναι λανθασμένη. Ακυρώνει την εγγύηση και την ευθύνη εκ μέρους του κατασκευαστή σε περίπτωση ζημιάς στον χρήστη ή σε τρίτους.

Ανατρέξτε στις τοπικές οδηγίες για τη λειτουργία των χλοοκοπτικών.

Ασφαλίστε το προϊόν σας

Βεβαιωθείτε ότι έχετε ασφαλιστική κάλυψη για το νέο σας προϊόν. Αν δεν είστε σίγουροι, απευθυνθείτε στην ασφαλιστική εταιρεία σας. Συνιστούμε ένα ασφαλιστήριο συμβόλαιο που θα καλύπτει τα πάντα, όπως: σωματικές βλάβες/υλικές ζημιές τρίτων, φωτιά, υλικές ζημιές, κλοπή και αστική ευθύνη.

Επισκόπηση προϊόντος

Επισκόπηση προϊόντος

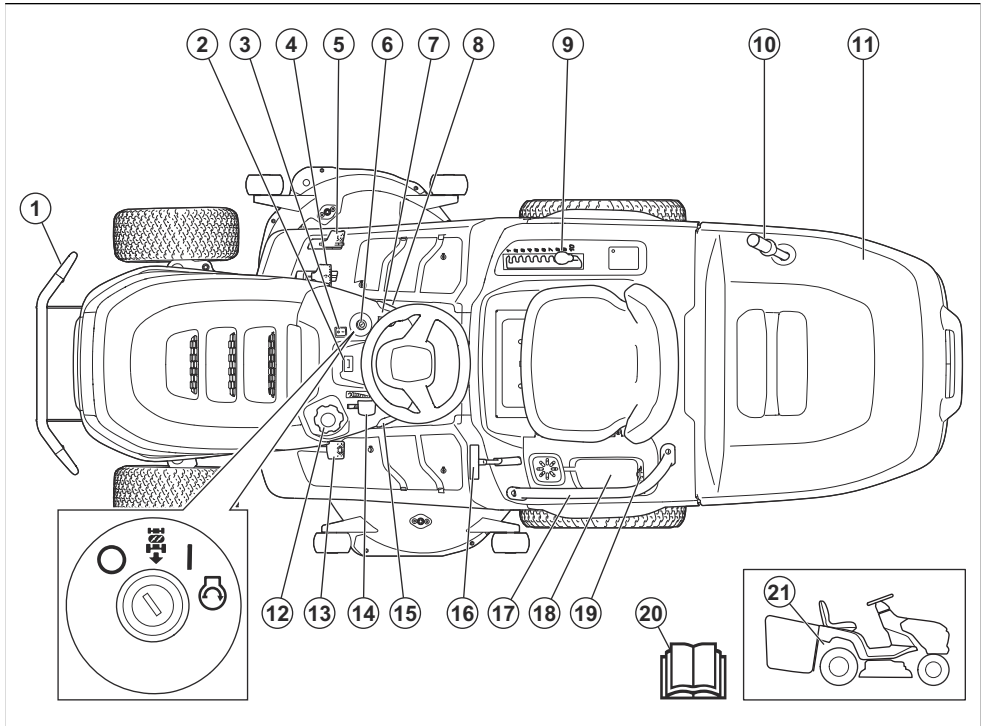

1. Μπροστινός προφυλακτήρας (αξεσουάρ για TC 215T)
2. Μετρητής ωρών
3. Διακόπτης φώτων
4. Πεντάλ κίνησης προς τα εμπρός
5. Πεντάλ κίνησης προς τα πίσω
6. Ασφάλεια ανάφλεξης
7. Κουμπί PTO
8. Κλειδαριά φρένου στάθμευσης
9. Μοχλός ρύθμισης του ύψους κοπής
10. Λαβή συλλέκτη χόρτου
11. Συλλέκτης χόρτου
12. Τάπα ντεπόζιτου καυσίμου
13. Πεντάλ φρένου στάθμευσης
14. Χειριστήριο γκαζιού
15. Ταχοστάτης (TC 220T μόνο)
16. Μοχλός ασφάλισης του συλλέκτη χόρτου
17. Λαβή (αξεσουάρ για TC 215T)
18. Χώρος αποθήκευσης και κάλυμμα μπαταρίας
19. Πρίζα ρεύματος 12 V
20. Εγχειρίδιο χρήσης

21. Λεβιές σύμπλεξης ή αποσύμπλεξης του συστήματος μετάδοσης κίνησης

Husqvarna Connect

Μπορείτε να βρείτε το εγχειρίδιο χρήσης και περισσότερες πληροφορίες σχετικά με το προϊόν στην εφαρμογή Husqvarna Connect. Η Husqvarna Connect είναι μια δωρεάν εφαρμογή για τη φορητή συσκευή σας. Ανατρέξτε στην ενότητα *Για να αρχίσετε να χρησιμοποιείτε το προϊόν Husqvarna Connect στη σελίδα 17.*

Σύστημα ελέγχου παρουσίας χειριστή (OPC)

Ο μοχλός ελέγχου παρουσίας χειριστή ενεργοποιείται όταν ο χειριστής σηκωθεί από το κάθισμα. Ο κινητήρας σταματά, εάν δεν είναι ενεργοποιημένο το φρένο στάθμευσης. Οι λεπίδες σταματούν, εάν εμπλακούν. Ανατρέξτε στην ενότητα *Συνθήκες λειτουργίας στη σελίδα 10.*

Χειριστήριο παρουσίας συλλέκτη χόρτου

Το προϊόν διαθέτει χειριστήριο παρουσίας συλλέκτη χόρτου που ενεργοποιείται όταν τοποθετείται συλλέκτης χόρτου ή άλλο εξάρτημα. Οι λεπίδες σταματούν εάν αφαιρεθεί ο συλλέκτης χόρτου ή κάποιο άλλο εξάρτημα. Ανατρέξτε στην ενότητα *Συνθήκες λειτουργίας στη σελίδα 10*.

Προβολέας

Το προϊόν διαθέτει φως εργασίας και φως μεγάλης σκάλας. Πιέστε τον διακόπτη φωτών στη θέση (A) για τη μεγάλη σκάλα ή στη θέση (B) για το φως εργασίας. Για να σβήσετε τον προβολέα, πατήστε τον διακόπτη φωτός στη θέση (C).

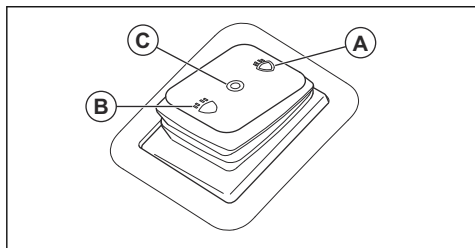

Σύμβολα στο προϊόν



ΠΡΟΕΙΔΟΠΟΙΗΣΗ: Αυτό το προϊόν μπορεί να είναι επικίνδυνο και να προκαλέσει σοβαρό τραυματισμό ή θάνατο του χειριστή ή άλλων ατόμων. Να είστε προσεκτικοί και να χρησιμοποιείτε το προϊόν σωστά.



Διαβάστε προσεκτικά το εγχειρίδιο χρήσης και βεβαιωθείτε ότι έχετε κατανοήσει τις οδηγίες προτού χρησιμοποιήσετε αυτό το προϊόν.



Γρήγορα



Αργά



Συμπλέξτε το σύστημα μετάδοσης κίνησης.



Αποσυμπλέξτε το σύστημα μετάδοσης κίνησης.



Κινητήρας σβηστός



Κινητήρας σε λειτουργία



Εκκίνηση κινητήρα



Πεντάλ φρένου στάθμευσης



Ύψος κοπής



Σύστημα οπισθοπορείας (ROS)



Οπισθοπορεία



Εμπροσθοπορεία



Ρυθμιστής ταχύτητας



Φως εργασίας



Μεγάλη σκάλα προβολών



Προβολείς σβηστοί



Συλλέκτης χόρτου κλειδωμένος



Συλλέκτης χόρτου ξεκλειδωτος



Καύσιμο



Μέγ. περιεκτικότητα σε αιθανόλη 10%



Λάδι κινητήρα



Να χρησιμοποιείτε προστατευτικά ακοής.



Λεπίδες απενεργοποιημένες.



Λεπίδες ενεργοποιημένες.



Μην πλησιάζετε τα μέλη του σώματός σας στα περιστρεφόμενα εξαρτήματα.



Μην πλησιάζετε τα μέλη του σώματός σας στις περιστρεφόμενες λεπίδες.



Προσέχετε για αντικείμενα που μπορεί να εκτιναχθούν ή να εξοστρακιστούν.



Μην κόβετε το γρασίδι κατά πλάτος ενός πρτανούς. Μην κόβετε χορτάρι σε έδαφος με κλίση πάνω από 10°.



Κίνδυνος ανατροπής



Προτού και ενώ κινείτε το προϊόν προς τα πίσω, πρέπει να κοιτάζετε πίσω σας.



Μην μεταφέρετε ποτέ επιβάτες πάνω στο προϊόν ή στον εξοπλισμό.



Απομακρύνετε τυχόν παριστάμενα άτομα.



Μην πατάτε



Αποσυνδέστε το καπάκι μπουζί προτού εκτελέσετε τις εργασίες συντήρησης στο προϊόν.



MAX. XXXXX / (XXXkg)

Το μέγ. επιτρεπόμενο κατακόρυφο φορτίο στη ράβδο ρυμούλκησης καθορίζεται στην ενότητα *Τεχνικά στοιχεία στη σελίδα 45* και στην ετικέτα.



MAX. XXXXX / (XXXkg)

Το μέγ. επιτρεπόμενο οριζόντιο φορτίο στη ράβδο ρυμούλκησης καθορίζεται στην ενότητα *Τεχνικά στοιχεία στη σελίδα 45* και στην ετικέτα.



Ετικέτα εκπομπών θορύβου στο περιβάλλον σύμφωνα με οδηγίες και κανονισμούς της ΕΕ και του Η.Β. και τη νομοθεσία της Νότιας Νέας Ουαλίας "Κανονισμός για την προστασία των περιβαλλοντικών δράσεων (έλεγχος θορύβου) του 2017". Η εγγυημένη στάθμη θορύβου του προϊόντος καθορίζεται στην

ενότητα *Τεχνικά στοιχεία στη σελίδα 45*
και στην ετικέτα.



Κωδικός με δυνατότητα σάρωσης



Το προϊόν συμμορφώνεται με τις ισχύουσες οδηγίες ΕΚ.



Αυτό το προϊόν συμμορφώνεται με τις ισχύουσες οδηγίες του Η.Β.



Ενεργοποίηση και απενεργοποίηση του φρένου στάθμευσης.

ΚΙΝΔΥΝΟΣ – Μην πλησιάζετε τα χέρια και τα πόδια σας.

Μετρητής ωρών

Ο μετρητής ωρών δείχνει πόσες ώρες έχει λειτουργήσει ο κινητήρας. Ανατρέξτε στην ενότητα *Επισκόπηση προϊόντος στη σελίδα 3* για τη θέση του μετρητή ωρών.

Ζημιά στο προϊόν

Δεν φέρουμε ευθύνη για ζημιές στο προϊόν μας εάν:

- Το προϊόν έχει επισκευαστεί λανθασμένα.
- Το προϊόν έχει επισκευαστεί με εξαρτήματα που δεν προέρχονται από τον κατασκευαστή ή που δεν έχουν εγκριθεί από τον κατασκευαστή.
- Το προϊόν διαθέτει ένα αξεσουάρ που δεν προέρχεται από τον κατασκευαστή ή που δεν έχει εγκριθεί από τον κατασκευαστή.
- Το προϊόν δεν έχει επισκευαστεί σε εγκεκριμένο κέντρο σέρβις ή από εγκεκριμένη αρχή.

Εκπομπές Euro V



ΠΡΟΕΙΔΟΠΟΙΗΣΗ: Οποιαδήποτε μη εξουσιοδοτημένη παρέμβαση στον κινητήρα ακυρώνει την έγκριση τύπου ΕΕ αυτού του προϊόντος.

Περιεχόμενα Άλλα σύμβολα/σήματα που υπάρχουν στο προϊόν αναφέρονται σε συγκεκριμένες νομικές απαιτήσεις της αγοράς.

Ετικέτα στο προϊόν



Ασφάλεια

Ορισμοί για την ασφάλεια

Για την επισήμανση ειδικών σημαντικών τμημάτων του εγχειριδίου χρησιμοποιούνται προειδοποιήσεις, συστάσεις προσοχής και σημειώσεις.



ΠΡΟΕΙΔΟΠΟΙΗΣΗ: Χρησιμοποιείται όταν υπάρχει κίνδυνος τραυματισμού ή θανάτου του χειριστή ή άλλων παριστάμενων ατόμων, αν δεν τηρηθούν οι οδηγίες που παρέχονται στο εγχειρίδιο.



ΠΡΟΣΟΧΗ: Χρησιμοποιείται όταν υπάρχει κίνδυνος πρόκλησης ζημιάς στο προϊόν, σε άλλα υλικά ή στον παρακείμενο χώρο, αν δεν τηρηθούν οι οδηγίες που παρέχονται στο εγχειρίδιο.

Περιεχόμενα Χρησιμοποιείται για παροχή περισσότερων πληροφοριών, οι οποίες χρειάζονται σε μια δεδομένη κατάσταση.

Γενικές οδηγίες ασφαλείας



ΠΡΟΕΙΔΟΠΟΙΗΣΗ: Αυτό το προϊόν μπορεί να κόψει χέρια και πόδια και να εκσφενδονίσει αντικείμενα. Αν δεν τηρείτε τις οδηγίες ασφαλείας, μπορεί να προκληθεί σοβαρός τραυματισμός ή θάνατος.



ΠΡΟΕΙΔΟΠΟΙΗΣΗ: Μην συνεχίζετε να χρησιμοποιείτε το προϊόν, αν έχει υποστεί ζημιά ο εξοπλισμός κοπής. Αν ο εξοπλισμός κοπής υποστεί ζημιά, μπορεί να εκσφενδονίσει αντικείμενα και να προκαλέσει σοβαρό τραυματισμό ή θάνατο. Πρέπει να αντικαθιστάτε αμέσως τις λεπίδες που έχουν υποστεί ζημιά.



ΠΡΟΕΙΔΟΠΟΙΗΣΗ: Αυτό το προϊόν παράγει ηλεκτρομαγνητικό πεδίο κατά τη λειτουργία του. Το πεδίο αυτό, υπό ορισμένες συνθήκες, μπορεί να προκαλέσει παρεμβολές σε ενεργά ή παθητικά ιατρικά εμφυτεύματα. Για να μειωθεί ο κίνδυνος σοβαρών ή θανατηφόρων τραυματισμών, συνιστούμε στα άτομα με ιατρικά εμφυτεύματα να συμβουλευούνται τον θεράποντα ιατρό τους και τον κατασκευαστή του ιατρικού εμφυτεύματος, προτού θέσουν το προϊόν σε λειτουργία.



ΠΡΟΕΙΔΟΠΟΙΗΣΗ: Προτού χρησιμοποιήσετε το προϊόν, διαβάστε τις παρακάτω προειδοποιητικές οδηγίες.

- Πρέπει πάντα να προσέχετε και να χρησιμοποιείτε την κοινή λογική. Αποφεύγετε καταστάσεις τις οποίες θεωρείτε πέραν των δυνατοτήτων σας. Αν δεν νιώθετε σίγουροι σχετικά με τις διαδικασίες χειρισμού αφού διαβάσετε το εγχειρίδιο χρήσης, συμβουλευτείτε έναν ειδικό προτού συνεχίσετε.
- Προτού εκκινήσετε το προϊόν, διαβάστε προσεκτικά και κατανοήστε το εγχειρίδιο χρήσης και τις οδηγίες σχετικά με το προϊόν.
- Μάθετε πώς να χρησιμοποιείτε το προϊόν και τα χειριστήριά του με ασφάλεια και μάθετε να το σταματάτε γρήγορα.
- Μάθετε επίσης να αναγνωρίζετε τα σήματα ασφαλείας.
- Διατηρείτε το προϊόν καθαρό, για να παραμένουν ευανάγνωστα τα σήματα και τα αυτοκόλλητα.
- Καθαρίζετε τυχόν καύσιμα ή λάδια που έχουν χυθεί στο προϊόν πριν χρησιμοποιήσετε και πριν αποθηκεύσετε το προϊόν.
- Πρέπει να θυμάστε ότι ο χειριστής θεωρείται υπεύθυνος για ατυχήματα που μπορεί να προκληθούν σε άλλα άτομα ή στην περιουσία τους.

- Μην πλησιάζετε τα χέρια ή τα πόδια σας κοντά σε εξαρτήματα που περιστρέφονται.
- Μην βάζετε τα χέρια ή τα πόδια σας κάτω από το προϊόν.
- Διατηρείτε πάντα απόσταση ασφαλείας από το άνοιγμα απόρριψης.
- Πρέπει πάντα να σταματάτε τις λεπίδες όταν χρησιμοποιείτε το προϊόν σε επιφάνειες με χαλίκι.
- Μην χρησιμοποιείτε το πλαίσιο κοπής εάν ο συλλέκτης χόρτου, ο σωλήνας εκτόξευσης ή άλλες διατάξεις ασφαλείας λείπουν ή είναι ελαττωματικές.
- Όταν δεν κάνετε χλοοκοπή, πρέπει πάντα να αποσυναρμολογήσετε τις λεπίδες.
- Βεβαιωθείτε ότι το γρασιδί ή άλλα ανεπιθύμητα υλικά δεν έρχονται σε επαφή με την εξάτμιση ή τα καυτά εξαρτήματα του κινητήρα.
- Μην χρησιμοποιείτε το πλαίσιο κοπής για να κόβετε φύλλα ή άλλα ανεπιθύμητα υλικά που μπορεί να συσσωρευτούν.
- Μην μεταφέρετε επιβάτες. Το προϊόν πρέπει να χρησιμοποιείται μόνο από ένα άτομο.

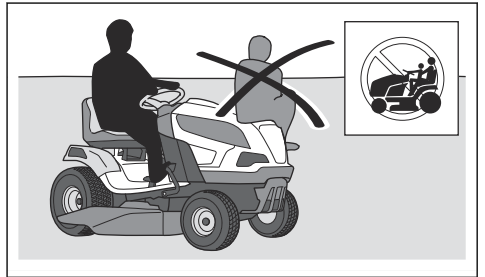

- Μην αφήνετε το προϊόν χωρίς επίβλεψη όταν ο κινητήρας είναι σε λειτουργία. Προτού αφήσετε το προϊόν χωρίς επίβλεψη, πρέπει πάντα να σταματάτε τις λεπίδες, να ενεργοποιείτε το φρένο στάθμευσης, να σβήνετε τον κινητήρα και να βγάξετε το κλειδί της ανάφλεξης.
- Πρέπει να χρησιμοποιείτε το προϊόν μόνο με το φως της ημέρας ή σε συνθήκες καλού φωτισμού. Διατηρείτε το προϊόν σε ασφαλή απόσταση από λακκούβες ή άλλες ανωμαλίες του εδάφους. Ελέγχετε για άλλους πιθανούς κινδύνους.
- Μην χρησιμοποιείτε το προϊόν όταν επικρατούν δυσμενείς καιρικές συνθήκες, για παράδειγμα σε ομίχλη, στη βροχή, σε νοτισμένα ή υγρά σημεία, όταν πνέουν ισχυροί άνεμοι, όταν το κρύο είναι έντονο, όταν υπάρχει κίνδυνος πτώσης κεραυνών κ.λπ.
- Πρέπει να εντοπίζετε και να επισημαίνετε τις πέτρες και άλλα σταθερά αντικείμενα, για να προλαμβάνετε τις προσκρούσεις.
- Απομακρύνετε από την περιοχή αντικείμενα, όπως πέτρες, παιχνίδια, καλώδια κ.λπ., τα οποία μπορεί να πιαστούν στις λεπίδες και να εκτιναχθούν.

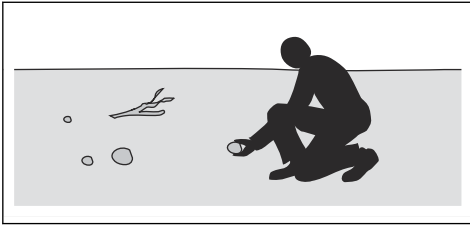

- Μην αφήνετε να χρησιμοποιούν το προϊόν ή να εκτελούν συντήρηση σε αυτό παιδιά ή άλλα πρόσωπα μη εγκεκριμένα για χρήση του προϊόντος. Η τοπική νομοθεσία πιθανώς να ορίζει την κατάλληλη ηλικία του χρήστη.
- Βεβαιωθείτε ότι δεν βρίσκεται κανείς άλλος κοντά στο προϊόν όταν εκκινείτε τον κινητήρα, ενεργοποιείτε τη μετάδοση κίνησης ή αρχίζετε να κινείτε το προϊόν.
- Όταν κάνετε χλοοκοπή κοντά σε δρόμο ή κινείστε εγκάρσια σε δρόμο, πρέπει να παρακολουθείτε την κίνηση των οχημάτων.
- Μην χρησιμοποιείτε ποτέ το προϊόν αν είστε κουρασμένος, υπό την επήρεια αλκοόλ ή ναρκωτικών, φαρμάκων ή άλλων ουσιών που μπορεί να επηρεάσουν την όραση, την εγρήγορση, το συντονισμό ή την κρίση σας.
- Να είστε προσεκτικοί όταν τοποθετείτε το προϊόν σε ρυμουλκούμενο ή φορητό και όταν αφαιρείτε το προϊόν από ρυμουλκούμενο ή φορητό.
- Πρέπει πάντα να σταθμεύετε το προϊόν σε οριζόντια επιφάνεια με τον κινητήρα σβηστό.
- Σβήστε τον κινητήρα και βεβαιωθείτε ότι όλα τα εξαρτήματα έχουν σταματήσει πριν καθαρίσετε ή εκτελέσετε συντήρηση στο προϊόν.
- Σβήστε τον κινητήρα και βεβαιωθείτε ότι όλα τα εξαρτήματα έχουν σταματήσει πριν αφαιρέσετε τον συλλέκτη χόρτου ή αφαιρέσετε το μπλοκάρισμα από τον σωλήνα εκτόξευσης.
- Πρέπει να αφήνετε το προϊόν να κρυώσει προτού το τοποθετήσετε στον χώρο αποθήκευσης.

Οδηγίες ασφαλείας σχετικά με τα παιδιά



ΠΡΟΕΙΔΟΠΟΙΗΣΗ: Προτού χρησιμοποιήσετε το προϊόν, διαβάστε τις παρακάτω προειδοποιητικές οδηγίες.

- Αν δεν είστε σε επιφυλακή όταν υπάρχουν παιδιά κοντά στο προϊόν, μπορεί να συμβούν σοβαρά ατυχήματα. Το προϊόν και η διαδικασία χλοοκοπής μπορεί να προσελκύσουν τα παιδιά. Είναι πολύ πιθανό τα παιδιά να μην παραμείνουν στην τελευταία θέση στην οποία τα είδατε.
- Μην αφήνετε τα παιδιά να πλησιάσουν στη περιοχή που θα γίνει χλοοκοπή. Φροντίστε να υπάρχει ένας ενήλικος που θα είναι υπεύθυνος για τα παιδιά.
- Πρέπει να παρακολουθείτε την περιοχή εργασίας και, αν μπουν σε αυτήν παιδιά, να διακόπτετε τη λειτουργία του προϊόντος. Πρέπει να προσέχετε

ιδιαίτερα κοντά σε γωνίες, θάμνους, δέντρα ή άλλα αντικείμενα που εμποδίζουν το οπτικό σας πεδίο.

- Πριν και κατά τη διάρκεια της οδήγησης του προϊόντος με την όπισθεν, πρέπει να κοιτάζετε πίσω σας και κάτω για να βεβαιωθείτε ότι δεν υπάρχουν μικρά παιδιά κοντά στο προϊόν.
- Μην αφήνετε τα παιδιά να ανεβαίνουν πάνω στο προϊόν. Μπορεί να πέσουν και να τραυματιστούν σοβαρά ή να εμποδίσουν την ασφαλή εκτέλεση ελιγμών του προϊόντος.
- Μην επιτρέπετε σε παιδιά να χρησιμοποιούν το προϊόν.

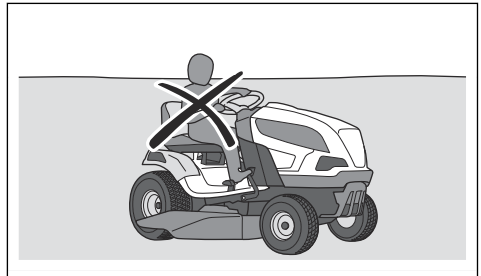

Οδηγίες ασφαλείας για τη λειτουργία



ΠΡΟΕΙΔΟΠΟΙΗΣΗ: Μην αγγίζετε τον κινητήρα ή το σύστημα της εξάτμισης κατά τη διάρκεια της λειτουργίας ή αμέσως μετά τη λειτουργία. Ο κινητήρας και το σύστημα εξάτμισης θερμαίνονται πολύ κατά τη διάρκεια της λειτουργίας. Κίνδυνος τραυματισμού λόγω εγκαύματος, πυρκαγιάς και υλικών ζημιών ή ζημιών σε παρακείμενες περιοχές. Όταν χειρίζεστε το προϊόν, παραμένετε μακριά από θάμνους και άλλα αντικείμενα.



ΠΡΟΕΙΔΟΠΟΙΗΣΗ: Προτού χρησιμοποιήσετε το προϊόν, διαβάστε τις παρακάτω προειδοποιητικές οδηγίες.

- Προτού κινήσετε το προϊόν προς τα πίσω, πρέπει πάντα να κοιτάζετε προς τα κάτω και πίσω σας. Προσέχετε μήπως υπάρχουν μεγάλα και μικρά εμπόδια.
- Προτού στρίψετε σε γωνίες, πρέπει να μειώνετε την ταχύτητα.
- Όταν κινείστε σε περιοχές όπου δεν κάνετε χλοοκοπή, πρέπει να σταματάτε τις λεπίδες.



ΠΡΟΣΟΧΗ: Προτού χρησιμοποιήσετε το προϊόν, διαβάστε τις παρακάτω οδηγίες προφύλαξης.

- Προτού χρησιμοποιήσετε το προϊόν, καθαρίστε το γρασίδι και τα χώματα από την εισαγωγή κρύου

αέρα. Αν η εισαγωγή κρού αέρα είναι φραγμένη, υπάρχει κίνδυνος να προκληθεί ζημιά στον κινητήρα.

- Πρέπει να κινείστε γύρω από πέτρες και άλλα μεγαλύτερα αντικείμενα με προσοχή και να βεβαιώνεστε ότι οι λεπίδες δεν χτυπούν στα αντικείμενα.
- Μην χρησιμοποιείτε το προϊόν πάνω από αντικείμενα. Αν χρησιμοποιήσετε το προϊόν πάνω από ή μέσα σε ένα αντικείμενο, πρέπει μετά να σταματήσετε και να ελέγξετε το προϊόν και το πλαίσιο κοπής.
- Αν είναι απαραίτητο, πραγματοποιήστε επισκευές πριν από την επανεκκίνηση.
- Χρησιμοποιείτε τον ταχοστάτη μόνο για εμπροσθοπορεία σε ομαλές και ίσιες επιφάνειες (μόνο μοντέλο TC 220T).

Εξοπλισμός ατομικής προστασίας



ΠΡΟΕΙΔΟΠΟΙΗΣΗ: Προτού χρησιμοποιήσετε το προϊόν, διαβάστε τις παρακάτω προειδοποιητικές οδηγίες.

- Όταν χρησιμοποιείτε το προϊόν, πρέπει να φοράτε εγκεκριμένο εξοπλισμό ατομικής προστασίας. Ο εξοπλισμός ατομικής προστασίας δεν μπορεί να εξαλείψει τον κίνδυνο τραυματισμών, ωστόσο μειώνει τη σοβαρότητά τους σε περίπτωση ατυχήματος. Ο αντιπρόσωπός θα σας βοηθήσει να επιλέξετε τον σωστό εξοπλισμό.
- Χρησιμοποιείτε εγκεκριμένη προστασία ακοής. Η μακροχρόνια έκθεση στον θόρυβο μπορεί να προκαλέσει μόνιμη βλάβη στην ακοή.
- Να χρησιμοποιείτε αντιολισθητικές μπότες ή παπούτσια βαρέος τύπου. Συνιστώνται παπούτσια με μεταλλική ενίσχυση στην περιοχή των δαχτύλων. Να μην χρησιμοποιείτε το προϊόν με ανοιχτά παπούτσια ή ξυπόλυτοι.

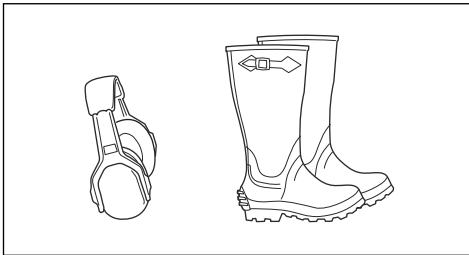

- Όταν χρειάζεται, να χρησιμοποιείτε προστατευτικά γάντια, για παράδειγμα κατά την τοποθέτηση, την επιθεώρηση ή τον καθαρισμό του εξοπλισμού κοπής.
- Μην φοράτε φαρδιά ρούχα, κοσμήματα ή άλλα παρόμοια είδη, τα οποία μπορεί να πιαστούν σε κινούμενα εξαρτήματα.
- Φροντίστε να υπάρχουν κοντά εξοπλισμός πρώτων βοηθειών και πυροσβεστήρας.

Συσκευές ασφαλείας στο προϊόν



ΠΡΟΕΙΔΟΠΟΙΗΣΗ: Προτού χρησιμοποιήσετε το προϊόν, διαβάστε τις παρακάτω προειδοποιητικές οδηγίες.

- Μην χρησιμοποιείτε το προϊόν με συσκευές ασφαλείας που έχουν υποστεί ζημιά ή δεν λειτουργούν σωστά. Πρέπει να κάνετε τακτικά έλεγχο των συσκευών ασφαλείας. Αν οι συσκευές ασφαλείας έχουν υποστεί ζημιά, απευθυνθείτε στον αντιπρόσωπό σας σέρβις της Husqvarna.
- Μην κάνετε τροποποιήσεις στις συσκευές ασφαλείας. Μην χρησιμοποιείτε το προϊόν αν οι προστατευτικές πλάκες, τα προστατευτικά καλύμματα, οι διακόπτες ασφαλείας ή άλλες προστατευτικές διατάξεις δεν έχουν προσαρτηθεί ή έχουν υποστεί ζημιά.

Έλεγχος της κλειδαριάς της ανάφλεξης

- Για να ελέγξετε την κλειδαριά της ανάφλεξης, εκκινήστε και μετά σβήστε τον κινητήρα. Ανατρέξτε στην ενότητα *Εκκίνηση του προϊόντος στη σελίδα 18* και *Διακοπή λειτουργίας του προϊόντος στη σελίδα 21*.
- Βεβαιωθείτε ότι ο κινητήρας εκκινεί όταν γυρίζετε το κλειδί της ανάφλεξης στη θέση εκκίνησης.

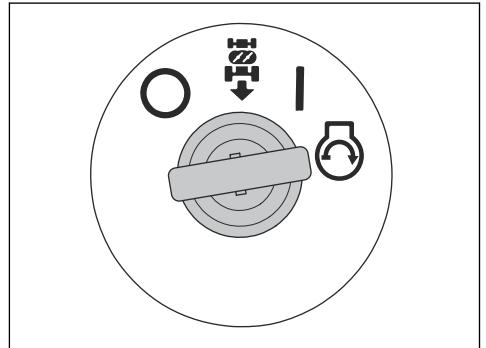

- Βεβαιωθείτε ότι ο κινητήρας σταματά αμέσως, όταν γυρίζετε το κλειδί της ανάφλεξης στη θέση διακοπής λειτουργίας (O).

Έλεγχος του συστήματος οπισθοπορείας (ROS)

Εάν το σύστημα οπισθοπορείας (ROS) δεν λειτουργεί σωστά, επικοινωνήστε με έναν αντιπρόσωπο σέρβις της Husqvarna.

1. Εκκινήστε το προϊόν Ανατρέξτε στην ενότητα *Εκκίνηση του προϊόντος στη σελίδα 18*.
2. Συμπλέξτε το πλαίσιο κοπής. Ανατρέξτε στην ενότητα *Σύμπλεξη και αποσύμπλεξη του πλαισίου κοπής στη σελίδα 19*.

3. Με το κλειδί της ανάφλεξης στη θέση ενεργοποίησης (A), πατήστε το πεντάλ κίνησης προς τα πίσω. Ο κινητήρας πρέπει να σταματά, όταν πατάτε το πεντάλ κίνησης προς τα πίσω.

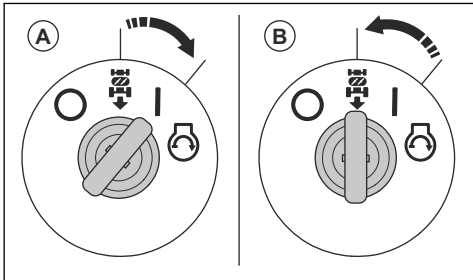

4. Εκκινήστε το προϊόν και συμπλέξτε ξανά το πλαίσιο κοπής.
5. Γυρίστε τον διακόπτη ανάφλεξης στη θέση ON του ROS (B).
6. Με το κλειδί της ανάφλεξης στη θέση ενεργοποίησης οπισθοπορείας, πατήστε το πεντάλ κίνησης προς τα πίσω. Ο κινητήρας δεν πρέπει να σταματά, όταν πατάτε το πεντάλ κίνησης προς τα πίσω.

Συνθήκες λειτουργίας

Για να εκκινήσετε τον κινητήρα πρέπει να πληρούνται οι εξής συνθήκες:

- Το φρένο στάθμευσης είναι ενεργοποιημένο.
- Έχει γίνει αποσύμπλεξη του μηχανισμού μετάδοσης κίνησης των λεπίδων.
- Το πεντάλ κίνησης προς τα εμπρός και το πεντάλ κίνησης προς τα πίσω βρίσκονται στην ουδέτερη θέση.

Ο κινητήρας πρέπει να σταματήσει στις εξής περιπτώσεις:

- Το φρένο στάθμευσης δεν είναι ενεργοποιημένο και ο οδηγός σηκώνεται από το κάθισμα.
- Το πλαίσιο κοπής συμπλέκεται και ο οδηγός σηκώνεται από το κάθισμα.
- Το πλαίσιο κοπής είναι ενεργοποιημένο και το πεντάλ κίνησης προς τα πίσω είναι πατημένο, αλλά το ROS είναι αποσυμπλεγμένο.

Ο μηχανισμός μετάδοσης κίνησης των λεπίδων πρέπει να σταματήσει σε αυτές τις περιπτώσεις:

- Ο χειριστής σηκώνεται από το κάθισμα.
- Το κουμπί δυναμοδότη (PTO) είναι πατημένο προς τα μέσα.
- Έχει αφαιρεθεί ο συλλέκτης χόρτου ή κάποιο άλλο εξάρτημα.

Προσπαθήστε να εκκινήσετε τον κινητήρα όταν δεν ισχύει μία από τις παραπάνω συνθήκες. Αλλάξτε τις συνθήκες και δοκιμάστε ξανά. Πρέπει να εκτελείτε αυτόν τον έλεγχο καθημερινά.

Έλεγχος του πεντάλ κίνησης προς τα εμπρός και προς τα πίσω

1. Θέστε το προϊόν σε λειτουργία. Ανατρέξτε στην ενότητα *Εκκίνηση του προϊόντος στη σελίδα 18*.
2. Βεβαιωθείτε ότι τα πεντάλ κίνησης προς τα εμπρός και προς τα πίσω δεν είναι μπλοκαρισμένα και ότι κινούνται ελεύθερα.
3. Για κίνηση προς τα εμπρός, πατήστε αργά το πεντάλ κίνησης προς τα εμπρός.
4. Αφήστε το πεντάλ κίνησης προς τα εμπρός, για να φρενάρει το όχημα. Βεβαιωθείτε ότι ενεργοποιείται το φρένο όταν αφήνετε το πεντάλ κίνησης προς τα εμπρός.

Περιεχόμενα Το προϊόν διαθέτει αυτόματο φρένο, το οποίο ενεργοποιείται όταν απελευθερώνετε τα πεντάλ.

5. Ακολουθήστε την ίδια διαδικασία για το πεντάλ κίνησης προς τα πίσω.
6. Βεβαιωθείτε ότι το προϊόν δεν κινείται όταν τα πεντάλ βρίσκονται στην ουδέτερη θέση.

Φρένο στάθμευσης



ΠΡΟΕΙΔΟΠΟΙΗΣΗ: Αν το φρένο στάθμευσης δεν λειτουργεί, το προϊόν μπορεί να αρχίσει να κινείται και να προκαλέσει τραυματισμό ή ζημιά. Φροντίστε να ελέγχετε και να ρυθμίζετε τακτικά το φρένο στάθμευσης.

Ανατρέξτε στην ενότητα *Έλεγχος του φρένου στάθμευσης στη σελίδα 27*.

Σιγαστήρας

Ο σιγαστήρας διατηρεί τα επίπεδα θορύβου στο ελάχιστο και κατευθύνει τις αναθυμιάσεις της εξάτμισης μακριά από τον χειριστή.

Μην χρησιμοποιείτε το προϊόν, αν ο σιγαστήρας λείπει ή έχει καταστραφεί. Ο κατεστραμμένος σιγαστήρας αυξάνει το επίπεδο θορύβου και τον κίνδυνο φωτιάς.



ΠΡΟΕΙΔΟΠΟΙΗΣΗ: Ο σιγαστήρας θερμαίνεται πολύ κατά τη διάρκεια της χρήσης και παραμένει θερμός μετά τη χρήση, καθώς και όταν ο κινητήρας λειτουργεί στο ρελαντί. Προσέχετε όταν κινείστε κοντά σε εύφλεκτα υλικά ή/και αναθυμιάσεις, για να αποφύγετε την εκδήλωση πυρκαγιάς.

Έλεγχος της εξάτμισης (σιγαστήρας)

- Πρέπει να εξετάζετε την εξάτμιση (το σιγαστήρα) τακτικά, για να βεβαιωθείτε ότι είναι σωστά συνδεδεμένη και δεν έχει υποστεί ζημιά.

Προστατευτικά καλύμματα

Αν τα προστατευτικά καλύμματα λείπουν ή υποστούν ζημιά, αυξάνεται ο κίνδυνος τραυματισμού από κινούμενα εξαρτήματα και καυτές επιφάνειες. Πρέπει να ελέγχετε τα προστατευτικά καλύμματα προτού χρησιμοποιήσετε το προϊόν. Βεβαιωθείτε ότι τα προστατευτικά καλύμματα έχουν στερεωθεί σωστά και δεν έχουν ρωγμές ή άλλες ζημιές. Αντικαταστήστε τα καλύμματα που έχουν υποστεί ζημιά.

Κοπή γρασιδιού σε πρανή



ΠΡΟΕΙΔΟΠΟΙΗΣΗ: Προτού χρησιμοποιήσετε το προϊόν, διαβάστε τις παρακάτω προειδοποιητικές οδηγίες.

- Η κοπή γρασιδιού σε πρανή αυξάνει τον κίνδυνο απώλειας ελέγχου και ανατροπής του προϊόντος. Αυτό μπορεί να προκαλέσει τραυματισμό ή θάνατο. Πρέπει να προσέχετε όταν εκτελείτε κοπή γρασιδιού σε πρανή. Αν δεν μπορείτε να κινήσετε το προϊόν προς τα πίσω ανεβαίνοντας ψηλότερα στο πρανή ή δεν νιώθετε ασφαλείς, μην εκτελείτε κοπή εκεί.
- Αφαιρέστε πέτρες, κλαδιά και άλλα εμπόδια.
- Στα πρανή πρέπει να εκτελείτε κοπή με κατεύθυνση προς τα πάνω και προς τα κάτω και όχι από τη μία πλευρά προς την άλλη.
- Μην χρησιμοποιείτε το προϊόν σε πρανή με κλίση πάνω από 10°.

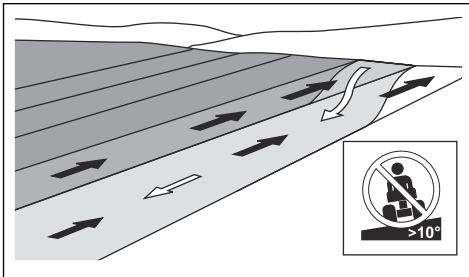

- Μην εκκινείτε ή σβήνετε τον κινητήρα πάνω σε πρανή.
- Πρέπει να οδηγείτε πάντα ομαλά και αργά σε πρανή.
- Μην αλλάζετε απότομα ταχύτητα ή κατεύθυνση.
- Μην στρίβετε το όχημα περισσότερο από όσο χρειάζεται. Όταν κινείστε σε κατηφόρα, πρέπει να στρίβετε αργά και σταδιακά. Προχωρείτε με χαμηλή ταχύτητα. Γυρίζετε το τιμόνι προσεκτικά.
- Προσέχετε και μην περνάτε πάνω από αυλάκια, λακκούβες και εξογκώματα στο έδαφος. Όταν το έδαφος δεν είναι επίπεδο, υπάρχει μεγαλύτερος κίνδυνος ανατροπής του προϊόντος. Το μακρύ γρασίδι μπορεί να κρύβει εμπόδια.
- Μην εκτελείτε κοπή γρασιδιού κοντά σε άκρα, χαντάκια ή αναχώματα. Το προϊόν μπορεί να ανατραπεί ξαφνικά, αν ένας τροχός πατήσει πέρα από την άκρη ενός πρανού με μεγάλη κλίση ή αν

ποχωρήσει η άκρη ενός χαντακιού. Αν το προϊόν πέσει μέσα σε νερό, υπάρχει κίνδυνος πνιγμού.

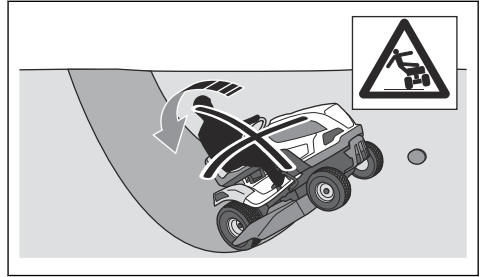

- Μην εκτελείτε χλοοκοπή σε νωπό γρασίδι. Είναι ολισθηρό και τα ελαστικά μπορεί να χάσουν την πρόσφυσή τους, με αποτέλεσμα να πλαγιολισθήσει το προϊόν.
- Μην ακουμπάτε το πόδι σας στο έδαφος για να σταθεροποιήσετε το προϊόν.
- Πρέπει να κινείστε πολύ προσεκτικά, αν είναι προσαρτημένο κάποιο αξεσουάρ ή αντικείμενο που μπορεί να μειώσει την ευστάθεια του προϊόντος.
- Πρέπει να τηρείτε τις συστάσεις του κατασκευαστή για το βάρος ή τα αντίβαρα των τροχών.

Ασφάλεια κατά τη ρυμούλκηση

- Χρησιμοποιείτε μόνο εξοπλισμό ρυμούλκησης που είναι εγκεκριμένος από την Husqvarna.
- Χρησιμοποιήστε τη ράβδο ρυμούλκησης για να συνδέσετε τον εξοπλισμό.
- Μην ρυμουλκείτε εξοπλισμό που υπερβαίνει το μέγιστο επιτρεπόμενο βάρος του εξοπλισμού ρυμούλκησης. Ανατρέξτε στην ενότητα *Τεχνικά στοιχεία στη σελίδα 45*.

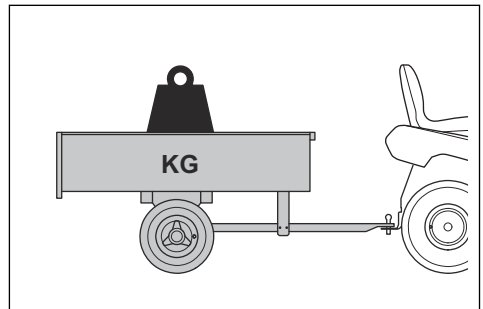

- Βεβαιωθείτε ότι δεν υπάρχουν άλλα άτομα κοντά στο μηχάνημα κατά τη ρυμούλκηση του εξοπλισμού.
- Αποφεύγετε τη ρυμούλκηση εξοπλισμού σε πρανή ή σε ανώμαλο έδαφος.
- Κατά τη ρυμούλκηση εξοπλισμού, πρέπει να χρησιμοποιείτε το προϊόν με χαμηλή ταχύτητα.

Ασφάλεια καυσίμου



ΠΡΟΕΙΔΟΠΟΙΗΣΗ: Να είστε προσεκτικοί με το καύσιμο. Είναι εξαιρετικά εύφλεκτο και μπορεί να προκαλέσει τραυματισμό και υλικές ζημιές.



ΠΡΟΕΙΔΟΠΟΙΗΣΗ: Προτού χρησιμοποιήσετε το προϊόν, διαβάστε τις παρακάτω προειδοποιητικές οδηγίες.

- Μην γεμίζετε ποτέ το ντεπόζιτο καυσίμου μέσα σε κλειστός χώρο.
- Η βενζίνη και οι αναθυμιάσεις της βενζίνης είναι δηλητηριώδεις και πολύ εύφλεκες. Προσέχετε όταν χειρίζεστε τη βενζίνη, για να αποφύγετε τραυματισμούς ή πυρκαγιά.
- Μην αφαιρείτε ποτέ την τάπα του ντεπόζιτου καυσίμου και μην γεμίζετε το ντεπόζιτο καυσίμου όταν ο κινητήρας είναι σε λειτουργία.
- Προτού ανεφοδιάσετε το προϊόν με καύσιμο, πρέπει να αφήνετε τον κινητήρα να κρυώσει.
- Μην καπνίζετε όταν γεμίζετε το ντεπόζιτο με καύσιμο.
- Μην γεμίζετε το ντεπόζιτο με καύσιμο κοντά σε σπίθες ή ακάλυπτες φλόγες.
- Αν υπάρχουν διαρροές στο σύστημα καυσίμου, μην εκκινείτε τον κινητήρα μέχρι να διορθωθεί η αιτία των διαρροών.
- Μην γεμίζετε το ντεπόζιτο πάνω από τη συνιστώμενη στάθμη καυσίμου. Η θερμότητα από τον κινητήρα και τον ήλιο προκαλεί διαστολή του καυσίμου, με αποτέλεσμα να προκύψει υπερχειλίση καυσίμου, αν έχει γεμίσει υπερβολικά το ντεπόζιτο.
- Μην γεμίζετε υπερβολικά το ντεπόζιτο. Αν χυθεί βενζίνη πάνω στο προϊόν, σκουπίστε το και περιμένετε να στεγνώσει το σημείο προτού εκκινήσετε τον κινητήρα. Αν χυθεί βενζίνη πάνω στα ρούχα σας, αλλάξτε ρούχα.
- Πρέπει να αποθηκεύετε το καύσιμο μόνο σε εγκεκριμένα δοχεία.
- Πρέπει να αποθηκεύετε το προϊόν και το καύσιμο έτσι ώστε να μην υπάρχει κίνδυνος πρόκλησης ζημιάς από διαρροή ή από τις αναθυμιάσεις του καυσίμου.
- Πρέπει να αδειάζετε το καύσιμο σε κατάλληλο δοχείο, σε εξωτερικό χώρο και μακριά από ακάλυπτες φλόγες.

Ασφάλεια μεταφοράς

- Για τη μεταφορά του προϊόντος, πρέπει να χρησιμοποιείτε εγκεκριμένο όχημα μεταφοράς.
- Το προϊόν είναι βαρύ και μπορεί να προκαλέσει τραυματισμούς λόγω σύνθλιψης. Πρέπει να προσέχετε όταν το φορτώνετε ή το ξεφορτώνετε από κάποιο όχημα ή ρυμουλκούμενο.
- Οι κρατικοί ή τοπικοί κανονισμοί σε μια αγορά μπορεί να θέτουν όρια για τη μεταφορά του προϊόντος.

- Ο χειριστής του οχήματος μεταφοράς είναι υπεύθυνος για την ασφαλή πρόσδεση του προϊόντος κατά τη μεταφορά. Ανατρέξτε στην ενότητα *Ασφαλής στερέωση του προϊόντος για μεταφορά στη σελίδα 42*.

Ασφάλεια μπαταρίας



ΠΡΟΕΙΔΟΠΟΙΗΣΗ: Μια μπαταρία που έχει υποστεί ζημιά μπορεί να εκραγεί και να προκαλέσει τραυματισμό. Αν η μπαταρία έχει παραμορφωθεί ή έχει υποστεί ζημιά, απευθυνθείτε σε έναν εγκεκριμένο αντιπρόσωπο σέρβρις της Husqvarna.



ΠΡΟΕΙΔΟΠΟΙΗΣΗ: Προτού χρησιμοποιήσετε το προϊόν, διαβάστε τις παρακάτω προειδοποιητικές οδηγίες.

- Όταν βρίσκεστε κοντά σε μπαταρίες, πρέπει να χρησιμοποιείτε προστατευτικά γυαλιά.
- Μην φοράτε ρολόγια, κοσμήματα ή άλλα μεταλλικά αντικείμενα όταν πλησιάζετε την μπαταρία.
- Πρέπει να αποθηκεύετε την μπαταρία μακριά από παιδιά.
- Πρέπει να φορτίζετε την μπαταρία σε χώρο με καλή ροή αέρα.
- Διατηρείτε τα εύφλεκτα υλικά σε ελάχιστη απόσταση 1 m, όταν φορτίζετε την μπαταρία.
- Πρέπει να απορρίπτετε τις μπαταρίες που αντικαθιστάτε. Ανατρέξτε στην ενότητα *Απόρριψη στη σελίδα 44*.
- Η μπαταρία μπορεί να εκλύει εκρηκτικά αέρια. Μην καπνίζετε κοντά στην μπαταρία. Διατηρήστε την μπαταρία μακριά από ακάλυπτες φλόγες και σπινθήρες.

Οδηγίες ασφαλείας για τη συντήρηση



ΠΡΟΕΙΔΟΠΟΙΗΣΗ: Το προϊόν είναι βαρύ και μπορεί να προκαλέσει τραυματισμό, υλικές ζημιές ή ζημιές στην παρακείμενη περιοχή. Μην εκτελείτε εργασίες συντήρησης στον κινητήρα ή στο πλαίσιο κοπής αν δεν ισχύουν οι ακόλουθες προϋποθέσεις:

- Ο κινητήρας είναι σβηστός.
- Το προϊόν είναι σταθευμένο σε επίπεδη επιφάνεια.
- Το φρένο στάθμευσης είναι ενεργοποιημένο.
- Το κλειδί της ανάφλεξης έχει αφαιρεθεί.
- Έχει γίνει αποσύμπτυξη της μονάδας κοπής.
- Τα καλώδια ανάφλεξης έχουν αφαιρεθεί από τα μπουζί.



ΠΡΟΕΙΔΟΠΟΙΗΣΗ: Οι αναθυμιάσεις της εξάτμισης από τον κινητήρα περιέχουν μονοξείδιο του άνθρακα, ένα άοσμο, δηλητηριώδες και ιδιαίτερα επικίνδυνο αέριο. Μην χρησιμοποιείτε το προϊόν σε κλειστούς χώρους ή χώρους με μη επαρκή ροή αέρα.

- Οι λεπίδες είναι κοφτερές και μπορεί να προκαλέσουν κοψίματα. Όταν εκτελείτε εργασίες στις λεπίδες, πρέπει να τυλίγετε προστατευτικό υλικό γύρω από αυτές ή να φοράτε προστατευτικά γάντια.
- Μην σταθμεύετε το προϊόν κοντά σε άκρα χαντακιών ή πρανών, για να αποκτήσετε πρόσβαση στο πλαίσιο κοπής.



ΠΡΟΕΙΔΟΠΟΙΗΣΗ: Προτού χρησιμοποιήσετε το προϊόν, διαβάστε τις παρακάτω προειδοποιητικές οδηγίες.



ΠΡΟΣΟΧΗ: Προτού χρησιμοποιήσετε το προϊόν, διαβάστε τις παρακάτω οδηγίες προφύλαξης.

- Για καλύτερη απόδοση και μεγαλύτερη ασφάλεια, πρέπει να εκτελείτε τακτικά συντήρηση του προϊόντος σύμφωνα με το πρόγραμμα συντήρησης. Ανατρέξτε στην ενότητα *Πρόγραμμα συντήρησης στη σελίδα 22*.
 - Οι ηλεκτροπληξίες μπορεί να προκαλέσουν τραυματισμούς. Μην αγγίζετε τα καλώδια όταν ο κινητήρας βρίσκεται σε λειτουργία. Μην ελέγχετε αν λειτουργεί το σύστημα ανάφλεξης με τα δάχτυλά σας.
 - Μην εκκινείτε τον κινητήρα, αν έχουν αφαιρεθεί τα προστατευτικά καλύμματα. Υπάρχει υψηλός κίνδυνος τραυματισμού από κινούμενα ή καυτά εξαρτήματα.
 - Προτού εκτελέσετε εργασίες συντήρησης κοντά στον κινητήρα, πρέπει να αφήνετε το προϊόν να κρυώσει.
- Μην γυρίζετε ανάποδα τον κινητήρα, αν έχει αφαιρεθεί το μπουζί ή το καλώδιο ανάφλεξης.
 - Βεβαιωθείτε ότι όλα τα παξιμάδια και οι βίδες είναι καλά σφιγμένα και ότι ο εξοπλισμός βρίσκεται σε καλή κατάσταση.
 - Μην αλλάζετε τη ρύθμιση των ρυθμιστών ταχύτητας. Αν οι στροφές του κινητήρα είναι πολύ υψηλές, μπορεί να υποστούν ζημιά τα εξαρτήματα του προϊόντος. Ανατρέξτε στην ενότητα *Τεχνικά στοιχεία στη σελίδα 45* για τις μέγιστες επιτρεπόμενες στροφές ανά λεπτό του κινητήρα.
 - Το μηχάνημα έχει εγκριθεί για χρήση μόνο με τον εξοπλισμό που παρέχεται ή που συνιστάται από τον κατασκευαστή.

Συναρμολόγηση

Εισαγωγή



ΠΡΟΕΙΔΟΠΟΙΗΣΗ: Προτού συναρμολογήσετε το προϊόν, διαβάστε και κατανοήστε το κεφάλαιο για την ασφάλεια.

Επισκόπηση συναρμολόγησης

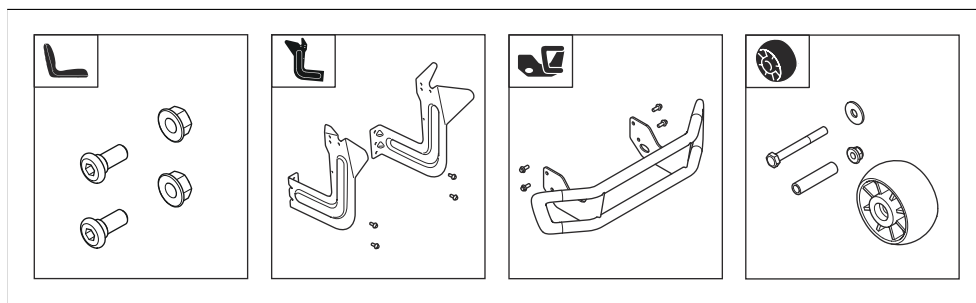

Τοποθέτηση του καθίσματος

Ανατρέξτε στην ενότητα *Επισκόπηση συναρμολόγησης στη σελίδα 13* για τους σωστούς συνδετήρες για αυτήν την εργασία.

1. Κρατήστε το κάθισμα στη θέση του και τοποθετήστε τις 2 βίδες (A) και τα 2 παξιμάδια (B).

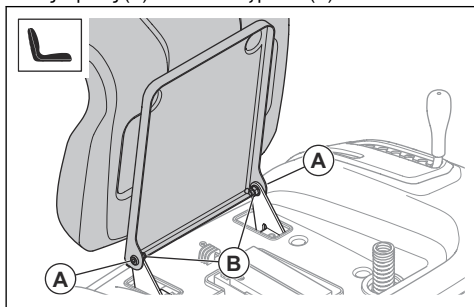

2. Ελέγξτε το σύστημα ελέγχου παρουσίας χειριστή. Ανατρέξτε στην ενότητα *Συνθήκες λειτουργίας στη σελίδα 10*.



ΠΡΟΕΙΔΟΠΟΙΗΣΗ: Μην χρησιμοποιείτε το προϊόν, εάν το σύστημα ελέγχου παρουσίας χειριστή παρουσιάζει βλάβη.

Τοποθέτηση των τροχών στήριξης του πλαισίου κοπής

Ανατρέξτε στην ενότητα *Επισκόπηση συναρμολόγησης στη σελίδα 13* για τους σωστούς συνδετήρες για αυτήν την εργασία.

- Τοποθετήστε τον τροχό στήριξης του πλαισίου κοπής (A), τον δακτύλιο (B), τη ροδέλα (C), το μπουλόνι (D), το παξιμάδι (E) σε 1 από τις 3 οπές.

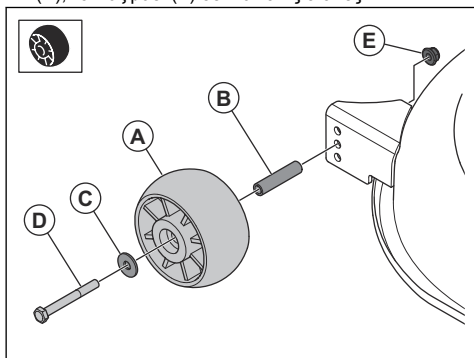

Τοποθέτηση του μπροστινού προφυλακτήρα TC 220T

Περιεχόμενα Ο μπροστινός προφυλακτήρας είναι ένα αξεσουάρ για TC 215T.

1. Αφαιρέστε τις 4 βίδες στην αριστερή και τη δεξιά πλευρά του καλύμματος του σιγαστήρα. Μην απορρίπτετε τις βίδες.

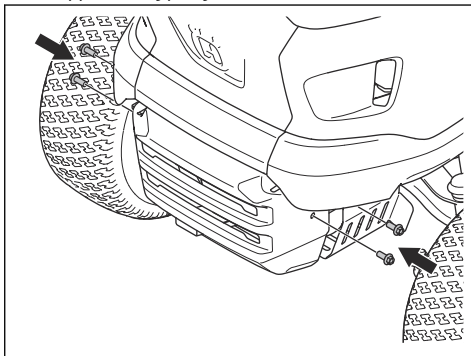

2. Τοποθετήστε τον μπροστινό προφυλακτήρα και τις 4 βίδες.

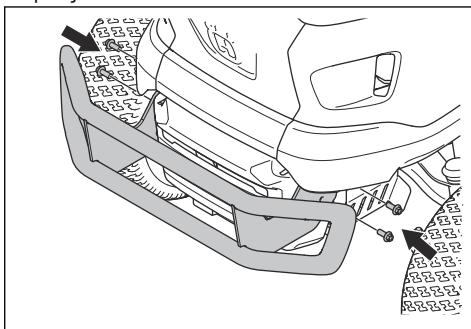

Τοποθέτηση των στηριγμάτων του συλλέκτη χόρτου

Ανατρέξτε στην ενότητα *Επισκόπηση συναρμολόγησης στη σελίδα 13* για τους σωστούς συνδετήρες για αυτήν την εργασία.

1. Τοποθετήστε το αριστερό στήριγμα με τις 2 βίδες.

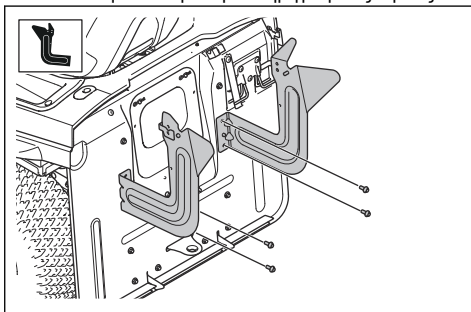

2. Τοποθετήστε το δεξί στήριγμα με τις 2 βίδες.

3. Τοποθετήστε το αριστερό μέρος (A) του συγκροτήματος ράβδου στην οπή του αριστερού στηρίγματος.

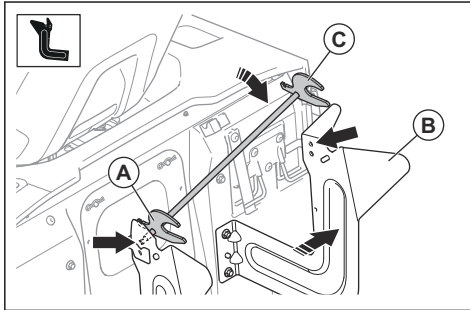

4. Σπρώξτε προσεκτικά το δεξί στηρίγμα (B) προς τα δεξιά. Τοποθετήστε τη δεξιά πλευρά (C) του συγκροτήματος ράβδου στην οπή του δεξιού βραχίονα.



ΠΡΟΣΟΧΗ: Μην σπρώχνετε τα στηρίγματα πολύ γρήγορα.

5. Τοποθετήστε τα 2 κλιπ R.

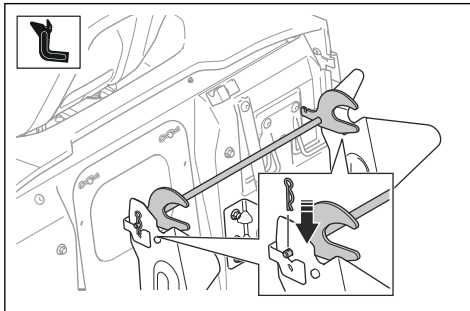

Συναρμολόγηση του συλλέκτη χόρτου

1. Τοποθετήστε το μπροστινό πλαίσιο (A) περνώντας το μέσα από τις υφασμάτινες θηλιές (B) σε κάθε πλευρά του συλλέκτη χόρτου.

2. Τοποθετήστε το μπροστινό πλαίσιο στα στηρίγματα στο πάνω πλαίσιο (C) με 2 βίδες (D) και τα 2 παξιμάδια (E) σε κάθε πλευρά.

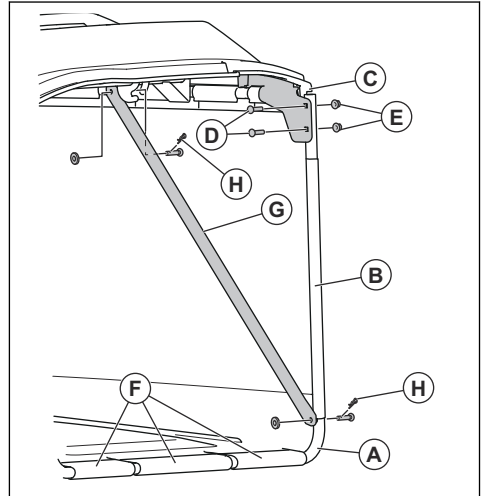

3. Συνδέστε τα ελαστικά στοιχεία του σωλήνα (F) στο κάτω μέρος του μπροστινού πλαισίου.
4. Τοποθετήστε τις 2 βάσεις (G) στο μπροστινό πλαίσιο και στο πάνω πλαίσιο με 2 κλιπ (H) σε κάθε πλευρά.
5. Τοποθετήστε τη λαβή του συλλέκτη χόρτου προς τα κάτω μέσα από το κάλυμμα του συλλέκτη χόρτου και τις οπές στο πλαίσιο του συλλέκτη χόρτου.

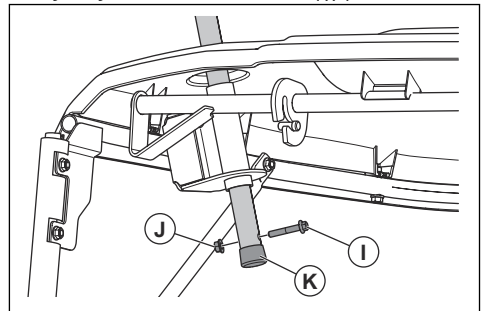

6. Τοποθετήστε τη βίδα (I) και το παξιμάδι (J) στον σωλήνα της λαβής του συλλέκτη χόρτου.
7. Τοποθετήστε την τάπα άκρου (K) στον σωλήνα της λαβής του συλλέκτη χόρτου.

Τοποθέτηση και αφαίρεση του συλλέκτη χόρτου

1. Γείρετε τον συλλέκτη χόρτου και τοποθετήστε τον στα 2 στηρίγματα.

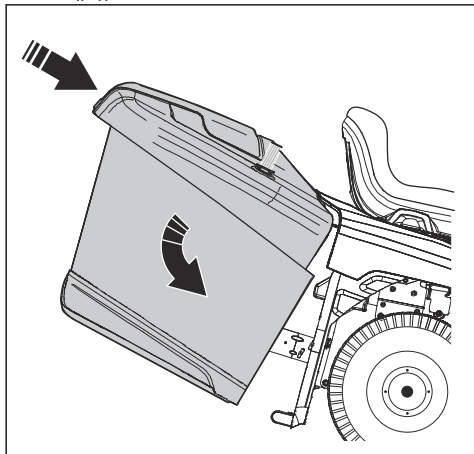

2. Βεβαιωθείτε ότι ο μοχλός ασφάλισης του συλλέκτη χόρτου βρίσκεται στη θέση απασφάλισης.

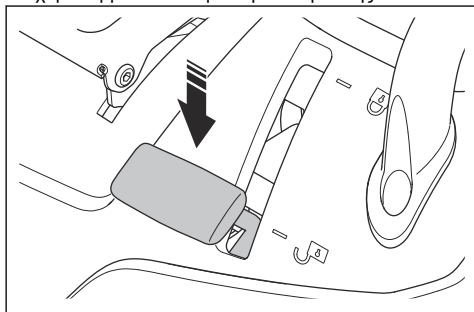

3. Απασφαλίστε τον συλλέκτη χόρτου και αφήστε τον να μετακινηθεί στη θέση του.
4. Μετακινήστε τον μοχλό ασφάλισης του συλλέκτη χόρτου στη θέση ασφάλισης. Ο συλλέκτης χόρτου ασφαλίζει στη θέση του.

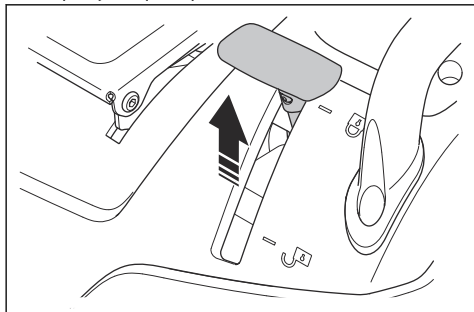

5. Για να αφαιρέσετε τον συλλέκτη χόρτου, μετακινήστε τον μοχλό ασφάλισης του συλλέκτη χόρτου στη θέση απασφάλισης. Ανασηκώστε τον συλλέκτη χόρτου από τα στηρίγματα.

Σύνδεση της μπαταρίας



ΠΡΟΕΙΔΟΠΟΙΗΣΗ: Κίνδυνος ηλεκτροπληξίας. Βεβαιωθείτε ότι ο διακόπτης ανάφλεξης βρίσκεται στη θέση απενεργοποίησης και ότι έχετε αφαιρέσει το κλειδί της ανάφλεξης.

Η θέση της μπαταρίας βρίσκεται πάνω από τον πίσω αριστερό τροχό.

1. Διπλώστε το κάθισμα προς τα εμπρός.
2. Αφαιρέστε τις 4 βίδες και τον χώρο αποθήκευσης.

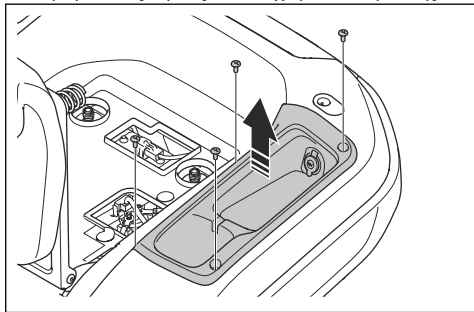

3. Βεβαιωθείτε ότι το κόκκινο καλώδιο της μπαταρίας είναι τοποθετημένο στον θετικό (+) πόλο της μπαταρίας.
4. Αφαιρέστε τη βίδα και το παξιμάδι του αρνητικού (-) πόλου της μπαταρίας.
5. Συνδέστε το μαύρο καλώδιο της μπαταρίας στον αρνητικό (-) πόλο της μπαταρίας και τοποθετήστε το παξιμάδι και τη βίδα.

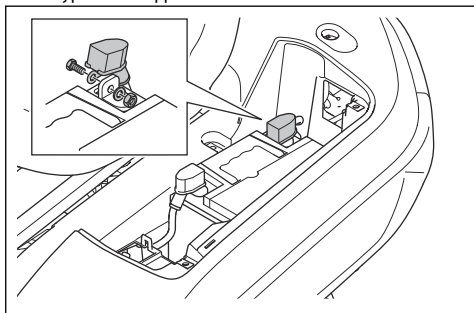

6. Τοποθετήστε το κάλυμμα του πόλου.
7. Τοποθετήστε τον χώρο αποθήκευσης και τις 4 βίδες.

Αφαίρεση και τοποθέτηση της λαβής (TC 220T)

Περιεχόμενα Η λαβή είναι ένα αξεσουάρ για το μοντέλο TC 215T.

1. Αφαιρέστε τις 2 βίδες και τη λαβή.

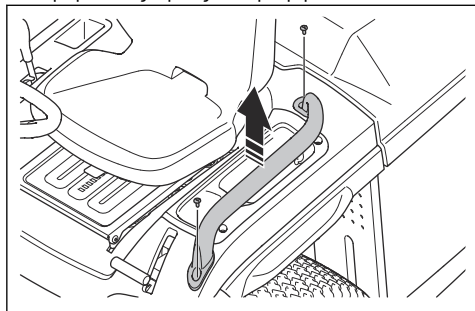

2. Τοποθετήστε τη λαβή με την αντίστροφη σειρά.

Λειτουργία

Εισαγωγή



ΠΡΟΕΙΔΟΠΟΙΗΣΗ: Προτού χρησιμοποιήσετε το προϊόν, διαβάστε και κατανοήστε το κεφάλαιο για την ασφάλεια.

Για να αρχίσετε να χρησιμοποιείτε το προϊόν Husqvarna Connect

1. Κατεβάστε την εφαρμογή Husqvarna Connect στη φορητή συσκευή σας.
2. Εγγραφείτε στην εφαρμογή Husqvarna Connect.
3. Ακολουθήστε τα βήματα με τις οδηγίες που θα βρείτε στην εφαρμογή Husqvarna Connect για να συνδέσετε και να δηλώσετε το προϊόν.

Ανεφοδιασμός με καύσιμο



ΠΡΟΕΙΔΟΠΟΙΗΣΗ: Η βενζίνη είναι εξαιρετικά εύφλεκτη. Πρέπει να προσέχετε και να εκτελείτε τον ανεφοδιασμό σε εξωτερικούς χώρους, ανατρέξτε στην ενότητα *Ασφάλεια καυσίμου στη σελίδα 12*.



ΠΡΟΕΙΔΟΠΟΙΗΣΗ: Μην χρησιμοποιείτε το ντεπόζιτο καυσίμου ως στήριγμα.



ΠΡΟΣΟΧΗ: Τα καύσιμα εσφαλμένου τύπου μπορεί να προκαλέσουν ζημιά στον κινητήρα.

Ο κινητήρας λειτουργεί με βενζίνη με ελάχιστο αριθμό οκτανίων 91 RON (87 AKI), χωρίς ανάμιξη με λάδι. Συνιστούμε να χρησιμοποιείτε βιοδιασπώμενη αλκυλιωμένη βενζίνη. Μην χρησιμοποιείτε βενζίνη που περιέχει περισσότερο από 10% αιθανόλη.

- Πρέπει να ελέγχετε τη στάθμη καυσίμου πριν από κάθε χρήση και, αν χρειάζεται, να ανεφοδιάζετε το προϊόν.
- Μην γεμίζετε τελείως το ντεπόζιτο καυσίμου. Αφήνετε κενό χώρο τουλάχιστον 2,5 cm.

Ρύθμιση του καθίσματος



ΠΡΟΕΙΔΟΠΟΙΗΣΗ: Μην ρυθμίζετε το κάθισμα κατά τη λειτουργία του προϊόντος.

1. Για να ρυθμίσετε το κάθισμα προς τα εμπρός και προς τα πίσω, τοποθετήστε τα πόδια σας στις πλάκες υποστήριξης των ποδιών.
2. Πίστετε τον μοχλό κάτω από το μπροστινό άκρο του καθίσματος προς τα επάνω και μετακινήστε το κάθισμα στη σωστή θέση.

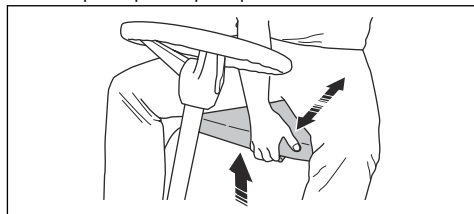

Εργασίες πριν από την εκκίνηση του προϊόντος



ΠΡΟΕΙΔΟΠΟΙΗΣΗ: Προτού χρησιμοποιήσετε το προϊόν, διαβάστε προσεκτικά και κατανοήστε τις οδηγίες ασφαλείας και τις οδηγίες λειτουργίας.

1. Ελέγξτε τη στάθμη λαδιού του κινητήρα. Ανατρέξτε στην ενότητα *Έλεγχος της στάθμης λαδιού του κινητήρα στη σελίδα 28*.
2. Γεμίστε το ντεπόζιτο καυσίμου με καύσιμο. Ανατρέξτε στην ενότητα *Ανεφοδιασμός με καύσιμο στη σελίδα 17*.
3. Βεβαιωθείτε ότι η βαλβίδα διακοπής παροχής καυσίμου είναι ανοικτή. Η βαλβίδα διακοπής παροχής καυσίμου είναι ανοικτή όταν η γλωττίδα βρίσκεται προς την κατεύθυνση του εύκαμπτου σωλήνα καυσίμου.

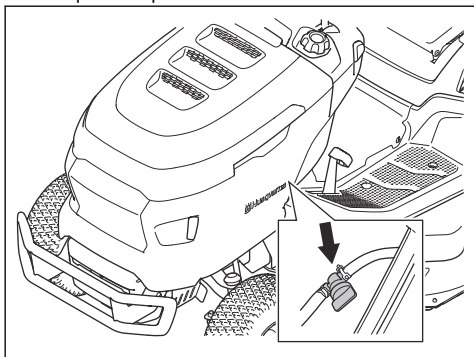

4. Βεβαιωθείτε ότι έχει γίνει σύμπλεξη του συστήματος μετάδοσης κίνησης. Ανατρέξτε στην ενότητα *Σύμπλεξη και αποσύμπλεξη του συστήματος μετάδοσης κίνησης στη σελίδα 19*.
5. Ρυθμίστε τον αισθητήρα πλήρους ασκού. Ανατρέξτε στην ενότητα *Τοποθέτηση και ρύθμιση του αισθητήρα πληρότητας ασκού στη σελίδα 22*.
6. Βάλτε το πλαίσιο κοπής στην υψηλότερη θέση. Ανατρέξτε στην ενότητα *Ρύθμιση του ύψους κοπής στη σελίδα 20*.

Εκκίνηση του προϊόντος

1. Βεβαιωθείτε ότι το πλαίσιο κοπής είναι αποσυμπλεγμένο. Ανατρέξτε στην ενότητα *Σύμπλεξη και αποσύμπλεξη του πλαισίου κοπής στη σελίδα 19*.
2. Καθίστε στο κάθισμα στη θέση εργασίας.
3. Ενεργοποιήστε το φρένο στάθμευσης. Ανατρέξτε στην ενότητα *Ενεργοποίηση και απενεργοποίηση του φρένου στάθμευσης στη σελίδα 19*.

4. Πιέστε το χειριστήριο του γκαζιού στη θέση "μισό γκάζι" (A).

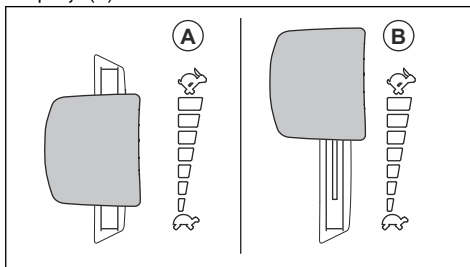

5. Γυρίστε το κλειδί ανάφλεξης στη θέση εκκίνησης. Όταν εκκινήσει ο κινητήρας, αφήστε αμέσως το κλειδί ανάφλεξης. Το κλειδί της ανάφλεξης επιστρέφει αυτόματα στη θέση ενεργοποίησης (I) όταν το αφήνετε.

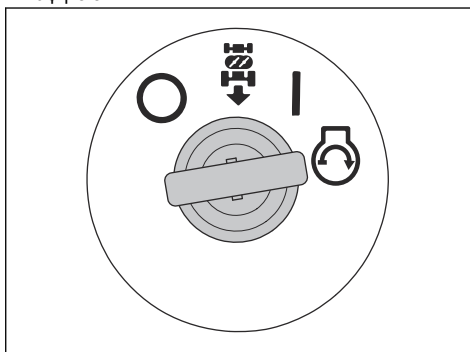

ΠΡΟΣΟΧΗ: Μην χρησιμοποιείτε τη μίζα για περισσότερο από 5 δευτερόλεπτα κάθε φορά. Αν ο κινητήρας δεν εκκινείται, περιμένετε 15 δευτερόλεπτα προτού προσπαθήσετε ξανά.

6. Αφήστε τον κινητήρα να λειτουργήσει με το γκάζι ανοιχμένο κατά το ήμισυ για 3-5 λεπτά προτού εφαρμόσετε μεγάλο φορτίο.
7. Πιέστε το χειριστήριο του γκαζιού στη θέση "τέρμα γκάζι" (B).

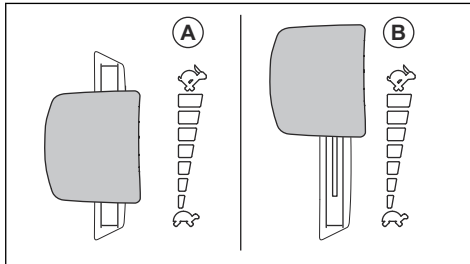



ΠΡΟΣΟΧΗ: Αν ενεργοποιηθεί το πλαίσιο κοπής ενώ ο κινητήρας λειτουργεί με τις μέγιστες στροφές, θα καταπονηθούν οι ιμάντες μετάδοσης κίνησης. Συμπλέξτε το πλαίσιο κοπής πριν τοποθετήσετε το χειριστήριο γκαζιού στη θέση "τέρμα γκαζί".

Σύμπλεξη και αποσύμπλεξη του συστήματος μετάδοσης κίνησης

Για να μετακινήσετε το προϊόν με τον κινητήρα σβηστό, πρέπει να γίνει αποσύμπλεξη του συστήματος μετάδοσης κίνησης.



ΠΡΟΣΟΧΗ: Βεβαιωθείτε ότι έχετε τραβήξει πλήρως προς τα έξω ή έχετε ωθήσει πλήρως προς τα μέσα τον μοχλό. Μην χρησιμοποιήσετε ενδιάμεσες θέσεις.

Ο λεβιές σύμπλεξης ή αποσύμπλεξης του συστήματος μετάδοσης κίνησης βρίσκεται πίσω από τον δεξιό πίσω τροχό.

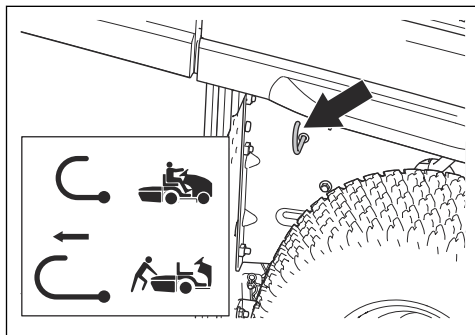

- Σπρώξτε τελείως προς τα μέσα τον λεβιέ, για να συμπλέξετε το σύστημα μετάδοσης κίνησης.
- Τραβήξτε τελείως προς τα έξω τον λεβιέ, για να αποσυμπλέξετε το σύστημα μετάδοσης κίνησης.

Ενεργοποίηση και απενεργοποίηση του φρένου στάθμευσης

- Για να ενεργοποιήσετε το φρένο στάθμευσης, ακολουθήστε τα παρακάτω βήματα.

- a) Πατήστε μέχρι τέρμα το πεντάλ του φρένου στάθμευσης (A) και τραβήξτε προς τα πάνω την ασφάλεια του φρένου στάθμευσης (B).

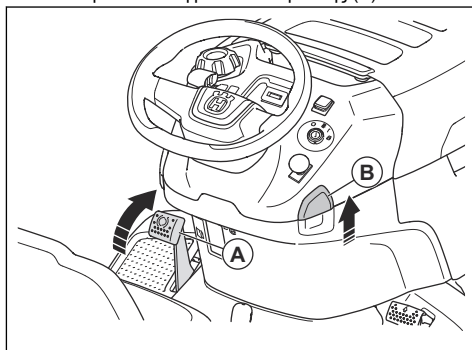

- b) Απενεργοποιήστε το πεντάλ του φρένου στάθμευσης.

- Για να απενεργοποιήσετε το φρένο στάθμευσης, πατήστε το πεντάλ φρένου στάθμευσης και αφήστε το.

Σύμπλεξη και αποσύμπλεξη του πλαισίου κοπής



ΠΡΟΕΙΔΟΠΟΙΗΣΗ: Μην χρησιμοποιείτε το πλαίσιο κοπής χωρίς να έχει τοποθετηθεί συλλέκτης χόρτου ή άλλο εξάρτημα στο άνοιγμα εκκένωσης γρασιδιού.

- Τραβήξτε προς τα έξω το κουμπί δυναμοδότη (PTO) για να συμπλέξετε το πλαίσιο κοπής.

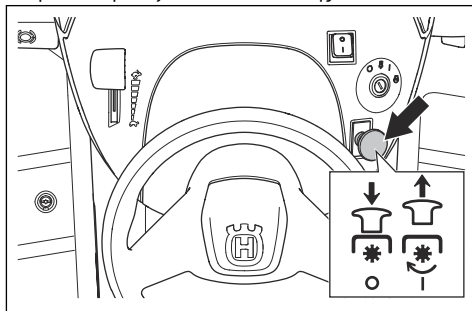

- Πατήστε το κουμπί δυναμοδότη (PTO) για να αποσυμπλέξετε το πλαίσιο κοπής.

Ρύθμιση του ύψους κοπής

- Τραβήξτε τον μοχλό ύψους κοπής προς την κατεύθυνση του καθίσματος και τοποθετήστε τον σε 1 από τις εγκοπές για να ορίσετε το ύψος κοπής.

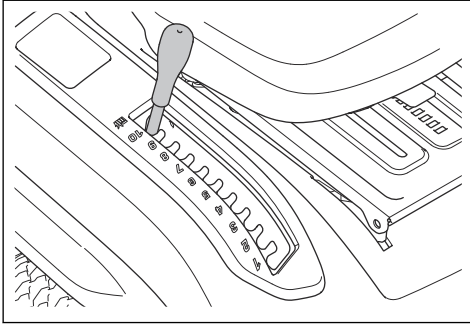

Λειτουργία του προϊόντος

1. Εκκινήστε τον κινητήρα. Ανατρέξτε στην ενότητα *Εκκίνηση του προϊόντος στη σελίδα 18*.
2. Απενεργοποιήστε το φρένο στάθμευσης. Ανατρέξτε στην ενότητα *Ενεργοποίηση και απενεργοποίηση του φρένου στάθμευσης στη σελίδα 19*.
3. Πατήστε προσεκτικά το πεντάλ κίνησης προς τα εμπρός (A) ή το πεντάλ κίνησης προς τα πίσω (B). Η ταχύτητα αυξάνεται όσο πιο πολύ πατάτε το πεντάλ.

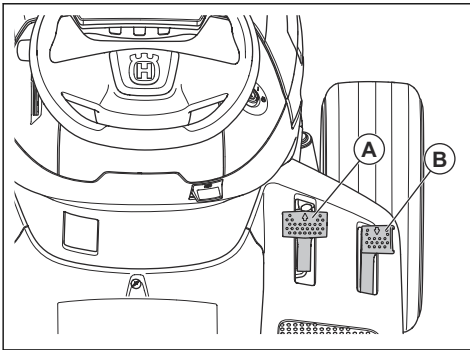

Περιεχόμενα Το πεντάλ κίνησης προς τα εμπρός και το πεντάλ κίνησης προς τα πίσω επανέρχονται στην ουδέτερη θέση.

4. Αφήστε τα πεντάλ, για να φρενάρει το όχημα.
5. Επιλέξτε το σωστό ύψος κοπής. Ανατρέξτε στην ενότητα *Ρύθμιση του ύψους κοπής στη σελίδα 20*.
6. Συμπλέξτε το πλαίσιο κοπής. Ανατρέξτε στην ενότητα *Σύμπλεξη και αποσύμπλεξη του πλαισίου κοπής στη σελίδα 19*.

Χρήση του ταχοστάτη (TC 220T)

Χρησιμοποιείτε τον ταχοστάτη μόνο για εμπροσθοπορεία σε ομαλές και ίσιες επιφάνειες.

1. Πιέστε κάτω το πεντάλ κίνησης προς τα εμπρός (A). Διατηρήστε το πεντάλ κίνησης προς τα εμπρός σε θέση που να παρέχει σωστή ταχύτητα για το συγκεκριμένο έδαφος.

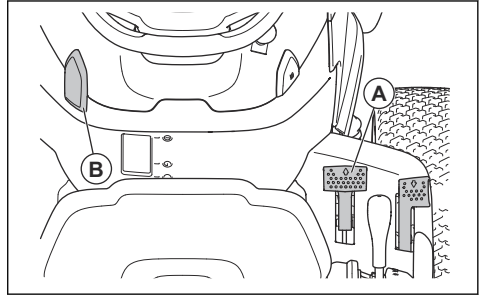

2. Τραβήξτε προς τα πάνω την ασφάλεια του ταχοστάτη (B) και κρατήστε τον σε αυτήν τη θέση ενώ αφήνετε το πεντάλ κίνησης προς τα εμπρός.
3. Αφήστε την ασφάλεια του ταχοστάτη για να ενεργοποιηθεί ο ταχοστάτης.
4. Πατήστε το πεντάλ κίνησης προς τα πίσω για να απενεργοποιήσετε τον ταχοστάτη.

Χρήση του συστήματος οπισθοπορείας (ROS)

Περιεχόμενα Αν προσπαθήσετε να κινηθείτε προς τα πίσω με το προϊόν ενώ είναι συμπλεγμένο το πλαίσιο κοπής, ο κινητήρας θα βρῆσει αμέσως. Ενεργοποιήστε το ROS για να κινηθείτε προς τα πίσω με το προϊόν όταν είναι συμπλεγμένο το πλαίσιο κοπής.



ΠΡΟΕΙΔΟΠΟΙΗΣΗ: Για την ασφάλεια οποιωνδήποτε άλλων ατόμων βρίσκονται κοντά, πρέπει να κοιτάζετε κάτω και πίσω από το προϊόν προτού το οδηγήσετε και ενώ το οδηγείτε προς τα πίσω.

1. Γυρίστε το κλειδί ανάφλεξης αριστερόστροφα στη θέση ROS, για να ενεργοποιήσετε το ROS.

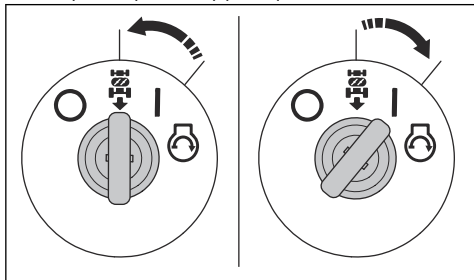

2. Πατήστε αργά το πεντάλ κίνησης προς τα πίσω για να αρχίσει να κινείται το προϊόν.
3. Γυρίστε το κλειδί ανάφλεξης δεξιόστροφα στη θέση ενεργοποίησης του κινητήρα (I), για να απενεργοποιήσετε το ROS.

Διακοπή λειτουργίας του προϊόντος

1. Αποσυμπλέξτε το πλαίσιο κοπής. Ανατρέξτε στην ενότητα *Σύμπλεξη και αποσύμπλεξη του πλαισίου κοπής στη σελίδα 19*.
2. Γυρίστε το κλειδί ανάφλεξης στη θέση απενεργοποίησης (O).

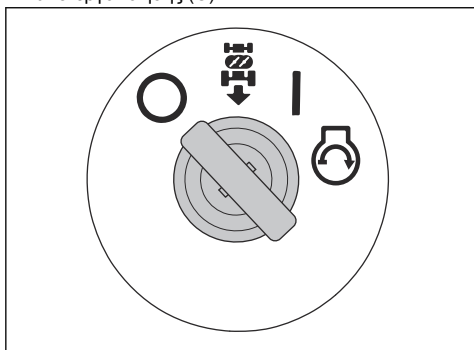

3. Όταν το προϊόν είναι ακινητοποιημένο και ο κινητήρας απενεργοποιημένος, ενεργοποιήστε το φρένο στάθμευσης. Ανατρέξτε στην ενότητα *Ενεργοποίηση και απενεργοποίηση του φρένου στάθμευσης στη σελίδα 19*.

Επίτευξη ικανοποιητικού αποτελέσματος κοπής

- Για καλύτερη απόδοση, πρέπει να εκτελείτε τακτικά συντήρηση του προϊόντος σύμφωνα με το πρόγραμμα συντήρησης. Ανατρέξτε στην ενότητα *Πρόγραμμα συντήρησης στη σελίδα 22*.
- Μην εκτελείτε κοπή όταν το γρασίδι είναι υγρό. Το αποτέλεσμα της κοπής μπορεί να μην είναι ικανοποιητικό, αν το γρασίδι είναι υγρό.
- Μην χρησιμοποιείτε αλυσίδες ελαστικών όταν χρησιμοποιείτε το προϊόν με πλαίσιο κοπής.

- Βεβαιωθείτε ότι το πλαίσιο κοπής είναι οριζοντιωμένο. Ανατρέξτε στην ενότητα *Ρύθμιση της παραλληλίας του πλαισίου κοπής στη σελίδα 34*.
- Αν το γρασίδι είναι ψηλό, ξεκινήστε με ένα μεγάλο ύψος κοπής και μειώστε το σταδιακά.
- Αν το γρασίδι είναι ψηλό και παχύ, κινήστε το προϊόν προς τα εμπρός με χαμηλή ταχύτητα.
- Πατήστε τέρμα το γκάτζι όταν κόβετε το γρασίδι.
- Κόψτε το γρασίδι με ακανόνιστο μοτίβο.
- Για να επιτύχετε το καλύτερο αποτέλεσμα κοπής, φροντίστε να κόβετε το γρασίδι συχνά.

Άδειασμα του συλλέκτη χόρτου

Το προϊόν διαθέτει μια ειδοποίηση που ενεργοποιείται αν γεμίσει ο συλλέκτης χόρτου. Για να σταματήσετε την ειδοποίηση, αποσυμπλέξτε το πλαίσιο κοπής. Ανατρέξτε στην ενότητα *Σύμπλεξη και αποσύμπλεξη του πλαισίου κοπής στη σελίδα 19*.

1. Μετακινήστε το προϊόν σε σημείο όπου μπορείτε να αδειάσετε τον συλλέκτη χόρτου.
2. Βεβαιωθείτε ότι τα πεντάλ βρίσκονται στη νεκρά και εφαρμόστε το φρένο στάθμευσης.
3. Μετακινήστε τον μοχλό ασφάλισης του συλλέκτη χόρτου στη θέση απασφάλισης.

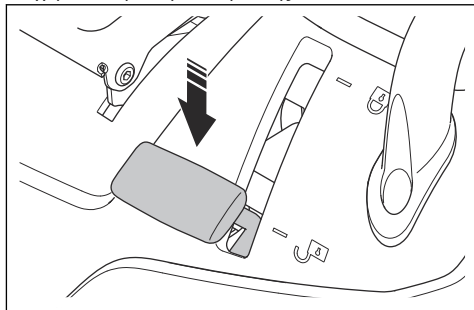

4. Τραβήξτε προς τα επάνω τη λαβή του συλλέκτη χόρτου στην υψηλότερη θέση.

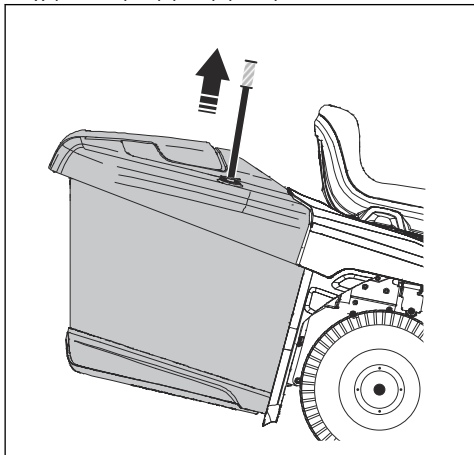

5. Τραβήξτε τη λαβή του συλλέκτη χόρτου προς τα εμπρός για να γείρετε τον συλλέκτη χόρτου και να αδειάσετε το γρασιδί.

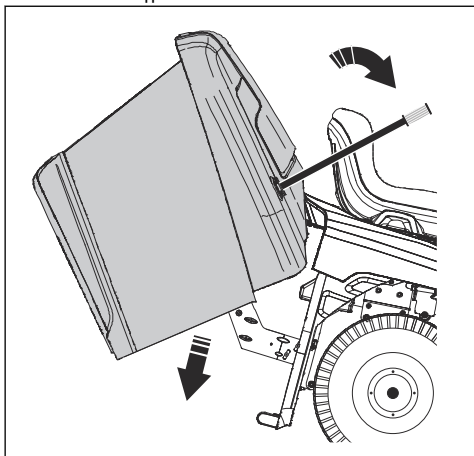

6. Πιέστε τη λαβή του συλλέκτη χόρτου προς τα πίσω για να κατεβάσετε τον συλλέκτη χόρτου. Βεβαιωθείτε ότι ο συλλέκτης χόρτου έχει κατέβει πλήρως.

7. Μετακινήστε τον μοχλό ασφάλισης του συλλέκτη χόρτου στη θέση ασφάλισης. Ο συλλέκτης χόρτου ασφαλίζει στη θέση του.

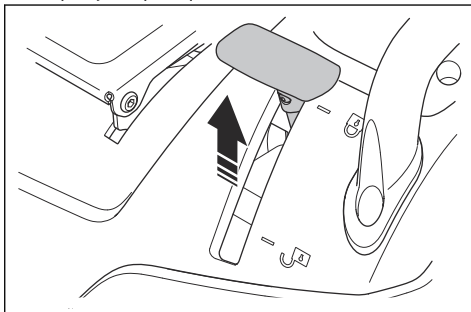

Τοποθέτηση και ρύθμιση του αισθητήρα πληρότητας ασκού

1. Σβήστε τον κινητήρα και ενεργοποιήστε το φρένο στάθμευσης.
2. Για να ρυθμίσετε τον αισθητήρα πλήρους ασκού, μετακινήστε τον μοχλό.

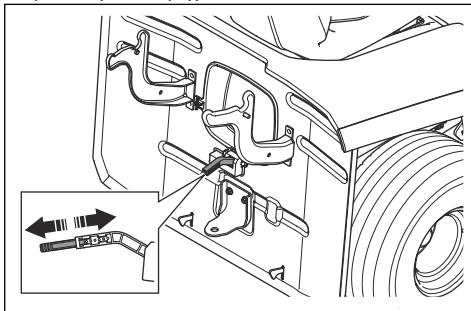

- a) Εάν το χορτάρι είναι βαρύ, πιέστε τον μοχλό προς τα μέσα.
- b) Εάν το χορτάρι είναι στεγνό, τραβήξτε τον μοχλό προς τα έξω.

Συντήρηση

Εισαγωγή



ΠΡΟΕΙΔΟΠΟΙΗΣΗ: Πρωτού εκτελέσετε οποιαδήποτε εργασία

συντήρησης, πρέπει να διαβάσετε και να κατανοήσετε το κεφάλαιο για την ασφάλεια.

Πρόγραμμα συντήρησης

X = Οι οδηγίες παρέχονται σε αυτό το εγχειρίδιο χρήσης.

O = Οι οδηγίες δεν παρέχονται σε αυτό το εγχειρίδιο χρήσης. Η επισκευή θα πρέπει να γίνεται από αντιπρόσωπο σέρβις της Husqvarna.

Πρόγραμμα συντήρησης		Πριν από κάθε χρήση/εβδομαδιαία	Κάθε 50 ώρες ή ετησίως
Γενικά	Καθαρίστε την μπαταρία και τους πόλους.		○
	Ελέγξτε τη στάθμη της μπαταρίας. Φορτίστε την μπαταρία, αν είναι απαραίτητο.		×
	Εξετάστε όλους τους μάντες και τις τροχαλίες για φθορά και ζημιά. Πρέπει να αντικαθιστάτε αμέσως οποιαδήποτε εξαρτήματα έχουν φθαρεί ή υποστεί ζημιά.		○
	Καθαρίστε τον κινητήρα και το σύστημα μετάδοσης κίνησης.	×	×
	Ελέγξτε όλα τα καλώδια για ζημιές.		○
	Λιπάνετε το προϊόν. Ανατρέξτε στην επισκόπηση λιπανσης.		×
	Βεβαιωθείτε ότι όλοι οι συνδετήρες είναι σφιγμένοι.		○
	Βεβαιωθείτε ότι η πίεση των ελαστικών είναι σωστή σε όλα τα ελαστικά.	×	×
Κινητήρας	Εξετάστε τον σωλήνα καυσίμου για φθορά και ζημιά. Αντικαταστήστε τον σωλήνα καυσίμου, αν χρειάζεται.		○
	Αντικαταστήστε το φίλτρο καυσίμου.		×
	Καθαρίστε το φίλτρο αέρα.	×	
	Αντικαταστήστε το φίλτρο αέρα.		×
	Ελέγξτε την εξάτμιση (τον σιγαστήρα) και τον εκτροπέα θερμοτήτας.	×	×
	Ελέγξτε τη στάθμη λαδιού του κινητήρα. Αν χρειάζεται, συμπληρώστε το λάδι κινητήρα.	×	
	Αντικαταστήστε το λάδι κινητήρα.		×
	Αντικαταστήστε το φίλτρο του λαδιού κινητήρα.		×
	Αντικαταστήστε το μπουζί.		×
Ελέγξτε τις στροφές του κινητήρα. Ρυθμίστε τις στροφές ανά λεπτό, αν χρειάζεται.		○	

Πρόγραμμα συντήρησης		Πριν από κάθε χρήση/εβδομαδιαία	Κάθε 50 ώρες ή ετησίως
Σύστημα μετάδοσης κίνησης, χειριστήρια και σύστημα κίνησης	Ελέγξτε τον ανεμιστήρα ψύξης του συστήματος μετάδοσης κίνησης.	X	X
	Αφαιρέστε τους τροχούς και λιπάνετε τους άξονες.		O
	Βεβαιωθείτε ότι το προϊόν δεν κινείται όταν τα πεντάλ βρίσκονται στην ουδέτερη θέση.		X
	Ελέγξτε την εμπροσθοπορεία και την οπισθοπορεία σε διαφορετικές ταχύτητες.		O
	Ελέγξτε τον διακόπτη για το χειριστήριο σύμπλεξης λεπίδας.		X
	Ελέγξτε τον διακόπτη για τον μοχλό ρύθμισης του ύψους κοπής.		X
	Ελέγξτε τους διακόπτες για το πεντάλ κίνησης προς τα εμπρός και το πεντάλ κίνησης προς τα πίσω.		X
	Ελέγξτε το φρένο στάθμευσης.	X	
Εξοπλισμός κοπής	Ελέγξτε το σύστημα ελέγχου παρουσίας χειριστή (OPC).	X	
	Καθαρίστε το πλαίσιο κοπής και την περιοχή κάτω από τα καλύμματα του ιμάντα και κάτω από το πλαίσιο κοπής.		X
	Ελέγξτε τον παραλληλισμό του πλαισίου κοπής. Ρυθμίστε το πλαίσιο κοπής, εάν χρειάζεται.		X
	Ελέγξτε τον ιμάντα του πλαισίου κοπής για φθορά και ζημιά.		O
	Ελέγξτε τις λεπίδες για φθορά και ζημιά. Εάν χρειάζεται, ακονίστε τις λεπίδες.		X
	Ελέγξτε τα φρένα λεπίδων (εάν υπάρχουν).		O
Συλλέκτης χόρτου (μόνο στα μοντέλα TC)	Ελέγξτε τον συλλέκτη χόρτου και τους διακόπτες του συλλέκτη χόρτου.		X

Πρόγραμμα λίπανσης

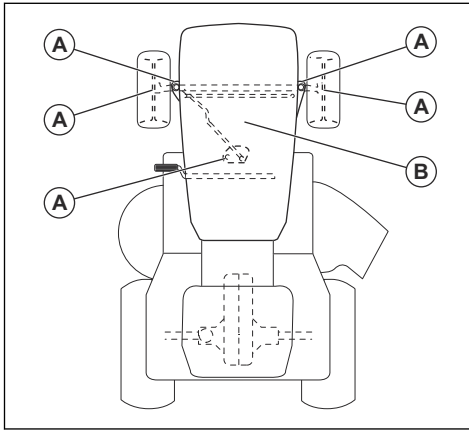

A. Γενική λίπανση. Λιπάνετε τη σύνδεση γράσου του άξονα και τα δόντια των γραναζιών του οδοντωτού τομέα και της κολόνας τιμονιού.

B. Λίπανση του κινητήρα. Ανατρέξτε στην ενότητα *Έλεγχος της στάθμης λαδιού του κινητήρα στη σελίδα 28*.

Καθαρισμός του προϊόντος



ΠΡΟΣΟΧΗ: Μην χρησιμοποιείτε συσκευή πλυσίματος με υψηλή πίεση ή συσκευή καθαρισμού με ατμό. Το νερό μπορεί να εισχωρήσει στα ρουλεμάν και στις ηλεκτρικές συνδέσεις και να προκαλέσει διάβρωση, με αποτέλεσμα να προκύψει ζημιά στο προϊόν.

Πρέπει να καθαρίζετε το προϊόν αμέσως μετά τη χρήση.

- Μην καθαρίζετε καυτές επιφάνειες, όπως του κινητήρα, του σιγαστήρα και του συστήματος εξάτμισης. Περιμένετε να κρυώσουν οι επιφάνειες και μετά αφαιρέστε το γρασίδι ή τα χώματα.
- Πριν από τον καθαρισμό με νερό, καθαρίστε με βούρτσα. Αφαιρέστε το κομμένο γρασίδι και τα χώματα που τυχόν υπάρχουν πάνω και γύρω από το σύστημα μετάδοσης κίνησης, την εισαγωγή αέρα του συστήματος μετάδοσης κίνησης και τον κινητήρα.
- Καθαρίστε το επάνω μέρος του πλαισίου κοπής και την περιοχή κάτω από τα καλύμματα του ιμάντα και κάτω από το πλαίσιο κοπής. Για να καθαρίσετε το πλαίσιο κοπής, ανατρέξτε στην ενότητα *Καθαρισμός του πλαισίου κοπής στη σελίδα 25*.
- Χρησιμοποιήστε τρεχούμενο νερό από λάστιχο ποτίσματος, για να καθαρίσετε το προϊόν. Μην χρησιμοποιείτε υψηλή πίεση.
- Μην κατευθύνετε το νερό στα ηλεκτρικά εξαρτήματα ή στα ρουλεμάν. Τα απορρυπαντικά συνήθως αυξάνουν τη ζημιά.

- Όταν καθαρίσει το προϊόν, θέστε σε λειτουργία το πλαίσιο κοπής για λίγη ώρα, για να απομακρυνθεί με τον αέρα το νερό που τυχόν έχει απομείνει.

Καθαρισμός του κινητήρα και της εξάτμισης (σιγαστήρα)

Απομακρύνετε τυχόν υπολείμματα κομμένου γρασιδιού και χώματα από τον κινητήρα και την εξάτμιση (σιγαστήρα). Αν υπάρχουν πάνω στον κινητήρα υπολείμματα κομμένου γρασιδιού μουςκεμένα με καύσιμο ή λάδι, αυξάνεται ο κίνδυνος πυρκαγιάς και ο κίνδυνος υπερθέρμανσης του κινητήρα. Αφήστε τον κινητήρα να κρυώσει προτού τον καθαρίσετε. Καθαρίστε με νερό και βούρτσα.

Τα υπολείμματα κομμένου γρασιδιού γύρω από την εξάτμιση (το σιγαστήρα) στεγνώνουν γρήγορα και δημιουργούν κίνδυνο πυρκαγιάς. Χρησιμοποιήστε βούρτσα ή αφαιρέστε τα υπολείμματα κομμένου γρασιδιού με νερό όταν κρυώσει η εξάτμιση (σιγαστήρας).

Καθαρισμός του πλαισίου κοπής



ΠΡΟΕΙΔΟΠΟΙΗΣΗ: Μην

χρησιμοποιείτε το προϊόν εάν η οπή έκπλυσης του πλαισίου έχει σπάσει ή λείπει. Υπάρχει κίνδυνος εκτόξευσης αντικειμένων. Αντικαταστήστε αμέσως την οπή έκπλυσης του πλαισίου αν έχει υποστεί ζημιά ή λείπει.

1. Σταθεμέυστε το προϊόν σε μια καθαρή περιοχή του γρασιδιού σας, κοντά σε μια πηγή νερού με λάστιχο κήπου.



ΠΡΟΣΟΧΗ: Μην στρέψετε τον

σωλήνα εκτόξευσης του προϊόντος προς την κατεύθυνση κτιρίων ή οχημάτων.

2. Βεβαιωθείτε ότι το πλαίσιο κοπής είναι αποσυμπλεγμένο. Ανατρέξτε στην ενότητα *Σύμπλεξη και αποσύμπλεξη του πλαισίου κοπής στη σελίδα 19*.
3. Σβήσιμο του κινητήρα. Ανατρέξτε στην ενότητα *Διακοπή λειτουργίας του προϊόντος στη σελίδα 21*.
4. Ενεργοποιήστε το φρένο στάθμευσης. Ανατρέξτε στην ενότητα *Ενεργοποίηση και απενεργοποίηση του φρένου στάθμευσης στη σελίδα 19*.

5. Συνδέστε ένα λάστιχο κήπου (A) στην οπή έκπλυσης του πλαισίου (B) και ξεκινήστε την παροχή νερού.

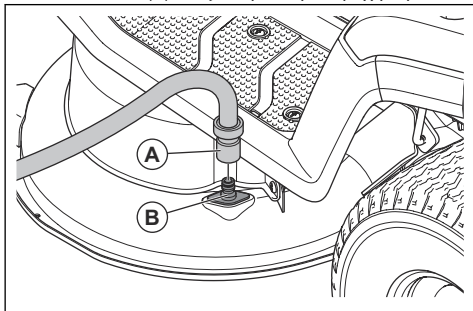

6. Καθίστε στο κάθισμα και εκκινήστε τον κινητήρα. Ανατρέξτε στην ενότητα *Εκκίνηση του προϊόντος στη σελίδα 18*.



ΠΡΟΣΟΧΗ: Εξετάστε ξανά την περιοχή για να βεβαιωθείτε ότι είναι καθαρή πριν εκκινήσετε τον κινητήρα.

7. Συμπλέξτε το πλαίσιο κοπής και αφήστε το να λειτουργήσει με "τέρμα γκάζι" μέχρι να καθαρίσει το πλαίσιο κοπής. Ανατρέξτε στην ενότητα *Σύμπλεξη και αποσύμπλεξη του πλαισίου κοπής στη σελίδα 19*.
8. Αποσυμπλέξτε το πλαίσιο κοπής και σβήστε τον κινητήρα. Ανατρέξτε στην ενότητα *Σύμπλεξη και αποσύμπλεξη του πλαισίου κοπής στη σελίδα 19 και Διακοπή λειτουργίας του προϊόντος στη σελίδα 21*.
9. Διακόψτε την παροχή νερού και αποσυνδέστε το λάστιχο κήπου από την οπή έκπλυσης του πλαισίου.
10. Μετακινήστε το προϊόν σε στεγνή περιοχή.
11. Καθίστε στο κάθισμα και εκκινήστε τον κινητήρα. Ανατρέξτε στην ενότητα *Εκκίνηση του προϊόντος στη σελίδα 18*.
12. Συμπλέξτε το πλαίσιο κοπής και αφήστε το να λειτουργήσει μέχρι να στεγνώσει.

Καθαρισμός της εισαγωγής αέρα στον κινητήρα



ΠΡΟΕΙΔΟΠΟΙΗΣΗ: Σβήσιμο του κινητήρα. Η εισαγωγή αέρα έχει περιστρεφόμενα εξαρτήματα που μπορεί να προκαλέσουν τραυματισμό στα δάκτυλά σας.

Περιεχόμενα Στην εικόνα φαίνεται ένας τύπος κινητήρα. Ο κινητήρας στο προϊόν σας μπορεί να διαφέρει, αλλά η διαδικασία είναι η ίδια.

1. Ανοίξτε το κάλυμμα του κινητήρα.

2. Βεβαιωθείτε ότι η εισαγωγή αέρα στον κινητήρα δεν είναι φραγμένη.

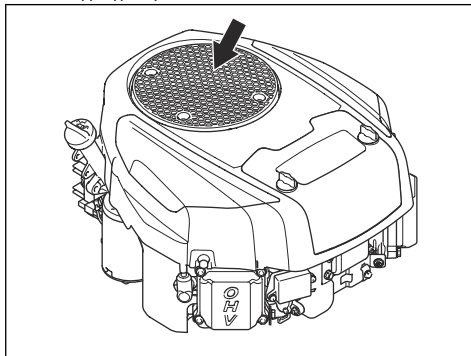

3. Αφαιρέστε το γρασίδι και τα χώματα με μια βούρτσα.

Καθαρισμός του ανεμιστήρα ψύξης στο σύστημα μετάδοσης κίνησης



ΠΡΟΕΙΔΟΠΟΙΗΣΗ: Σβήσιμο του κινητήρα. Ο ανεμιστήρας ψύξης περιστρέφεται και μπορεί να προκαλέσει τραυματισμό στα δάκτυλά σας.

1. Αφαιρέστε τον κεντρικό σωλήνα εκτόξευσης. Ανατρέξτε στην ενότητα *Αφαίρεση και τοποθέτηση του κεντρικού σωλήνα στη σελίδα 34*.
2. Καθαρίστε τον ανεμιστήρα ψύξης στο σύστημα μετάδοσης κίνησης με πεπιεσμένο αέρα.

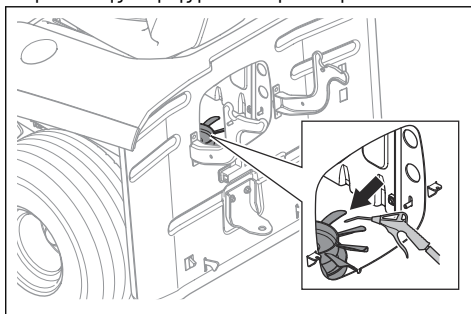

Αφαίρεση και τοποθέτηση του καλύμματος του κινητήρα

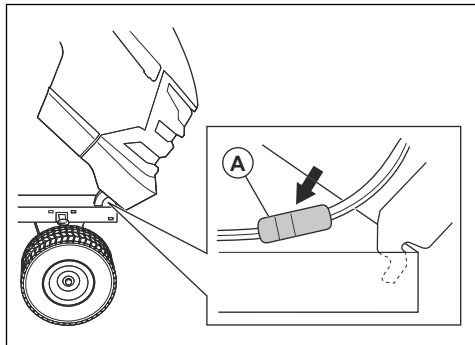

1. Ανοίξτε το κάλυμμα του κινητήρα.
2. Αποσυνδέστε τη φίσα του καλωδίου του προβολέα (Α).
3. Γείρετε το κάλυμμα του κινητήρα προς τα εμπρός και ανασηκώστε το για να το αφαιρέσετε από το προϊόν.
4. Για την τοποθέτηση του καλύμματος του κινητήρα, ακολουθήστε την αντίστροφη σειρά.

Έλεγχος του φρένου στάθμευσης

1. Σταθμεύστε το προϊόν σε σκληρή επιφάνεια με κλίση.

Περιεχόμενα Μην σταθμεύσετε το προϊόν σε πρανές με γρασίδι για να κάνετε τον έλεγχο του φρένου στάθμευσης.

2. Ενεργοποιήστε το φρένο στάθμευσης. Ανατρέξτε στην ενότητα *Ενεργοποίηση και απενεργοποίηση του φρένου στάθμευσης στη σελίδα 19*.
3. Αν το προϊόν αρχίσει να κινείται, απευθυνθείτε σε έναν αντιπρόσωπο σέρβις της Husqvarna για να ρυθμίσει το φρένο στάθμευσης.
4. Πατήστε ξανά το πεντάλ του φρένου στάθμευσης για να απενεργοποιήσετε το φρένο στάθμευσης.

Αντικατάσταση του φίλτρου καυσίμου

Περιεχόμενα Στην εικόνα φαίνεται ένας τύπος φίλτρου καυσίμου. Το φίλτρο καυσίμου στο προϊόν σας μπορεί να διαφέρει, αλλά η διαδικασία είναι η ίδια.

1. Ανοίξτε το κάλυμμα του κινητήρα για να αποκτήσετε πρόσβαση στο φίλτρο καυσίμου.
2. Κλείστε τη βαλβίδα διακοπής παροχής καυσίμου.
3. Συμπιέστε τον σωλήνα του νετπόζιτου καυσίμου για να αποφύγετε τυχόν διαρροή.
4. Απομακρύνετε τα κλιπ των σωλήνων από το φίλτρο καυσίμου με μια επίπεδη πένσα.

5. Τραβήξτε το φίλτρο καυσίμου από τα άκρα των σωλήνων. Μπορεί να διαρρέυσει μια μικρή ποσότητα καυσίμου.

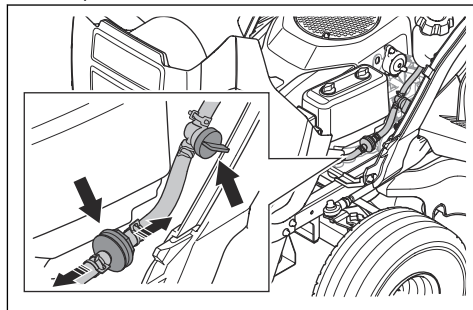

6. Σπρώξτε το καινούργιο φίλτρο καυσίμου μέσα στα άκρα των σωλήνων. Απλώστε υγρό απορρυπαντικό στα άκρα του φίλτρου καυσίμου, για να διευκολύνετε τη σύνδεση.
7. Σπρώξτε τα κλιπ των σωλήνων ώστε να ακουμπήσουν πάνω στο φίλτρο.

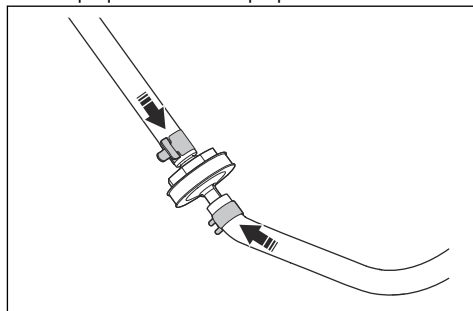

Καθαρισμός και αντικατάσταση του φίλτρου αέρα

Περιεχόμενα Στην εικόνα φαίνεται ένας τύπος φίλτρου αέρα. Το φίλτρο αέρα στο προϊόν σας μπορεί να διαφέρει, αλλά η διαδικασία είναι η ίδια.

1. Γυρίστε τα 2 κουμπιά κατά $\frac{1}{4}$ της στροφής αριστερόστροφα.

2. Αφαιρέστε το κάλυμμα φίλτρου αέρα.

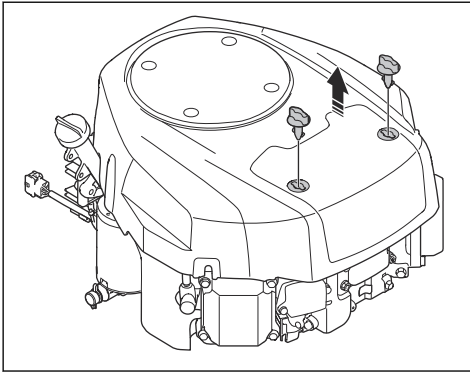

3. Αφαιρέστε προσεκτικά το φίλτρο αέρα.

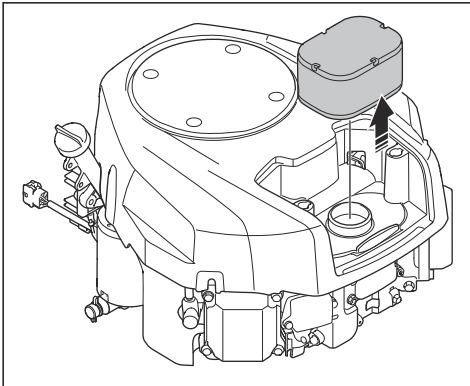

4. Για να καθαρίσετε ένα αφρώδες φίλτρο αέρα, ακολουθήστε τα παρακάτω βήματα.

- Αφαιρέστε το αφρώδες φίλτρο αέρα από τη θήκη του φίλτρου αέρα.
- Καθαρίστε το αφρώδες φίλτρο αέρα με ένα ήπιο απορρυπαντικό.
- Αφήστε το αφρώδες φίλτρο αέρα να στεγνώσει.
- Τοποθετήστε το αφρώδες φίλτρο αέρα γύρω από τη θήκη του φίλτρου αέρα.

5. Για να καθαρίσετε ένα χάρτινο φίλτρο αέρα, ακολουθήστε τα παρακάτω βήματα.

- Χτυπήστε το χάρτινο φίλτρο αέρα επάνω σε μια σκληρή επιφάνεια.
- Φυσήξτε με πεπιεσμένο αέρα από την εσωτερική πλευρά του χάρτινου φίλτρου αέρα.



ΠΡΟΣΟΧΗ: Εάν το χάρτινο φίλτρο αέρα δεν καθαρίσει, πρέπει να αντικαταστήσετε το χάρτινο φίλτρο αέρα.

6. Τοποθετήστε το φίλτρο αέρα με την αντίστροφη σειρά.

Έλεγχος και αντικατάσταση του μπουζί

- Ανοίξτε το κάλυμμα του κινητήρα.
- Αφαιρέστε το καπάκι του μπουζί και καθαρίστε γύρω από το μπουζί.
- Αφαιρέστε το μπουζί με ένα μπουζόκλειδο.
- Ελέγξτε το μπουζί. Αν τα ηλεκτρόδια είναι καμένα ή αν η μόνωση έχει ρωγμές ή ζημιά, αντικαταστήστε το. Αν το μπουζί δεν έχει υποστεί ζημιά, καθαρίστε το με μια συμρατόβουρτσα.
- Μετρήστε το διάκενο των ηλεκτροδίων και βεβαιωθείτε ότι είναι σωστό. Ανατρέξτε στην ενότητα *Τεχνικά στοιχεία στη σελίδα 45*.

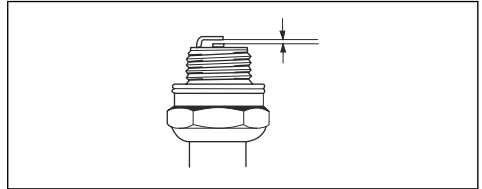

- Λυγίστε το πλευρικό ηλεκτρόδιο, για να ρυθμίσετε το διάκενο των ηλεκτροδίων.
- Τοποθετήστε ξανά το μπουζί στη θέση του και γυρίστε το με το χέρι μέχρι να ακουμπήσει στην επιφάνεια έδρασής του.
- Σφίξτε το μπουζί με το μπουζόκλειδο μέχρι να συμπιεστεί η ροδέλα.
- Αν το μπουζί είναι χρησιμοποιημένο, σφίξτε το επιπλέον κατά $\frac{1}{8}$ της στροφής. Αν το μπουζί είναι καινούργιο, σφίξτε το επιπλέον κατά $\frac{1}{4}$ της στροφής.



ΠΡΟΣΟΧΗ: Τα μπουζί που δεν είναι σφιγμένα σωστά μπορεί να προκαλέσουν ζημιά στον κινητήρα.

10. Τοποθετήστε το καπάκι του μπουζί.



ΠΡΟΣΟΧΗ: Μην προσπαθήσετε να εκκινήσετε τον κινητήρα, αν έχει αφαιρεθεί το μπουζί ή το καλώδιο ανάφλεξης.

Έλεγχος της στάθμης λαδιού του κινητήρα

Περιεχόμενα Στην εικόνα φαίνεται ένας τύπος κινητήρα. Ο κινητήρας στο προϊόν σας μπορεί να διαφέρει, αλλά η διαδικασία είναι η ίδια.

- Σταθμεύστε το προϊόν σε οριζόντιο έδαφος και σβήστε τον κινητήρα.
- Ανοίξτε το κάλυμμα του κινητήρα.

3. Χαλαρώστε τον δείκτη στάθμης και τραβήξτε τον προς τα έξω.

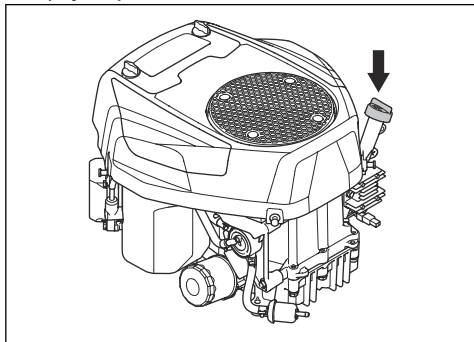

4. Καθαρίστε το λάδι από τον δείκτη στάθμης.
5. Τοποθετήστε τον δείκτη στάθμης ξανά στη θέση του και σφίξτε τον.
6. Χαλαρώστε τον δείκτη στάθμης, τραβήξτε τον προς τα έξω και ελέγξτε τη στάθμη του λαδιού.
7. Η στάθμη του λαδιού πρέπει να βρίσκεται μεταξύ των ενδείξεων στον δείκτη στάθμης. Αν η στάθμη βρίσκεται κοντά στην ένδειξη ADD (Προσθήκη), προσθέστε λάδι μέχρι η στάθμη να φτάσει στην ένδειξη FULL (Πλήρης).

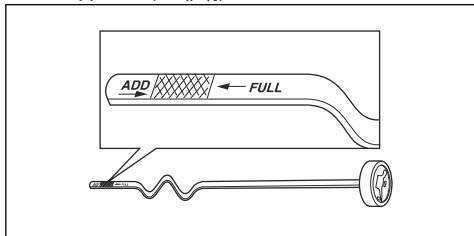

8. Ρίξτε το λάδι μέσα στην οπή του δείκτη στάθμης. Γεμίστε με λάδι αργά.

Περιεχόμενα Ανατρέξτε στην ενότητα *Τεχνικά στοιχεία στη σελίδα 45* για τους συνηθισμένους τύπους λαδιού κινητήρα. Μην αναμιγνύετε ποτέ διαφορετικούς τύπους λαδιού.

9. Σφίξτε τον δείκτη στάθμης.
10. Εκκινήστε τον κινητήρα και αφήστε τον να λειτουργήσει στο ρελαντί για 30 δευτερόλεπτα περίπου.
11. Σβήσιμο του κινητήρα.
12. Περιμένετε 30 δευτερόλεπτα και ελέγξτε ξανά τη στάθμη του λαδιού.

Αντικατάσταση του λαδιού του κινητήρα

Αν ο κινητήρας είναι κρύος, βάλτε τον μπροστά και αφήστε τον να λειτουργήσει για 1-2 λεπτά πριν αδειάσετε το λάδι. Με αυτόν τον τρόπο, το λάδι του κινητήρα ζεσταίνεται και αδειάζει γρηγορότερα.



ΠΡΟΕΙΔΟΠΟΙΗΣΗ: Μην

λειτουργείτε τον κινητήρα για περισσότερο από 1-2 λεπτά πριν να αδειάσετε το λάδι κινητήρα. Το λάδι κινητήρα θερμαίνεται υπερβολικά και μπορεί να προκαλέσει εγκαύματα. Αφήστε τον κινητήρα να κρυώσει προτού αδειάσετε το λάδι του κινητήρα.



ΠΡΟΕΙΔΟΠΟΙΗΣΗ: Αν πέσει λάδι κινητήρα στο σώμα σας, καθαρίστε το με σαπούνι και νερό.

1. Αφαιρέστε τον εύκαμπτο σωλήνα αποστράγγισης λαδιού (A) από το στήριγμα (B) και περάστε τον μέσα από το διάκενο (C).

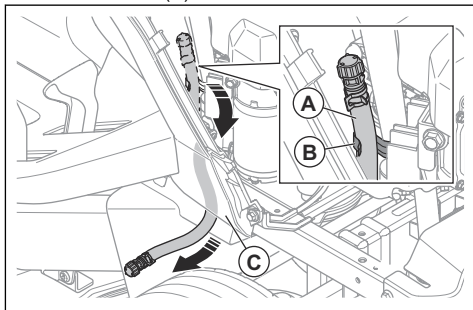

2. Τοποθετήστε ένα δοχείο κάτω από την τάπα αποστράγγισης λαδιού.
3. Αφαιρέστε τον δείκτη στάθμης.
4. Αφαιρέστε το ακραίο κάλυμμα στη βαλβίδα αποστράγγισης λαδιού στον εύκαμπτο σωλήνα αποστράγγισης λαδιού και αφήστε το λάδι του κινητήρα να αδειάσει μέσα στο δοχείο.

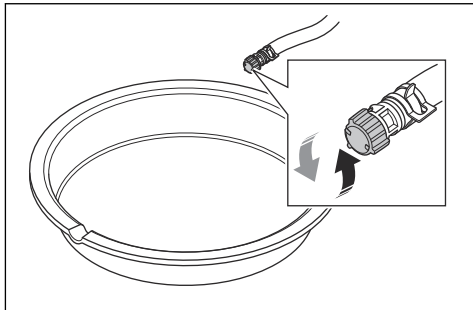

5. Όταν αποστραγγιστεί όλο το λάδι, τοποθετήστε το ακραίο κάλυμμα στη βαλβίδα αποστράγγισης λαδιού.
6. Εάν ο κινητήρας διαθέτει φίλτρο λαδιού, αντικαταστήστε το φίλτρο λαδιού. Ανατρέξτε στην ενότητα *Αντικατάσταση του φίλτρου λαδιού στη σελίδα 30*.

7. Γεμίστε αργά με λάδι μέσα από την οπή του δείκτη στάθμης λαδιού. Χρησιμοποιήστε λάδι με ιζώδες ανάλογο των περιοχών θερμοκρασιών που αναφέρονται στην εικόνα. Ανατρέξτε στην ενότητα **Τεχνικά στοιχεία στη σελίδα 45**.

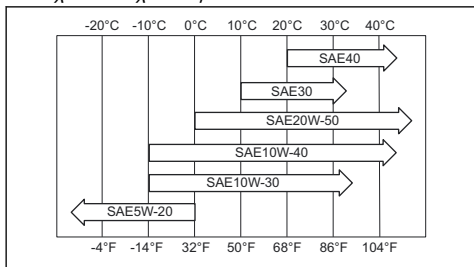

ΠΡΟΣΟΧΗ: Μην αναμιγνύετε ποτέ διαφορετικούς τύπους λαδιού.

8. Τοποθετήστε τον δείκτη στάθμης.
9. Απορρίψτε το χρησιμοποιημένο λάδι κινητήρα.

Αντικατάσταση του φίλτρου λαδιού



ΠΡΟΕΙΔΟΠΟΙΗΣΗ: Πρέπει να χρησιμοποιείτε προστατευτικά γάντια. Αν πέσει λάδι κινητήρα στο σώμα σας, καθαρίστε το με σαπούνι και νερό.

Περιεχόμενα Στην εικόνα φαίνεται ένας τύπος φίλτρου λαδιού. Το φίλτρο λαδιού μπορεί να διαφέρει στο προϊόν σας, αλλά η διαδικασία είναι η ίδια.

1. Αποσπαραγμίστε το λάδι κινητήρα. Ανατρέξτε στην ενότητα **Αντικατάσταση του λαδιού του κινητήρα στη σελίδα 29**.
2. Για να αφαιρέσετε το φίλτρο λαδιού, γυρίστε το προς τα αριστερά.

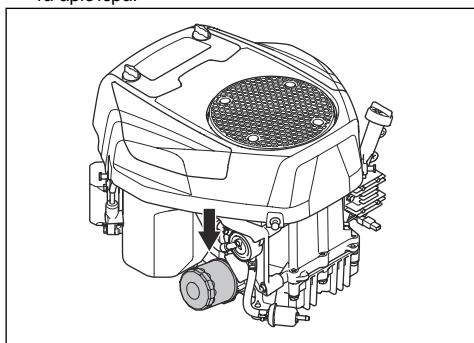

3. Λιπάνετε ελαφρώς με καθαρό λάδι κινητήρα την ελαστική τσιμούχα στο καινούργιο φίλτρο λαδιού.

4. Γυρίστε το φίλτρο λαδιού προς τα δεξιά με το χέρι μέχρι να μπει στη θέση της η ελαστική τσιμούχα. Στη συνέχεια, σφίξτε το κατά μισή στροφή επιπλέον.
5. Γεμίστε τον κινητήρα με καινούργιο λάδι κινητήρα. Ανατρέξτε στην ενότητα **Έλεγχος της στάθμης λαδιού του κινητήρα στη σελίδα 28**.
6. Εκκινήστε τον κινητήρα και αφήστε τον να λειτουργήσει στο ρελαντί για 3 λεπτά.
7. Σβήστε τον κινητήρα και βεβαιωθείτε ότι δεν υπάρχει διαρροή λαδιού από το φίλτρο λαδιού.
8. Γεμίστε με λάδι κινητήρα για να αντισταθμίσετε την ποσότητα λαδιού που συγκατάρθηκε στο καινούργιο φίλτρο λαδιού.

Αντικατάσταση της κύριας ασφάλειας

Η κύρια ασφάλεια βρίσκεται στην ασφαλειοθήκη στο ρελέ εκκίνησης κάτω από το κάθισμα.

1. Διπλώστε το κάθισμα προς τα εμπρός.
2. Αφαιρέστε τον σύνδεσμο από τη θήκη μπαταριών.
3. Τραβήξτε την κύρια ασφάλεια από την ασφαλειοθήκη.

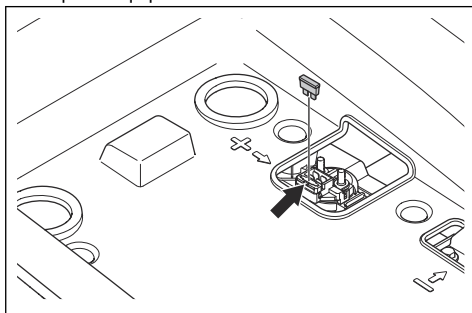

4. Αντικαταστήστε τη σπασμένη ασφάλεια με μια καινούργια ασφάλεια ίδιου τύπου. Ανατρέξτε στην ενότητα **Τεχνικά στοιχεία στη σελίδα 45**.

Αν η κεντρική ασφάλεια σπάσει ξανά σε σύντομο χρονικό διάστημα μετά την αντικατάστασή της, υπάρχει βραχυκύκλωμα. Επισκευάστε το βραχυκύκλωμα προτού χρησιμοποιήσετε το προϊόν ξανά.

Φόρτιση της μπαταρίας

Φορτίστε την μπαταρία, αν η ισχύς της δεν επαρκεί για την εκκίνηση του κινητήρα.

1. Συνδέστε το θετικό (+) καλώδιο φόρτισης στον θετικό (+) πόλο (A) της ηλεκτρομαγνητικής βαλβίδας της μίζας.

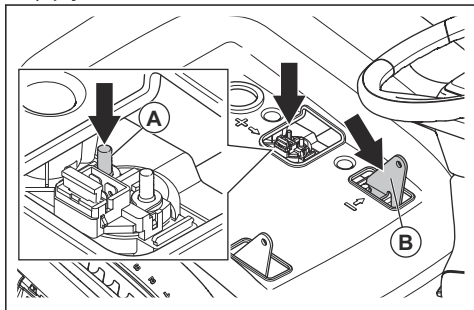

2. Συνδέστε το αρνητικό (-) καλώδιο φόρτισης στο αρνητικό (-) σημείο σύνδεσης (B).
3. Χρησιμοποιήστε τυπικά φορτιστή μπαταρίας.



ΠΡΟΣΟΧΗ: Μην χρησιμοποιήσετε βοηθητικό φορτιστή ή βοηθητικό σύστημα εκκίνησης. Αυτό θα προκαλέσει ζημιά στο ηλεκτρικό σύστημα του προϊόντος.

4. Αποσυνδέετε πάντα τον φορτιστή προτού εκκινήσετε τον κινητήρα.

Εκκίνηση έκτακτης ανάγκης του κινητήρα

Αν η ισχύς της μπαταρίας είναι πολύ χαμηλή για την εκκίνηση του κινητήρα, μπορείτε να χρησιμοποιήσετε βοηθητικά καλώδια για εκκίνηση έκτακτης ανάγκης. Αυτό το προϊόν διαθέτει ηλεκτρικό σύστημα 12 V με γειωμένο τον αρνητικό πόλο. Το προϊόν που χρησιμοποιείται για την εκκίνηση έκτακτης ανάγκης πρέπει επίσης να διαθέτει ηλεκτρικό σύστημα 12 V με γειωμένο τον αρνητικό πόλο.

Σύνδεση βοηθητικών καλωδίων



ΠΡΟΕΙΔΟΠΟΙΗΣΗ: Κίνδυνος έκρηξης λόγω έκλυσης εκρηκτικού αερίου από την μπαταρία. Μην συνδέετε τον αρνητικό πόλο της φορτισμένης μπαταρίας στον αρνητικό πόλο της αποφορτισμένης μπαταρίας ή κοντά σε αυτόν.



ΠΡΟΣΟΧΗ: Μην χρησιμοποιείτε την μπαταρία που υπάρχει στο προϊόν για να εκκινήσετε άλλα οχήματα.

1. Συνδέστε το ένα άκρο του κόκκινου καλωδίου της μπαταρίας στον ΘΕΤΙΚΟ πόλο (+) (A) στο ρελέ εκκίνησης κάτω από το κάθισμα.

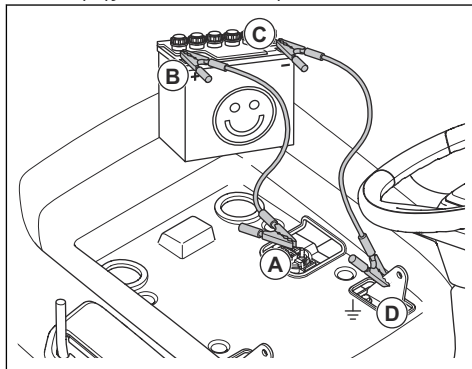

2. Συνδέστε το άλλο άκρο του κόκκινου καλωδίου της μπαταρίας στον ΘΕΤΙΚΟ πόλο (+) της φορτισμένης μπαταρίας (B).



ΠΡΟΕΙΔΟΠΟΙΗΣΗ: Μην αφήσετε τα άκρα του κόκκινου καλωδίου της μπαταρίας να έρθουν σε επαφή με το σασί. Θα προκληθεί βραχυκύκλωμα.

3. Συνδέστε το ένα άκρο του μαύρου καλωδίου της μπαταρίας στον ΑΡΝΗΤΙΚΟ πόλο (-) της πλήρως φορτισμένης μπαταρίας (C).
4. Συνδέστε το άλλο άκρο του μαύρου καλωδίου της μπαταρίας σε ένα σημείο ΓΕΙΩΣΗΣ ΣΤΟ ΣΑΣΙ (D), μακριά από το νεπετόζιο καυσίμου και την μπαταρία.

Αφαίρεση των βοηθητικών καλωδίων

Περιεχόμενα Αφαιρέστε τα βοηθητικά καλώδια με την αντίθετη σειρά από εκείνη με την οποία τα συνδέσατε.

1. Αφαιρέστε το ΜΑΥΡΟ καλώδιο από το σασί.
2. Αφαιρέστε το ΜΑΥΡΟ καλώδιο από την πλήρως φορτισμένη μπαταρία.
3. Αφαιρέστε το ΚΟΚΚΙΝΟ καλώδιο από τις 2 μπαταρίες.

Αντικατάσταση της μπαταρίας



ΠΡΟΕΙΔΟΠΟΙΗΣΗ: Κίνδυνος ηλεκτροπληξίας και εγκαυμάτων. Μην χρησιμοποιείτε μεταλλικά περικάρπια ή άλλα μεταλλικά αξεσουάρ. Μεταλλικά αντικείμενα που έρχονται σε επαφή με τους πόλους της μπαταρίας μπορεί να προκαλέσουν εγκαύματα, ηλεκτροπληξία και βραχυκύκλωμα της μπαταρίας.

1. Διπλώστε το κάθισμα προς τα εμπρός.

2. Αφαιρέστε τις 4 βίδες και τον χώρο αποθήκευσης.

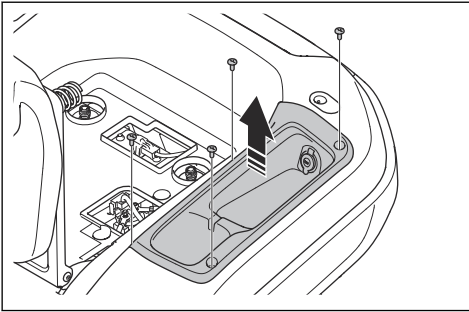

3. Αφαιρέστε το κάλυμμα του πόλου στο μαύρο καλώδιο της μπαταρίας.

4. Αφαιρέστε τη βίδα, τη ροδέλα, το παξιμάδι και το μαύρο καλώδιο της μπαταρίας από τον αρνητικό (-) πόλο της μπαταρίας.

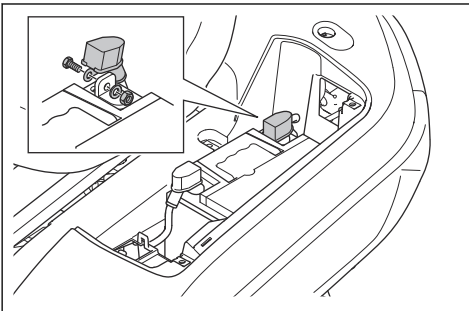

5. Αφαιρέστε το κάλυμμα του πόλου στο κόκκινο καλώδιο της μπαταρίας.
6. Αφαιρέστε τη βίδα, το παξιμάδι και το κόκκινο καλώδιο της μπαταρίας από τον θετικό (+) πόλο της μπαταρίας.
7. Αφαιρέστε προσεκτικά την μπαταρία από το προϊόν.
8. Τοποθετήστε μια καινούργια μπαταρία στη θέση της.
9. Συνδέστε το κόκκινο καλώδιο της μπαταρίας στον θετικό (+) πόλο της μπαταρίας και τοποθετήστε το παξιμάδι και τη βίδα.
10. Τοποθετήστε το κάλυμμα του πόλου στο κόκκινο καλώδιο της μπαταρίας.
11. Συνδέστε το μαύρο καλώδιο της μπαταρίας στον αρνητικό (-) πόλο της μπαταρίας και τοποθετήστε το παξιμάδι, τη βίδα και το κάλυμμα του πόλου.
12. Τοποθετήστε το κάλυμμα της μπαταρίας και συνδέστε τον ιμάντα.

13. Τοποθετήστε τον χώρο αποθήκευσης και τις 4 βίδες.

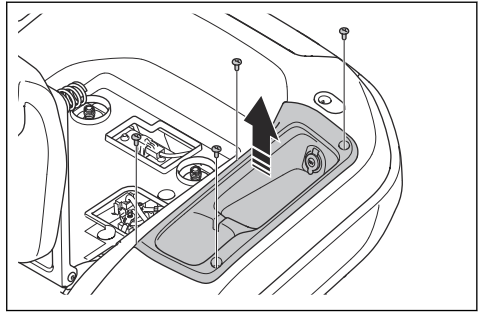

Πίεση ελαστικών

Βεβαιωθείτε ότι η πίεση των ελαστικών είναι σωστή και στα 4 ελαστικά. Ανατρέξτε στην ενότητα *Τεχνικά στοιχεία στη σελίδα 45*.

Πλαίσιο κοπής

Αφαίρεση και τοποθέτηση του πλαισίου κοπής

1. Αποσυμπλέξτε το πλαίσιο κοπής και σβήστε τον κινητήρα.
2. Τοποθετήστε το πλαίσιο κοπής στην πιο χαμηλή θέση.
3. Αφαιρέστε τις 3 βίδες και το κάλυμμα του αριστερού ιμάντα.

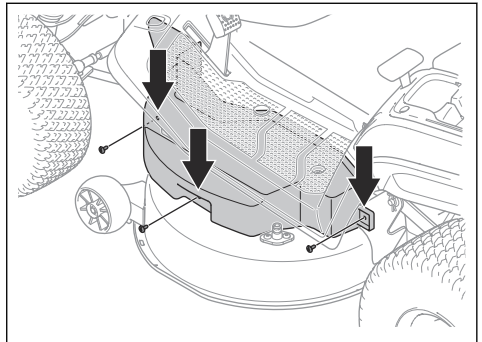

4. Αφαιρέστε τις 3 βίδες και το κάλυμμα του δεξιού μνάντα.

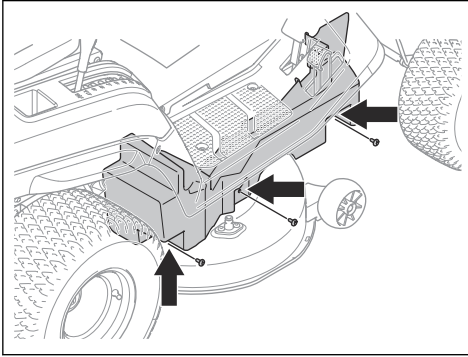

5. Αφαιρέστε τα 2 ελατήρια (A) από τις 2 υποδοχές ελατηρίου (B) για να μειώσετε την τάση των 2 μνάντων του πλαισίου κοπής.

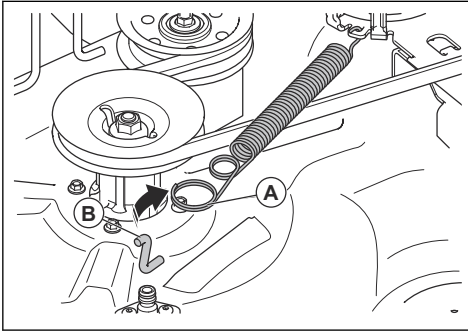

6. Αφαιρέστε τον μνάντα του πλαισίου κοπής από την τροχαλία του κινητήρα.

7. Ακολουθήστε τα παρακάτω βήματα για να αποσυνδέσετε τον μπροστινό σύνδεσμο.

- a) Αφαιρέστε το κλιπ (C) και τη ροδέλα (D).

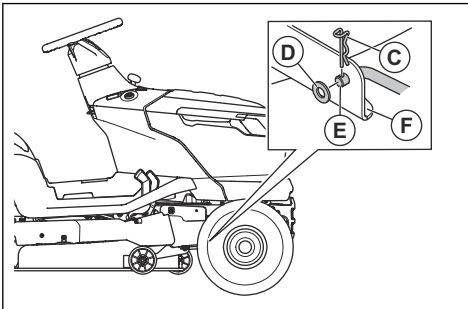

- b) Αποσυνδέστε τον μπροστινό σύνδεσμο (E) από το στήριγμα (F) στο πλαίσιο κοπής.

- c) Τοποθετήστε τον μπροστινό σύνδεσμο στη βάση του μπροστινού συνδέσμου.

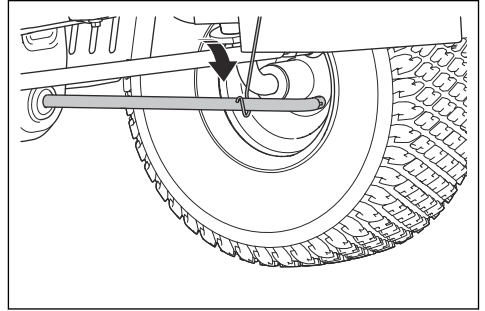

8. Ακολουθήστε τα παρακάτω βήματα για να αποσυνδέσετε τους 2 πίσω συνδέσμους. Υπάρχει ένας πίσω σύνδεσμος στην αριστερή πλευρά και ένας πίσω σύνδεσμος στη δεξιά πλευρά του προίοντος.



ΠΡΟΕΙΔΟΠΟΙΗΣΗ: Το πλαίσιο κοπής είναι βαρύ. Χρησιμοποιήστε έναν λοστό ή κάτι αντίστοιχο κάτω από το πλαίσιο κοπής για να συγκρατήσετε το βάρος του πλαισίου κοπής όταν αποσυνδέετε τους 2 πίσω συνδέσμους.

- a) Αφαιρέστε το κλιπ (E), τη ροδέλα (F) και το μπροστινό άκρο του πίσω αριστερού συνδέσμου.

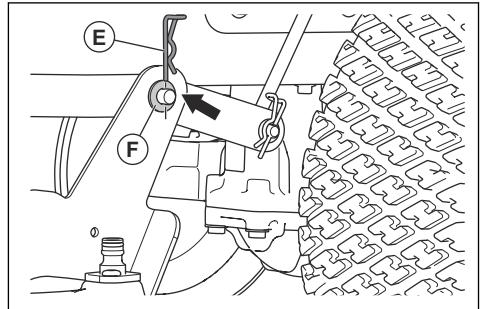

- b) Αποσυνδέστε το πλαίσιο κοπής από τον πίσω αριστερό σύνδεσμο.

- c) Τραβήξτε και κρατήστε τον μοχλό ρύθμισης του ύψους κοπής στη χαμηλότερη θέση με το ένα χέρι. Αφαιρέστε το κλιπ και τη ροδέλα από το μπροστινό μέρος του πίσω δεξιού συνδέσμου.



ΠΡΟΕΙΔΟΠΟΙΗΣΗ: Μην αφήσετε τον μοχλό ρύθμισης ύψους κοπής. Ο μηχανισμός για τη ρύθμιση του ύψους κοπής είναι ελατηριωτός. Η δύναμη από το ελατήριο μπορεί να προκαλέσει τραυματισμό λόγω σύνθλιψης εάν δεν τραβήξετε και

δεν κρατήσετε τον μοχλό ρύθμισης ύψους κοπής.

- d) Αποσυνδέστε το πλαίσιο κοπής από τον πίσω δεξιό σύνδεσμο.
- e) Απελευθερώστε προσεκτικά τον μοχλό ρύθμισης ύψους κοπής.



ΠΡΟΕΙΔΟΠΟΙΗΣΗ: Ο μηχανισμός για τη ρύθμιση του ύψους κοπής είναι ελατηριωτός. Η δύναμη από το ελατήριο μπορεί να προκαλέσει τραυματισμό λόγω σύνθλιψης. Μην πλησιάζετε τα μέλη του σώματός σας.

9. Ρυθμίστε τον μοχλό ρύθμισης του ύψους κοπής στην υψηλότερη θέση.
10. Πιέστε προς τα κάτω τον κάτω σωλήνα και αφαιρέστε το πλαίσιο κοπής από το προϊόν.

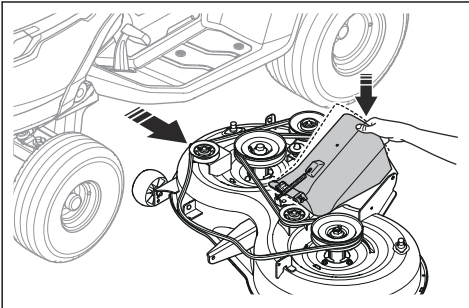

11. Τοποθετήστε το πλαίσιο κοπής με την αντίθετη σειρά.



ΠΡΟΣΟΧΗ: Βεβαιωθείτε ότι ο ιμάντας μετάδοσης κίνησης έχει τοποθετηθεί σωστά και δεν συμπιέζεται κατά την τοποθέτηση του πλαισίου κοπής.

- a) Βεβαιωθείτε ότι ο κάτω σωλήνας βρίσκεται στη σωστή θέση πριν από τη συναρμολόγηση του πλαισίου κοπής.

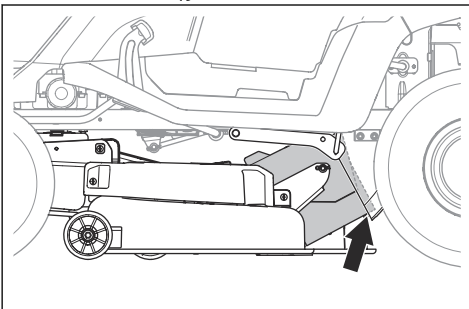

Αφαίρεση και τοποθέτηση του κεντρικού σωλήνα

1. Αποσυμπλέξτε το πλαίσιο κοπής και σβήστε τον κινητήρα.
2. Αφαιρέστε τον συλλέκτη χόρτου.
3. Αφαιρέστε τα 2 κλιπ.

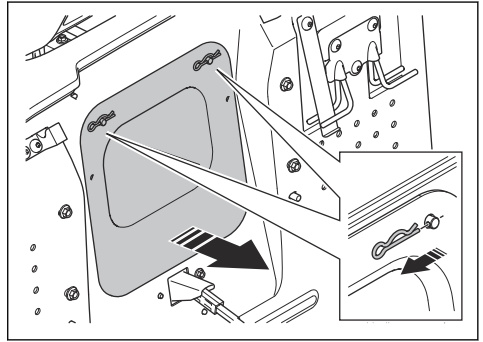

4. Τραβήξτε προς τα έξω τον κεντρικό σωλήνα.
5. Τοποθετήστε τον κεντρικό σωλήνα με την αντίστροφη σειρά.

Ρύθμιση της παραλληλίας του πλαισίου κοπής

Ρύθμιση του πλαισίου κοπής κατά πλάτος

Αν το ύψος κοπής διαφέρει μεταξύ της δεξιάς και της αριστερής πλευράς, υπάρχει δυνατότητα ρύθμισης του ύψους κοπής.

1. Βεβαιωθείτε ότι η πίεση των ελαστικών είναι σωστή και στα 4 ελαστικά. Ανατρέξτε στην ενότητα *Πίεση ελαστικών στη σελίδα 32*.
2. Σταθμεύστε το προϊόν σε οριζόντια επιφάνεια.
3. Βάλτε το πλαίσιο κοπής στην υψηλότερη θέση.
4. Μετρήστε την απόσταση (X) από το κάτω άκρο του πλαισίου κοπής έως το έδαφος στην αριστερή και τη δεξιά πλευρά. Η απόσταση πρέπει να είναι ίδια στις 2 πλευρές.

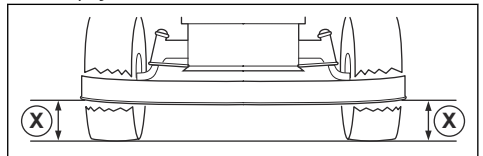

ΠΡΟΕΙΔΟΠΟΙΗΣΗ: Οι λεπίδες στο πλαίσιο κοπής είναι κοφτερές και μπορεί να προκαλέσουν τραυματισμό. Πρέπει να χρησιμοποιείτε προστατευτικά γάντια.

5. Ξεσφίξτε τα κόντρα παξιμάδια στα στηρίγματα του ύψους κοπής.

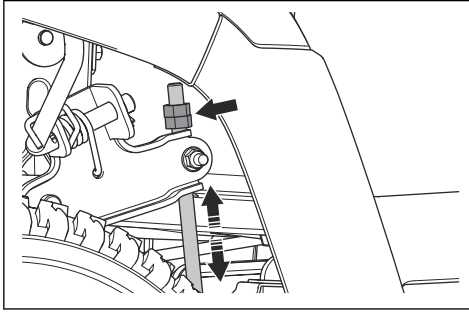

Περιεχόμενα Τα στηρίγματα ύψους κοπής βρίσκονται πίσω από το πλαίσιο κοπής, μπροστά από τους πίσω τροχούς.

6. Ρυθμίστε τα παξιμάδια στα στηρίγματα ύψους κοπής μέχρι το πλαίσιο κοπής να έχει το ίδιο ύψος κοπής στην αριστερή και τη δεξιά πλευρά.
- a) Για να κατεβάσετε χαμηλότερα το πλαίσιο κοπής, γυρίστε τα παξιμάδια αριστερόστροφα.
- b) Για να ανεβάσετε ψηλότερα το πλαίσιο κοπής, γυρίστε τα παξιμάδια δεξιόστροφα.
7. Μετρήστε ξανά την απόσταση. Ρυθμίστε μέχρι να γίνει ίση στις 2 πλευρές.
8. Σφίξτε τα παξιμάδια ασφαλείας όταν ολοκληρωθεί η ρύθμιση κατά πλάτος.
9. Κόψτε λίγο γρασιδί και ελέγξτε τα αποτελέσματα. Αν χρειάζεται, προσαρμόστε τη ρύθμιση.

Ρύθμιση του πλαισίου κοπής κατά μήκος

Το πλαίσιο κοπής πρέπει να είναι εγκάρσια οριζοντιωμένο προτού γίνει η ρύθμιση εμπρός-πίσω. Ανατρέξτε στην ενότητα *Ρύθμιση του πλαισίου κοπής κατά πλάτος στη σελίδα 34*.

1. Βεβαιωθείτε ότι η πίεση των ελαστικών είναι σωστή και στα 4 ελαστικά. Ανατρέξτε στην ενότητα *Πίεση ελαστικών στη σελίδα 32*.
2. Σταθεμεύστε το προϊόν σε οριζόντια επιφάνεια.
3. Βάλτε το πλαίσιο κοπής στην υψηλότερη θέση.

4. Μετρήστε την απόσταση από την κάτω άκρη του πλαισίου κοπής μέχρι το έδαφος στο πίσω (A) και στο μπροστινό μέρος (B). Η απόσταση στο μπροστινό μέρος πρέπει να είναι 5-10 mm μικρότερη από ό,τι στο πίσω μέρος.

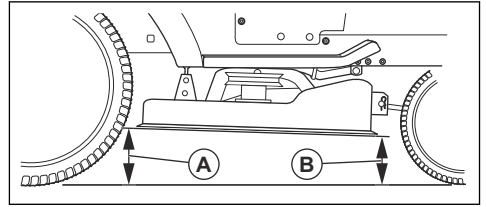

ΠΡΟΕΙΔΟΠΟΙΗΣΗ: Οι λεπίδες στο πλαίσιο κοπής είναι κοφτερές και μπορεί να προκαλέσουν τραυματισμό. Πρέπει να χρησιμοποιείτε προστατευτικά γάντια.

5. Εάν είναι απαραίτητο να κάνετε μια μπροστινή ρύθμιση, χαλαρώστε το παξιμάδι ασφαλείας και γυρίστε το παξιμάδι στον μπροστινό σύνδεσμο.

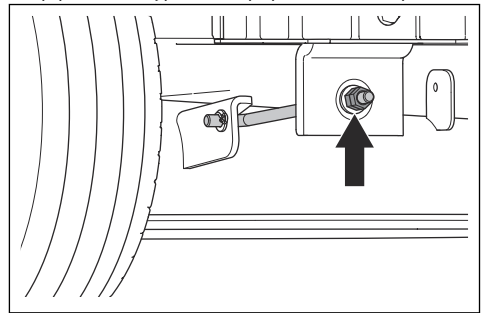

Περιεχόμενα Ο μπροστινός σύνδεσμος βρίσκεται στο μπροστινό μέρος του προϊόντος, πίσω από την εξάτμιση (σιγαστήρα).

- a) Γυρίστε το παξιμάδι αριστερόστροφα για να χαμηλώσετε το μπροστινό μέρος του πλαισίου κοπής.
- b) Για να ανεβάσετε ψηλότερα το πλαίσιο κοπής, γυρίστε το παξιμάδι δεξιόστροφα.
- c) Σφίξτε το παξιμάδι ασφαλείας όταν ολοκληρωθεί η ρύθμιση.

Έλεγχος των λεπίδων



ΠΡΟΣΟΧΗ: Αν οι λεπίδες έχουν υποστεί ζημιά ή έχουν λάθος ζυγοστάθμιση, μπορεί να προκληθεί ζημιά στο προϊόν. Αντικαταστήστε τις λεπίδες που έχουν υποστεί ζημιά. Απευθυνθείτε σε έναν αντιπρόσωπο σέρβις της Husqvarna, για να σας βοηθήσει στο ακόνισμα και τη ζυγοστάθμιση των στομωμένων λεπίδων.

1. Αφαιρέστε το πλαίσιο κοπής. Ανατρέξτε στην ενότητα *Αφαίρεση και τοποθέτηση του πλαισίου κοπής στη σελίδα 32*.
2. Κοιτάξτε τις λεπίδες για να δείτε αν έχουν υποστεί ζημιά και αν χρειάζονται ακόνισμα.

Αντικατάσταση των λεπίδων

1. Αφαιρέστε το πλαίσιο κοπής. Ανατρέξτε στην ενότητα *Αφαίρεση και τοποθέτηση του πλαισίου κοπής στη σελίδα 32*.
2. Ασφαλίστε τις λεπίδες με ένα κομμάτι ξύλο.

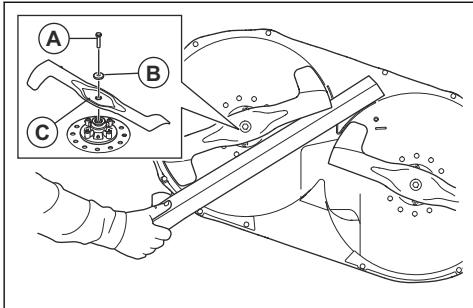

3. Αφαιρέστε το μπουλόνι (Α), τη ροδέλα (Β) και τη λεπίδα (C).
4. Τοποθετήστε μια νέα αριστερή λεπίδα στην αριστερή πλευρά και μια νέα δεξιά λεπίδα στη δεξιά πλευρά. Η αριστερή λεπίδα αναγνωρίζεται από την ένδειξη "Αριστερά" και η αν δεξιά λεπίδα αναγνωρίζεται από την ένδειξη "Δεξιά".

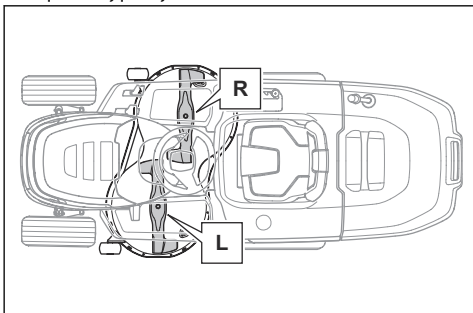

ΠΡΟΣΟΧΗ: Οι λεπίδες έχουν διαφορετική κατεύθυνση περιστροφής. Η δεξιά λεπίδα πρέπει να τοποθετηθεί στη δεξιά πλευρά και η αριστερή λεπίδα πρέπει να τοποθετηθεί στην αριστερή πλευρά.



ΠΡΟΕΙΔΟΠΟΙΗΣΗ: Αν χρησιμοποιηθεί λάθος τύπος λεπίδας, μπορεί να εκσφενδονιστούν αντικείμενα από το πλαίσιο κοπής και να προκληθεί σοβαρός τραυματισμός. Πρέπει να

χρησιμοποιείτε μόνο τις λεπίδες που αναφέρονται στην ενότητα *Τεχνικά στοιχεία στη σελίδα 45*.

5. Βεβαιωθείτε ότι τα κυρτά άκρα των λεπίδων είναι στραμμένα προς την κατεύθυνση του πλαισίου κοπής.
6. Σφίξτε τα μπουλόνια με ροπή 58.5–69.5 Nm.
7. Τοποθετήστε το πλαίσιο κοπής. Ανατρέξτε στην ενότητα *Αφαίρεση και τοποθέτηση του πλαισίου κοπής στη σελίδα 32*.

Αντικατάσταση του μάντα του πλαισίου κοπής (TC 215T)

1. Αφαιρέστε το πλαίσιο κοπής. Ανατρέξτε στην ενότητα *Αφαίρεση και τοποθέτηση του πλαισίου κοπής στη σελίδα 32*.
2. Αφαιρέστε τη βρομιά και το χορτάρι γύρω από τις εδράσεις των ρουλεμάν και από την επάνω επιφάνεια του πλαισίου κοπής.
3. Αφαιρέστε τη βίδα (Α) και την αριστερή άεργη τροχαλία (Β).

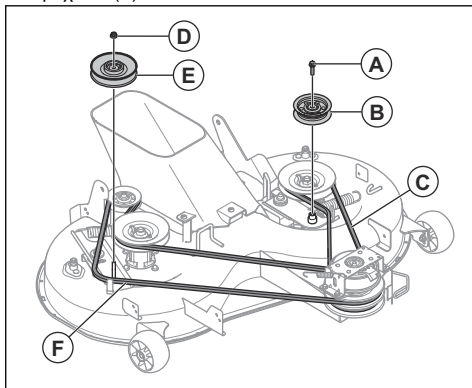

4. Αφαιρέστε τον αριστερό μάντα του πλαισίου κοπής (C) από το πλαίσιο κοπής.
5. Αφαιρέστε το παξιμάδι (D) και τη δεξιά άεργη τροχαλία (E).
6. Αφαιρέστε τον δεξιό μάντα του πλαισίου κοπής από το πλαίσιο κοπής.
7. Τοποθετήστε έναν νέο μάντα πλαισίου κοπής με την αντίστροφη σειρά.

- a) Βεβαιωθείτε ότι οι ιμάντες του πλαισίου κοπής βρίσκονται στη σωστή θέση σε όλες τις τροχαλίες ιμάντα.

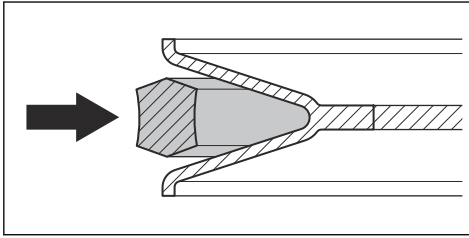

ΠΡΟΣΟΧΗ: Βεβαιωθείτε ότι οι ιμάντες του πλαισίου κοπής δεν έχουν συστραφεί. Ανατρέξτε στο αυτοκόλλητο δρομολόγησης ιμάντα στο πλαίσιο κοπής.

- a) Βεβαιωθείτε ότι οι ιμάντες του πλαισίου κοπής βρίσκονται στη σωστή θέση σε όλες τις τροχαλίες ιμάντα.

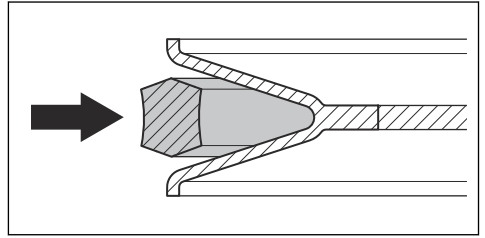

ΠΡΟΣΟΧΗ: Βεβαιωθείτε ότι οι ιμάντες του πλαισίου κοπής δεν έχουν συστραφεί. Ανατρέξτε στο αυτοκόλλητο δρομολόγησης ιμάντα στο πλαίσιο κοπής.

Αντικατάσταση του ιμάντα του πλαισίου κοπής (TC 220T)

1. Αφαιρέστε το πλαίσιο κοπής. Ανατρέξτε στην ενότητα *Αφαίρεση και τοποθέτηση του πλαισίου κοπής στη σελίδα 32*.
2. Αφαιρέστε τη βρομιά και το χορτάρι γύρω από τις εδράσεις των ρουλεμάν και από την επάνω επιφάνεια του πλαισίου κοπής.
3. Αφαιρέστε το παξιμάδι (A), τη ροδέλα (B), το μπουλόνι (C) και τη δεξιά άεργη τροχαλία (D).

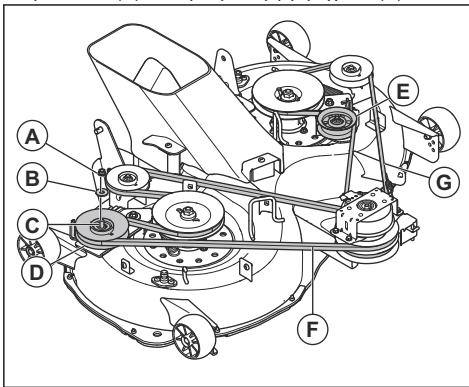

4. Αφαιρέστε το παξιμάδι, τη ροδέλα, το μπουλόνι και την αριστερή άεργη τροχαλία (E).
5. Αφαιρέστε τον δεξιό ιμάντα του πλαισίου κοπής (F) και τον αριστερό ιμάντα του πλαισίου κοπής (G) από τις τροχαλίες των λεπίδων στο πλαίσιο κοπής.
6. Τοποθετήστε έναν νέο ιμάντα πλαισίου κοπής με την αντίστροφη σειρά.

Ρύθμιση των τροχών στήριξης του πλαισίου κοπής

Οι τροχοί στήριξης του πλαισίου κοπής διατηρούν το πλαίσιο στη σωστή θέση στο έδαφος και συμβάλλουν στην αποτροπή της καταπόνησης του γρασιδιού στις περισσότερες συνθήκες εδάφους. Οι τροχοί στήριξης του πλαισίου κοπής είναι σωστά ρυθμισμένοι όταν απέχουν ελάχιστα από το έδαφος, ενώ το πλαίσιο βρίσκεται στο επιθυμητό ύψος κοπής.

1. Σταθεμύστε το προϊόν σε οριζόντια επιφάνεια και σβήστε τον κινητήρα.
2. Τοποθετήστε το πλαίσιο κοπής στο επιθυμητό ύψος κοπής. Ανατρέξτε στην ενότητα *Ρύθμιση του ύψους κοπής στη σελίδα 20*.
3. Αφαιρέστε το παξιμάδι (A), το μπουλόνι (B), τη ροδέλα (C), τον τροχό στήριξης του πλαισίου κοπής (D) και τον δακτύλιο (E).

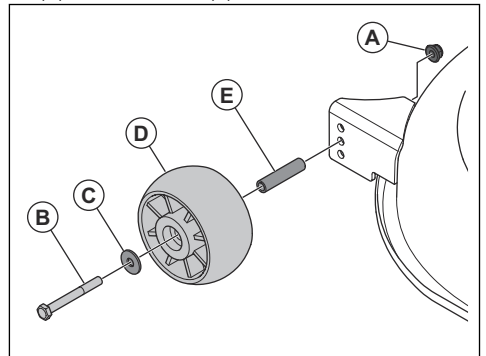

4. Τοποθετήστε τον τροχό στήριξης του πλαισίου κοπής, τον δακτύλιο, το μπουλόνι, τη ροδέλα και το παξιμάδι σε 1 από τις 3 οπές.
5. Ρυθμίστε όλους τους τροχούς στήριξης του πλαισίου κοπής με την ίδια διαδικασία.

Αντιμετώπιση προβλημάτων

Πρόγραμμα αντιμετώπισης προβλημάτων

Αν δεν μπορείτε να βρείτε λύση για το πρόβλημα που αντιμετωπίζετε σε αυτό το εγχειρίδιο χρήσης, απευθυνθείτε στον αντιπρόσωπο σέρβις της Husqvarna.

Πρόβλημα	Αιτία	Ενέργεια
Η μίζα δεν στρέφει το μοτέρ.	Το φρένο στάθμευσης δεν είναι ενεργοποιημένο.	Ενεργοποιήστε το φρένο στάθμευσης. Ανατρέξτε στην ενότητα <i>Ενεργοποίηση και απενεργοποίηση του φρένου στάθμευσης στη σελίδα 19</i> .
	Έχει γίνει σύμπλεξη του πλαισίου κοπής.	Αποσυμπλέξτε το πλαίσιο κοπής. Ανατρέξτε στην ενότητα <i>Σύμπλεξη και αποσύμπλεξη του πλαισίου κοπής στη σελίδα 19</i> .
	Η κεντρική ασφάλεια είναι καμένη.	Αντικαταστήστε την κύρια ασφάλεια. Ανατρέξτε στην ενότητα <i>Αντικατάσταση της κύριας ασφάλειας στη σελίδα 30</i> .
	Ο διακόπτης ανάφλεξης έχει βλάβη.	Απευθυνθείτε στον αντιπρόσωπο σέρβις της Husqvarna.
	Η σύνδεση του καλωδίου με την μπαταρία δεν έχει γίνει σωστά.	Βεβαιωθείτε ότι η μπαταρία έχει συνδεθεί σωστά. Ανατρέξτε στην ενότητα <i>Σύνδεση της μπαταρίας στη σελίδα 16</i> .
	Η μπαταρία είναι πολύ αδύναμη.	Φορτίστε την μπαταρία. Ανατρέξτε στην ενότητα <i>Φόρτιση της μπαταρίας στη σελίδα 30</i> .
	Η μίζα έχει υποστεί ζημιά.	Απευθυνθείτε στον αντιπρόσωπο σέρβις της Husqvarna.
Ο κινητήρας δεν τίθεται σε λειτουργία όταν η μίζα περιστρέφει τον κινητήρα.	Δεν υπάρχει καύσιμο στο ντεπόζιτο καυσίμου.	Γεμίστε το ντεπόζιτο καυσίμου με καύσιμο. Ανατρέξτε στην ενότητα <i>Ανεφοδιασμός με καύσιμο στη σελίδα 17</i> .
	Το μπουζί είναι κατεστραμμένο.	Ελέγξτε τα μπουζί. Αν χρειάζεται, αντικαταστήστε τα μπουζί. Ανατρέξτε στην ενότητα <i>Ελεγχος και αντικατάσταση του μπουζί στη σελίδα 28</i> .
	Το καλώδιο ανάφλεξης έχει υποστεί ζημιά.	Απευθυνθείτε στον αντιπρόσωπο σέρβις της Husqvarna.
	Υπάρχουν σκουπίδια στο καρμπυρατέρ ή στη γραμμή καυσίμου.	Απευθυνθείτε στον αντιπρόσωπο σέρβις της Husqvarna.
	Το φίλτρο καυσίμου είναι φραγμένο.	Αντικαταστήστε το φίλτρο καυσίμου. Ανατρέξτε στην ενότητα <i>Αντικατάσταση του φίλτρου καυσίμου στη σελίδα 27</i> .

Πρόβλημα	Αιτία	Ενέργεια
Ο κινητήρας δεν λειτουργεί ομαλά.	Το μπουζί είναι κατεστραμμένο.	Ελέγξτε τα μπουζί. Αν χρειάζεται, αντικαταστήστε τα μπουζί. Ανατρέξτε στην ενότητα <i>Έλεγχος και αντικατάσταση του μπουζί στη σελίδα 28</i> .
	Το καρμπυρατέρ δεν είναι σωστά ρυθμισμένο.	Απευθυνθείτε στον αντιπρόσωπο σέρβις της Husqvarna.
	Το φίλτρο αέρα είναι φραγμένο.	Καθαρίστε ή αντικαταστήστε το φίλτρο αέρα. Ανατρέξτε στην ενότητα <i>Καθαρισμός και αντικατάσταση του φίλτρου αέρα στη σελίδα 27</i> .
	Ο αναπνευστήρας του νεποζίου είναι φραγμένος.	Απευθυνθείτε στον αντιπρόσωπο σέρβις της Husqvarna.
	Υπάρχουν σκουπιδάκια στο καρμπυρατέρ ή στη γραμμή καυσίμου.	Απευθυνθείτε στον αντιπρόσωπο σέρβις της Husqvarna.
	Το φίλτρο καυσίμου είναι φραγμένο.	Αντικαταστήστε το φίλτρο καυσίμου. Ανατρέξτε στην ενότητα <i>Αντικατάσταση του φίλτρου καυσίμου στη σελίδα 27</i> .
Ο κινητήρας δεν έχει ισχύ.	Το φίλτρο αέρα είναι φραγμένο.	Καθαρίστε ή αντικαταστήστε το φίλτρο αέρα. Ανατρέξτε στην ενότητα <i>Καθαρισμός και αντικατάσταση του φίλτρου αέρα στη σελίδα 27</i> .
	Το μπουζί είναι κατεστραμμένο.	Ελέγξτε τα μπουζί. Αν χρειάζεται, αντικαταστήστε τα μπουζί. Ανατρέξτε στην ενότητα <i>Έλεγχος και αντικατάσταση του μπουζί στη σελίδα 28</i> .
	Υπάρχουν σκουπιδάκια στο καρμπυρατέρ ή στη γραμμή καυσίμου.	Απευθυνθείτε στον αντιπρόσωπο σέρβις της Husqvarna.
	Η ντίζα του γκαζιού έχει ρυθμιστεί λανθασμένα.	Απευθυνθείτε στον αντιπρόσωπο σέρβις της Husqvarna.
Ο κινητήρας σβήνει όταν προσπαθείτε να μετακινήσετε το προϊόν προς τα πίσω.	Το σύστημα οπισθοπορείας (ROS) δεν είναι ενεργοποιημένο.	Ενεργοποιήστε το σύστημα οπισθοπορείας (ROS). Ανατρέξτε στην ενότητα <i>Χρήση του συστήματος οπισθοπορείας (ROS) στη σελίδα 20</i> .
Το σύστημα μετάδοσης κίνησης δεν διαθέτει αρκετή ισχύ.	Η εισαγωγή αέρα του συστήματος μετάδοσης κίνησης ή τα πτερύγια φτερωτής (ανεμιστήρα) ψύξης είναι φραγμένα.	Απευθυνθείτε στον αντιπρόσωπο σέρβις της Husqvarna.
	Ο ανεμιστήρας του συστήματος μετάδοσης κίνησης έχει υποστεί ζημιά.	Απευθυνθείτε στον αντιπρόσωπο σέρβις της Husqvarna.
	Δεν υπάρχει λάδι στο σύστημα μετάδοσης κίνησης ή η στάθμη του λαδιού είναι πολύ χαμηλή.	Απευθυνθείτε στον αντιπρόσωπο σέρβις της Husqvarna.
	Το σύστημα μετάδοσης κίνησης είναι αποσυμπλεγμένο.	Συμπλέξτε το σύστημα μετάδοσης κίνησης. Ανατρέξτε στην ενότητα <i>Σύμπλεξη και αποσύμπλεξη του συστήματος μετάδοσης κίνησης στη σελίδα 19</i> .

Πρόβλημα	Αιτία	Ενέργεια
Η μπαταρία δεν φορτίζεται.	Η μπαταρία έχει υποστεί ζημιά.	Αντικαταστήστε την μπαταρία. Ανατρέξτε στην ενότητα <i>Αντικατάσταση της μπαταρίας στη σελίδα 31</i> .
	Η σύνδεση στους πόλους της μπαταρίας δεν έχει γίνει σωστά.	Βεβαιωθείτε ότι η μπαταρία έχει συνδεθεί σωστά. Ανατρέξτε στην ενότητα <i>Σύνδεση της μπαταρίας στη σελίδα 16</i> .
Το προϊόν παρουσιάζει κραδασμούς.	Οι λεπίδες έχουν χαλαρώσει.	Σφίξτε τις λεπίδες. Ανατρέξτε στην ενότητα <i>Αντικατάσταση των λεπίδων στη σελίδα 36</i> .
	Οι λεπίδες δεν έχουν τοποθετηθεί σωστά.	Βεβαιωθείτε ότι οι λεπίδες έχουν τοποθετηθεί σωστά. Ανατρέξτε στην ενότητα <i>Αντικατάσταση των λεπίδων στη σελίδα 36</i> .
	Οι λεπίδες δεν είναι ζυγοσταθμισμένες.	Ελέγξτε τις λεπίδες για φθορά και ζημιά. Ανατρέξτε στην ενότητα <i>Ελεγχος των λεπίδων στη σελίδα 35</i> .
	Ο κινητήρας έχει χαλαρώσει.	Απευθυνθείτε στον αντιπρόσωπο σέρβις της Husqvarna.
	Οι τροχαλίες ιμάντα έχουν στραβώσει ή χαλαρώσει.	Απευθυνθείτε στον αντιπρόσωπο σέρβις της Husqvarna.

Πρόβλημα	Αιτία	Ενέργεια
Το αποτέλεσμα της κοπής δεν είναι ικανοποιητικό.	Οι λεπίδες έχουν στομώσει.	Ελέγξτε τις λεπίδες για φθορά και ζημιά. Ανατρέξτε στην ενότητα <i>Έλεγχος των Λεπίδων στη σελίδα 35</i> .
	Οι λεπίδες δεν έχουν τοποθετηθεί σωστά.	Βεβαιωθείτε ότι οι λεπίδες έχουν τοποθετηθεί σωστά. Ανατρέξτε στην ενότητα <i>Αντικατάσταση των λεπίδων στη σελίδα 36</i> .
	Το γρασίδι είναι ψηλό ή υγρό.	Ανατρέξτε στην ενότητα <i>Επίτευξη ικανοποιητικού αποτελέσματος κοπής στη σελίδα 21</i> .
	Το πλαίσιο κοπής δεν είναι παράλληλο.	Ρυθμίστε τον παραλληλισμό του πλαισίου κοπής. Ανατρέξτε στην ενότητα <i>Ρύθμιση της παραλληλίας του πλαισίου κοπής στη σελίδα 34</i> .
	Το γρασίδι έχει μπλοκάρει στο πλαίσιο κοπής.	Καθαρίστε το πλαίσιο κοπής. Ανατρέξτε στην ενότητα <i>Καθαρισμός του προϊόντος στη σελίδα 25</i> .
	Το γρασίδι έχει μπλοκάρει στον κεντρικό σωλήνα.	Αφαιρέστε το μπλοκάρισμα του χορταριού στον κεντρικό σωλήνα.
	Οι σπές αέρα στο πλαίσιο κοπής είναι φραγμένες.	Καθαρίστε το πλαίσιο κοπής. Ανατρέξτε στην ενότητα <i>Καθαρισμός του προϊόντος στη σελίδα 25</i> .
	Υπάρχουν ρύποι γύρω από τις τροχαλίες των λεπίδων.	Καθαρίστε το πλαίσιο κοπής. Ανατρέξτε στην ενότητα <i>Καθαρισμός του προϊόντος στη σελίδα 25</i> .
	Η πίεση των ελαστικών είναι διαφορετική στη δεξιά και στην αριστερή πλευρά.	Βεβαιωθείτε ότι η πίεση των ελαστικών είναι σωστή και στα 4 ελαστικά. Ανατρέξτε στην ενότητα <i>Πίεση ελαστικών στη σελίδα 32</i> .
	Το προϊόν χρησιμοποιείται με πολύ υψηλή ταχύτητα.	Ανατρέξτε στην ενότητα <i>Επίτευξη ικανοποιητικού αποτελέσματος κοπής στη σελίδα 21</i> .
	Οι στροφές ανά λεπτό (σ.α.λ.) του κινητήρα είναι πολύ χαμηλές.	Ανατρέξτε στην ενότητα <i>Επίτευξη ικανοποιητικού αποτελέσματος κοπής στη σελίδα 21</i> .
	Ο ιμάντας του πλαισίου κοπής ολισθαίνει.	Απευθυνθείτε στον αντιπρόσωπο σέρβις της Husqvarna.
Ο ιμάντας του πλαισίου κοπής έχει φθαρεί ή έχει υποστεί ζημιά.	Αντικαταστήστε τον ιμάντα του πλαισίου κοπής. Ανατρέξτε στην ενότητα <i>Αντικατάσταση του ιμάντα του πλαισίου κοπής (TC 215T) στη σελίδα 36</i> ή <i>Αντικατάσταση του ιμάντα του πλαισίου κοπής (TC 215T) στη σελίδα 36</i> .	

Πρόβλημα	Αιτία	Ενέργεια
Το πλαίσιο κοπής δεν ξεκινά όταν το κουμπί του δυναμοδότη (PTO) βρίσκεται στη θέση σύμπλεξης.	Δεν έχει τοποθετηθεί συλλέκτης χόρτου ή άλλο εξάρτημα στο άνοιγμα εκκένωσης γρασιδιού (εάν υπάρχει).	Τοποθετήστε τον συλλέκτη χόρτου ή άλλο εξάρτημα στο άνοιγμα εκκένωσης χορταριού. Ανατρέξτε στην ενότητα <i>Τοποθέτηση και αφαίρεση του συλλέκτη χόρτου στη σελίδα 16</i> (κατά περίπτωση).

Μεταφορά, αποθήκευση και απόρριψη

Μεταφορά

- Το προϊόν είναι βαρύ και μπορεί να προκαλέσει τραυματισμούς λόγω σύνθλιψης. Πρέπει να προσέχετε όταν το φορτώνετε ή το ξεφορτώνετε από κάποιο όχημα ή ρυμουλκούμενο.
- Μην ανυψώνετε το προϊόν. Τα σημεία αγκύρωσης δεν είναι εγκεκριμένα σημεία ανύψωσης και πρέπει να χρησιμοποιούνται μόνο για τη στερέωση του προϊόντος σε ρυμουλκούμενο.
- Πρέπει να χρησιμοποιείτε εγκεκριμένο ρυμουλκούμενο όχημα για τη μεταφορά του προϊόντος.
- Βεβαιωθείτε ότι γνωρίζετε τους τοπικούς κανονισμούς οδικής κυκλοφορίας προτού μεταφέρετε το προϊόν με ρυμουλκούμενο ή οδηγώντας σε δρόμο.
- Για να διευκολυνθεί η φόρτωση του προϊόντος σε ρυμουλκούμενο, τοποθετήστε το πλαίσιο κοπής στην υψηλότερη θέση.

1. Σταθμεύστε το προϊόν στο κέντρο της περιοχής φόρτωσης.

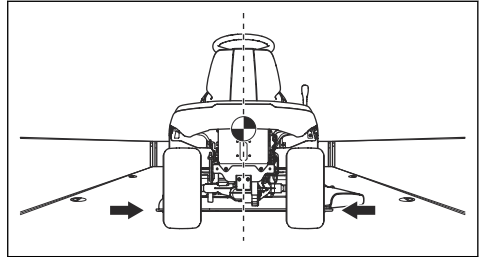

ΠΡΟΣΟΧΗ: Για μεταφορά σε οχήματα μεταφοράς με κάλυμμα, αφήστε το προϊόν να κρυώσει προτού το τοποθετήσετε κάτω από το κάλυμμα.

2. Βεβαιωθείτε ότι το κέντρο βάρους του προϊόντος βρίσκεται πάνω από τον άξονα των τροχών του οχήματος μεταφοράς. Αν χρησιμοποιείτε ρυμουλκούμενο για τη μεταφορά, βεβαιωθείτε ότι η κατακόρυφη δύναμη στη ράβδο ρυμούλκησης είναι σωστή.

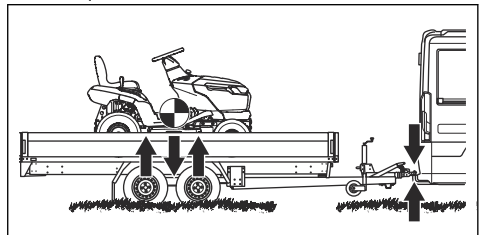

3. Ενεργοποιήστε το φρένο στάθμευσης.
4. Αφαιρέστε όλα τα μη στερεωμένα αντικείμενα.

Ασφαλής στερέωση του προϊόντος για μεταφορά



ΠΡΟΕΙΔΟΠΟΙΗΣΗ: Προτού στερεώσετε το προϊόν, πρέπει να διαβάσετε και να κατανοήσετε το κεφάλαιο για την ασφάλεια. Ανατρέξτε στην ενότητα *Ασφάλεια στη σελίδα 6*.



ΠΡΟΕΙΔΟΠΟΙΗΣΗ: Το φρένο στάθμευσης δεν επαρκεί για την ασφάλιση του μηχανήματος κατά τη μεταφορά. Στερεώστε καλά το προϊόν στην περιοχή φόρτωσης.

Εξοπλισμός: 2 εγκεκριμένοι ιμάντες και 4 τάκοι τροχών.

5. Συνδέστε τον πρώτο ιμάντα στη ράβδο ρυμούλκησης.

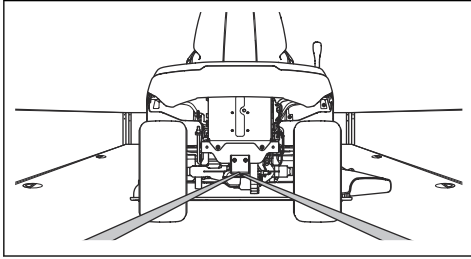

6. Σφίξτε τον ιμάντα προς τα πίσω για να στερεώσετε το προϊόν στην περιοχή φόρτωσης.
7. Τοποθετήστε τον δεύτερο ιμάντα γύρω από τον μπροστινό άξονα.

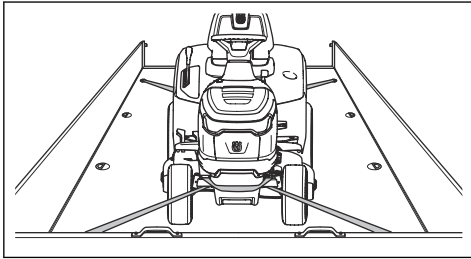

8. Στερεώστε τον ιμάντα στην περιοχή φόρτωσης.
9. Σφίξτε τον ιμάντα προς την κατεύθυνση του μπροστινού μέρους της περιοχής φόρτωσης, για να στερεώσετε το προϊόν στην περιοχή φόρτωσης.
10. Τοποθετήστε τους τάκους τροχών μπροστά και πίσω από τους πίσω τροχούς.

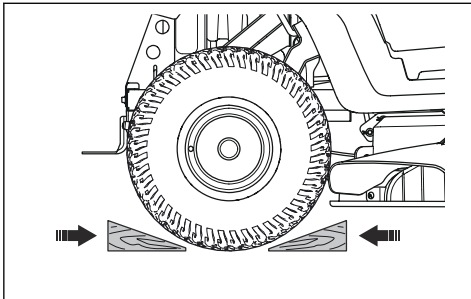

Αποθήκευση

Προετοιμάστε το προϊόν για αποθήκευση στο τέλος της σεζόν, καθώς και όταν δεν πρόκειται να το χρησιμοποιήσετε για περισσότερες από 30 ημέρες. Αν κρατήσετε καύσιμο στο ρεζερβουάρ καυσίμου για περισσότερο από 30 ημέρες, τα κολλώδη σωματίδια μπορεί να προκαλέσουν μπλοκάρισμα του καρμπυρατέρ. Αυτό θα έχει αρνητικές συνέπειες για τη λειτουργία του κινητήρα.

Για να μην σχηματίζονται κολλώδη σωματίδια κατά τη διάρκεια της αποθήκευσης, προσθέστε σταθεροποιητή καυσίμου. Αν χρησιμοποιείτε αλκυλιωμένη βενζίνη, δεν απαιτείται σταθεροποιητής καυσίμου. Αν χρησιμοποιείτε τυπική βενζίνη, μην αλλάξετε σε αλκυλιωμένη. Αυτό μπορεί να σκληρύνει τα ευαίσθητα ελαστικά μέρη. Προσθέστε τον σταθεροποιητή στο καύσιμο που βρίσκεται μέσα στο ντεπόζιτο ή στο δοχείο φύλαξης. Πρέπει πάντα να χρησιμοποιείτε τις αναλογίες ανάμειξης που ορίζονται από τον κατασκευαστή. Αφήστε τον κινητήρα να λειτουργήσει για τουλάχιστον 10 λεπτά μετά την προσθήκη του σταθεροποιητή, μέχρι να φτάσει στο καρμπυρατέρ.



ΠΡΟΕΙΔΟΠΟΙΗΣΗ: Μην κρατάτε το προϊόν με καύσιμο στο ρεζερβουάρ σε εσωτερικούς χώρους ή σε χώρους με κακό αερισμό. Υπάρχει κίνδυνος πυρκαγιάς αν οι αναθυμιάσεις καυσίμου βρεθούν κοντά σε ανοιχτές φλόγες, σπινθήρες και ενδεικτικές λυχνίες, όπως αυτές που υπάρχουν σε καυστήρες, ντεπόζιτα νερού και στεγνωτήρια ρούχων.



ΠΡΟΕΙΔΟΠΟΙΗΣΗ: Απομακρύνετε το γρασίδι, τα φύλλα και άλλα εύφλεκτα υλικά από το προϊόν για να μειώσετε τον κίνδυνο πυρκαγιάς. Πρέπει να αφήνετε το προϊόν να κρυώσει προτού το τοποθετήσετε στον χώρο αποθήκευσης.

- Καθαρίστε το προϊόν, ανατρέξτε στην ενότητα *Καθαρισμός του προϊόντος στη σελίδα 25*. Επισκευάστε τυχόν ζημιές στη βαφή, για να εμποδίσετε τη διάβρωση.
- Ελέγξτε το μηχάνημα για τυχόν φθαρμένα ή κατεστραμμένα εξαρτήματα και σφίξτε τις βίδες και τα παξιμάδια που έχουν χαλαρώσει.
- Αφαιρέστε την μπαταρία. Καθαρίστε την, φορτίστε την και αποθηκεύστε την σε δροσερό χώρο.
- Αλλάξτε το λάδι του κινητήρα και απορρίψτε τα απόβλητα λαδιού.
- Αδειάστε το ντεπόζιτο καυσίμου. Εκκινήστε τον κινητήρα και αφήστε τον να λειτουργήσει μέχρι να μην απομείνει καύσιμο στο καρμπυρατέρ.



ΠΡΟΣΟΧΗ: Μην αδειάζετε το ντεπόζιτο καυσίμου και το καρμπυρατέρ, αν έχει προστεθεί σταθεροποιητής.

- Κλείστε τη βαλβίδα διακοπής παροχής καυσίμου.
- Αφαιρέστε τα μπουζί και προσθέστε περίπου μία κουταλιά της σούπας λάδι κινητήρα σε κάθε κύλινδρο. Περιστρέψτε με το χέρι τον άξονα του κινητήρα για να απλωθεί το λάδι και τοποθετήστε ξανά τα μπουζί.
- Λιπάνετε όλους τους γρασαδόρους, τις αρθρώσεις και τους άξονες.

- Φυλάξτε το προϊόν σε καθαρό και ξηρό χώρο και τοποθετήστε πάνω του ένα κάλυμμα για επιπλέον προστασία.
- Μπορείτε να προμηθευτείτε από τον αντιπρόσωπο ένα κάλυμμα για προστασία του προϊόντος κατά την αποθήκευση ή τη μεταφορά.

Απόρριψη

- Οι χημικές ουσίες μπορεί να είναι επικίνδυνες και δεν πρέπει να απορρίπτονται στο έδαφος. Πρέπει πάντα να απορρίπτετε τα χρησιμοποιημένα χημικά σε κάποιο κέντρο σέρβις ή σε κατάλληλη τοποθεσία απόρριψης.
- Όταν το προϊόν φθαρεί υπερβολικά, πρέπει να το στείλετε στον αντιπρόσωπο ή σε κατάλληλη εγκατάσταση ανακύκλωσης.
- Το λάδι, τα φίλτρα λαδιού, το καύσιμο και η μπαταρία μπορεί να έχουν αρνητικές επιπτώσεις στο περιβάλλον. Πρέπει να συμμορφώνεστε με τις τοπικές απαιτήσεις ανακύκλωσης και τους ισχύοντες κανονισμούς.
- Μην απορρίπτετε την μπαταρία ως οικιακό απόβλητο.
- Στείλτε την μπαταρία σε έναν αντιπρόσωπο σέρβις της Husqvarna ή απορρίψτε τη σε σημείο απόρριψης χρησιμοποιημένων μπαταριών.

Τεχνικά στοιχεία

Τεχνικά στοιχεία

	TC 215T	TC 220T
Διαστάσεις		
Πλάτος, χωρίς το πλαίσιο κοπής, mm	933	971
Πλάτος, με το πλαίσιο κοπής, mm	987,5	1140
Ύψος, mm	1108	1124
Μήκος, χωρίς συλλέκτης χόρτου, mm	1921	2029
Μήκος, συμπτ, συλλέκτης χόρτου, mm	2533	2714
Βάρος, με το πλαίσιο κοπής, με κενό ντεπόζιτο, kg	259	284
Χωρητικότητα συλλέκτη χόρτου, λίτρα	300	350
Μεταξόνιο, mm	1250	1250
Μετατρόχιο, μπροστά, mm	756	756
Μετατρόχιο, πίσω, mm	717	717
Πίεση ελαστικών, μπροστά, kPa/bar/PSI	150/1,5/21,8	150/1,5/21,8
Πίεση ελαστικών, πίσω, kPa/bar/PSI	100/1/14,5	100/1/14,5
Εμπρός ελαστικά	15×6-6	15×6-6
Πίσω ελαστικά	18×8,5-8	20×10-8
Μέγ. κλίση, μοίρες °	10	10
Μέγ. βάρος εξοπλισμού ρυμούλκησης, σε κλίση 10°, kg	110	110
Μέγ. επιτρεπόμενο κατακόρυφο φορτίο στη ράβδο ρυμούλκησης, N/kg	520/52	520/52
Μέγ. επιτρεπόμενο οριζόντιο φορτίο στη ράβδο ρυμούλκησης, N/kg	600/60	600/60
Κινητήρας		
Μάρκα / μοντέλο	Husqvarna / HV 586AE	Husqvarna / HV 708AE
Ονομαστική απόδοση ισχύος κινητήρα, kW ¹	11,7	14,4
Κυβισμός, cm ³	586	708
Μέγ. στροφές κινητήρα, σ.α.λ.	2800 ± 50	2800 ± 50
Μέγ. ταχύτητα προς τα εμπρός, km/h	10	10
Μέγ. ταχύτητα οπισθοπορείας, km/h	6	6

¹ Η ονομαστική ισχύς του εν λόγω κινητήρα είναι η μέση ωφέλιμη ισχύς (σε συγκεκριμένες στροφές κινητήρα) ενός τυπικού κινητήρα παραγωγής για το μοντέλο του κινητήρα μετρημένης βάσει του προτύπου SAE J1349/ISO1585. Οι κινητήρες μαζικής παραγωγής μπορεί να διαφέρουν από την τιμή αυτή. Η πραγματική ωφέλιμη απόδοση ισχύος του κινητήρα που τοποθετείται στο τελικό προϊόν εξαρτάται από την ταχύτητα λειτουργίας, τις συνθήκες του περιβάλλοντος και άλλες τιμές.

	TC 215T	TC 220T
Αμόλυβδο καύσιμο, μέγιστη περιεκτικότητα σε αιθανόλη/ελάχιστος αριθμός οκτανίων	E10/92	E10/92
Όγκος ντεπόζιτου καυσίμου, λίτρα	13	13
Λάδι	Κατηγορία SF, SH ή SJ SAE40, SAE30, SAE20W-50, SAE10W-40, SAE10W-30 ή SAE5W-20	Κατηγορία SF, SH ή SJ SAE40, SAE30, SAE20W-50, SAE10W-40, SAE10W-30 ή SAE5W-20
Όγκος λαδιού με φίλτρο λαδιού, λίτρα	1,7	2,4
Όγκος λαδιού χωρίς φίλτρο λαδιού, λίτρα	1,6	2,3
Μίζα	Ηλεκτρικό σύστημα εκκίνησης, 12 V	Ηλεκτρικό σύστημα εκκίνησης, 12 V
Σύστημα μετάδοσης κίνησης		
Μάρκα / μοντέλο	Tuff Torq / K46EN	Tuff Torq / K46EN
Όγκος λαδιού, λίτρα	2,2	2,2
Ηλεκτρικό σύστημα		
Τύπος	12 V, με γειωμένο τον αρνητικό πόλο	12 V, με γειωμένο τον αρνητικό πόλο
Μπαταρία	12 V, 24 Ah	12 V, 24 Ah
Μπουζί	HQT-7/HQT-12	HQT-7/HQT-12
Διάκενο ηλεκτροδίου, mm/in.	0,6-0,8/0,024-0,032	0,6-0,8/0,024-0,032
Τύπος λαμπτήρα	12V, 10,19W	12V, 10,19W
Πλαίσιο κοπής		
Πλάτος κοπής, mm	950	1080
Ύψος κοπής, 10 θέσεις, mm	25-105	25-105
Εκπομπές θορύβου ²		
Στάθμη ηχητικής ισχύος, μετρούμενη τιμή dB(A)	98	97
Στάθμη ηχητικής ισχύος, εγγυημένη, dB(A)	100	100
Στάθμες ήχου ³		
Στάθμη ηχητικής πίεσης στο αυτί του χειριστή, dB(A)	85	84
Στάθμες κραδασμών ⁴		
Στάθμη κραδασμών στο τιμόνι, m/s ²	3,4	5,3
Επίπεδο κραδασμών στο κάθισμα, m/s ²	1,9	5,2

² Οι εκπομπές θορύβου στο περιβάλλον μετρούνται ως ηχητική ισχύς (L_{WA}) σε συμμόρφωση με την Οδηγία 2000/14/ΕΚ.

³ Στάθμη πίεσης θορύβου σύμφωνα με το πρότυπο EN 5395. Τα καταγεγραμμένα στοιχεία για τη στάθμη πίεσης θορύβου έχουν τυπική στατιστική διασπορά (τυπική απόκλιση) της τάξης του 3,0 dB(A).

⁴ Στάθμη κραδασμών σύμφωνα με το πρότυπο EN 5395. Η τυπική στατιστική διασπορά (τυπική απόκλιση) των αναφερόμενων δεδομένων για τη στάθμη κραδασμών είναι 1,5 m/s² (τιμόνι) και 1,5 m/s² (κάθισμα).

	TC 215T	TC 220T
Λεπίδες		
Μήκος λεπίδας, mm	482,5	554
Κωδικός προϊόντος, αριστερή λεπίδα	537 67 40-10	531 14 83-01
Κωδικός προϊόντος, δεξιά λεπίδα	537 67 41-10	531 14 83-04
Κωδικός προϊόντος, κιτ χορτολίπανσης (αξεσουάρ) ⁵	547 35 66-01	546 51 50-01
Κωδικός προϊόντος, αριστερή λεπίδα χορτολίπανσης (αξεσουάρ) ⁶	537 67 42-10	531 14 83-03
Κωδικός προϊόντος, δεξιά λεπίδα χορτολίπανσης (αξεσουάρ) ⁷	537 67 43-10	531 14 83-02



ΠΡΟΕΙΔΟΠΟΙΗΣΗ: Χρησιμοποιείτε μόνο τα πλαίσια κοπής που καθορίζονται στο παρόν εγχειρίδιο. Τα πλαίσια κοπής που δεν είναι εγκεκριμένα για το παρόν προϊόν μπορεί να προκαλέσουν εκτίναξη αντικειμένων με υψηλή ταχύτητα και σοβαρό τραυματισμό.

Σημεία ελέγχου	
Παραλληλισμός πλαισίου κοπής με το ύψος κοπής στη θέση 1	5–10 mm / 0,197–0,394 in.
Έλεγχος του ύψους κοπής στη θέση 1	25 ± 2 mm / 0,98 ± 0,079 in.

Σέρβις

Πρέπει να κάνετε έναν ετήσιο έλεγχο σε ένα εξουσιοδοτημένο κέντρο σέρβις, για να βεβαιώσετε ότι το προϊόν λειτουργεί με ασφαλή τρόπο και με την καλύτερη δυνατή απόδοση κατά την περίοδο μέγιστης χρήσης. Η καλύτερη εποχή για σέρβις ή για γενική επισκευή του προϊόντος είναι κατά την περίοδο ελάχιστης χρήσης.

Όταν στέλνετε μια παραγγελία για ανταλλακτικά, πρέπει να παρέχετε πληροφορίες για το έτος αγοράς, το μοντέλο, τον τύπο και τον αριθμό σειράς.

Χρησιμοποιείτε πάντα γνήσια ανταλλακτικά.

⁵ Το κιτ χορτολίπανσης περιλαμβάνει λεπίδες, πώμα χορτολιπάσματος και εξαρτήματα για συναρμολόγηση.

⁶ Χρησιμοποιήστε τη λεπίδα μόνο με τα πλήρη εξαρτήματα του κιτ χορτολίπανσης στο 547 35 66-01 (μοντέλο TC 215T) ή το 546 51 50-01 (μοντέλο TC 220T).

⁷ Χρησιμοποιήστε τη λεπίδα μόνο με τα πλήρη εξαρτήματα του κιτ χορτολίπανσης στο 547 35 66-01 (μοντέλο TC 215T) ή το 546 51 50-01 (μοντέλο TC 220T).

Δήλωση Συμμόρφωσης

Δήλωση συμμόρφωσης ΕΕ

Εμείς, η Husqvarna AB, SE 561 82 Huskvarna,
ΣΟΥΗΔΙΑ, Τηλ. +46 36 146500 δηλώνουμε με
αποκλειστική μας ευθύνη ότι το προϊόν:

Περιγραφή	Επικαθήμενο ωθούμενο χλοοκοπικό
Μάρκα	Husqvarna
Τύπος / Μοντέλο	TC 215T, TC 220T
Αναγνώριση	Αριθμός σειράς με ημερομηνία 2023 και μεταγενέστερη

συμμορφώνεται πλήρως με τις ακόλουθες οδηγίες και
τους κανονισμούς της ΕΕ:

Οδηγία/Κανονισμός	Περιγραφή
2006/42/EK	"σχετικά με τα μηχανήματα"
2014/30/EE	"σχετικά με την ηλεκτρομαγνητική συμβατότητα"
2000/14/EK	"σχετικά με τις εκπομπές θορύβου στο περιβάλλον"
2011/65/EE	"σχετικά με τον περιορισμό της χρήσης ορισμένων επικίνδυνων ουσιών σε είδη ηλεκτρικού και ηλεκτρονικού εξοπλισμού"

και ότι εφαρμόζονται τα παρακάτω πρότυπα ή/και
τεχνικές προδιαγραφές: EN ISO 5395-1:2013/A1:2018,
EN ISO 5395-3:2013/A1:2017/A2:2018, EN ISO
14982:2009, EN IEC 63000:2018.

Κοινοποιημένος φορέας: Ο φορέας 0197, TÜV
Rheinland LGA Products GmbH, Tillystrasse 2, 90431
Nürnberg, Germany έχει πιστοποιήσει τη συμμόρφωση
με την οδηγία 2000/14/EK, διαδικασία αξιολόγησης
συμμόρφωσης: Παράρτημα VI.

Για περισσότερες πληροφορίες σχετικά με τις εκπομπές
θορύβου, ανατρέξτε στην ενότητα *Τεχνικά στοιχεία στη
σελίδα 45*.

Huskvarna, 2024-11-13



Claes Losdal, Διευθυντής ανάπτυξης/Προϊόντα κήπου,
Husqvarna AB

Υπεύθυνος για την τεχνική τεκμηρίωση



Sadržaj

Uvod.....	49	Rješavanje problema.....	80
Sigurnost.....	53	Prijevoz, spremanje i zbrinjavanje.....	84
Sastavljanje.....	59	Tehnički podaci.....	86
Rad.....	62	Servisiranje.....	88
Održavanje.....	67	Izjava o sukladnosti.....	89

Uvod

Pregled prije isporuke i brojevi proizvoda

potpisani primjerak dokumenta o pregledu prije isporuke.

Napomena: Ovaj proizvod pregledan je prije isporuke. Od ovlaštenog trgovca obavezno preuzmite

Kontaktne informacije ovlaštenog trgovca:	
Upute za rukovanje pripadaju proizvodu s brojem proizvoda / serijskim brojem:	
	/
Motor:	
Prijenos:	

Opis proizvoda

Ovo je traktor za travnjak s reznim kućištem ugrađenim između prednje i stražnje osovine. Opremljen je četverotaktnim benzinskim motorom.

Namjena

Proizvod je namijenjen košenju trave u privatnim vrtovima i kosinama u privatnim vrtovima s nagibima manjim od 10°. Nije namijenjen za upotrebu u javnim parkovima, na sportskim igralištima, u poljoprivredi ili u šumarstvu. Postavite dodatnu opremu za uporabu proizvoda za druge zadatke. Proizvod upotrebljavajte s dodacima s odobrenjem proizvođača. Za više

informacija obratite se servisnom zastupniku tvrtke Husqvarna.

Drugačija upotreba proizvoda smatra se neispravnom. Ona poništava jamstvo i otklanja odgovornost proizvođača za nastalu štetu korisnika ili trećih strana.

Pregledajte lokalne direktive za rad s kosilicama za travu.

Osigurajte svoj proizvod

Za novi proizvod obavezno osigurajte jamstveno pokriće. Ako ste nesigurni, obratite se osiguravateljskoj kući. Preporučujemo sveobuhvatno osiguranje koje uključuje treće strane, požar, oštećenje, krađu i odgovornost.

Pregled proizvoda

Pregled proizvoda

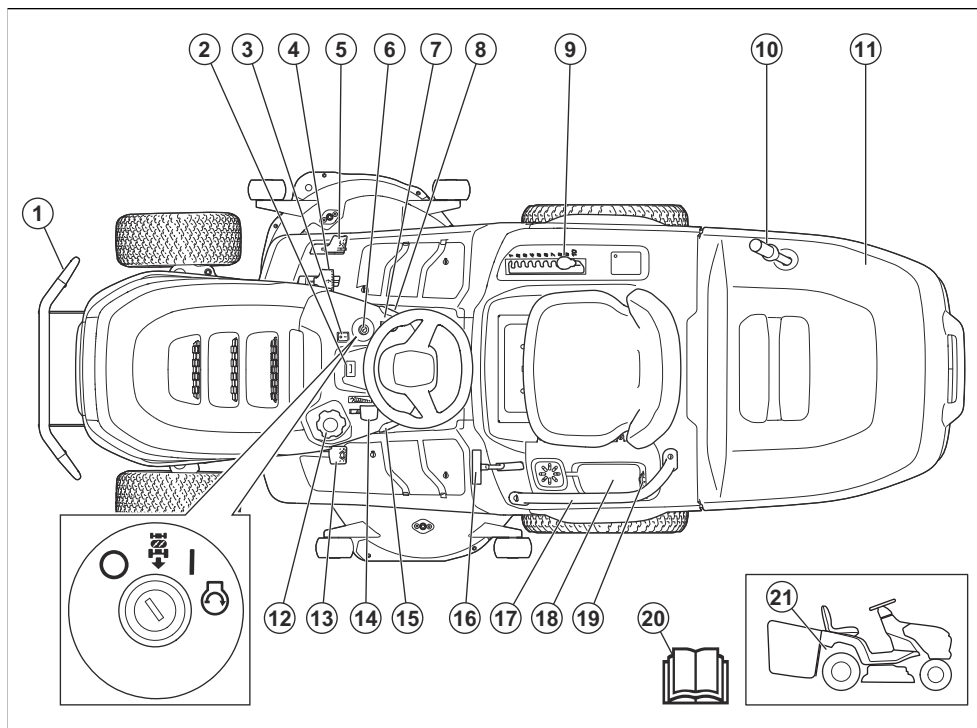

1. Prednji odbojnik (dodatna oprema za TC 215T)
2. Brojač sati
3. Prekidač za svjetlo
4. Papučica za kretanje prema naprijed
5. Papučica za kretanje unatrag
6. Blokada paljenja
7. Gumb za priključno vratilo
8. Blokada parkirne kočnice
9. Poluga za visinu rezanja
10. Ručka sakupljača trave
11. Sakupljač trave
12. Čep spremnika za gorivo
13. Papučica parkirne kočnice
14. Regulator gasa
15. Tempomat (samo TC 220T)
16. Poluga za zaključavanje sakupljača trave
17. Ručka (dodatna oprema za TC 215T)
18. Pretinac za pohranu i poklopac baterije
19. Električna utičnica od 12 V
20. Korisnički priručnik

21. Poluga za uključenje ili isključenje pogonskog sustava

Husqvarna Connect

Upute za rukovanje i više informacija o proizvodu možete pronaći u aplikaciji Husqvarna Connect. Husqvarna Connect Je besplatna aplikacija za mobilni uređaj. Pogledajte *Početak rada sa Husqvarna Connect na stranici 62.*

Upravljačka kontrola za prisutnost rukovatelja (OPC)

OPC se aktivira kada rukovatelj ustane sa sjedala. Ako parkirna kočnica nije primijenjena, motor se zaustavlja. Ako su uključeni noževi, zaustavljaju se. Pogledajte *Uvjeti rada na stranici 56.*

Kontrola prisutnosti sakupljača trave

Proizvod ima kontrolu prisutnosti sakupljača trave koja se aktivira nakon postavljanja sakupljača trave ili druge dodatne opreme. Noževi se zaustavljaju u slučaju uklanjanja sakupljača trave ili druge dodatne opreme. Pogledajte *Uvjeti rada na stranici 56.*

Prednja svjetla

Proizvod je opremljen radnim svjetlima i dugim svjetlima. Za dugo svjetlo sklopku za svjetlo pritisnite u položaj (A), a za radno svjetlo u položaj (B). Za isključivanje prednjeg svjetla sklopku za svjetlo pritisnite u položaj (C).

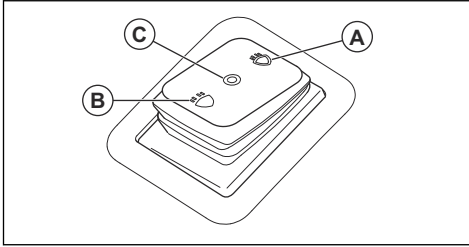

Simboli na proizvodu



UPOZORENJE: Ovaj proizvod može biti opasan i izazvati teške ozljede ili smrt rukovatelja ili drugih osoba. Budite oprezni i pravilno upotrebljavajte ovaj proizvod.



Pažljivo pročitajte korisnički priručnik i dobro usvojite sadržaj uputa prije upotrebe proizvoda.



Brzo



Polako



Uključite pogonski sustav.



Isključite pogonski sustav.



Motor isključen



Motor uključen



Pokretanje motora



Papučica parkirne kočnice



Visina rezanja



Sustav reverzibilnog rada (Reverse Operation System, ROS)



Hod unatrag



Hod prema naprijed



Tempomat



Radno svjetlo



Dugo svjetlo



Isključeno prednje svjetlo



Zaključan sakupljač trave



Otključan sakupljač trave



Prije i tijekom pomicanja proizvoda unatrag gledajte iza sebe.



Gorivo



Na proizvodu ili opremi nije dopušteno prevoziti putnike.



Maks. 10% etanola



Promatračima onemogućite pristup.



Motorno ulje



Nemojte stajati



Upotrebljavajte zaštitu sluha.



Prije održavanja proizvoda odspojite ulovicu svjećice.



Noževi su isključeni.



Maks. dopušteno okomito opterećenje vučne poluge navedeno je u *Tehnički podaci na stranici 86* i na naljepnici.



Noževi su uključeni.



Maks. dopušteno vodoravno opterećenje vučne poluge navedeno je u *Tehnički podaci na stranici 86* i na naljepnici.



Dijelove tijela držite podalje od rotirajućih dijelova.



Naljepnica emisije buke u okoliš u skladu s direktivama i propisima EU i UK te propisom Novog Južnog Walesa „Zaštita od radova u okolišu (kontrola buke) iz 2017“. Zajamčena razina jačine zvuka proizvoda naznačena je u *Tehnički podaci na stranici 86* i na naljepnici.



Dijelove tijela držite podalje od rotirajućih noževa.



Kód koji se može skenirati



Pazite na izbačene predmete i odbijanja.



Nemojte kositi travu uzduž kosine. Nemojte kositi na tlu pod nagibom većim od 10°.



Proizvod ispunjava mjerodavne direktive EZ.



Opasnost od prevrtanja



Ovaj je proizvod u skladu s važećim direktivama UK-a.



Primjena i otpuštanje par-
kirske kočnice

Napomena: Drugi simboli/naljepnice na proizvodu
odnose se na pravne zahtjeve za pojedina tržišta.

Naljepnica na proizvodu



OPASNOST – ruke i stopala držite podalje.

Brojač sati

Brojač sati prikazuje broj sati pogona motora. Pogledajte
Pregled proizvoda na stranici 50 za položaj brojača sati.

Oštećenje proizvoda

U sljedećim okolnostima nećemo biti odgovorni za
oštećenja proizvoda:

- proizvod nepravilno popravljen
- proizvod popravljen dijelovima koje nije proizveo
proizvođač ili nemaju odobrenje proizvođača
- proizvod ima dodatnu opremu koje nije proizveo
proizvođač ili nemaju odobrenje proizvođača
- proizvod nije popravljen u odobrenom servisnom
centru ili kod ovlaštene osobe.

Standard za emisije Euro V.



UPOZORENJE: Petljanjem po
motoru gubite pravo na odobrenje EU-a
ovog proizvoda.

Sigurnost

Sigurnosne definicije

Upozorenjima, oprezima i napomenama naglašavaju se
posebno važni dijelovi priručnika.



UPOZORENJE: Koristi se kada
nepoštivanje uputa iz priručnika može
uzrokovati smrt ili ozljede rukovatelja ili
promatrača.



OPREZ: Koristi se kada nepoštivanje
uputa iz priručnika može uzrokovati
oštećenje proizvoda ili drugih materijala u
neposrednoj blizini.

Napomena: Koristi se prikaz neophodnih dodatnih
informacija za zadanu situaciju.

Opće sigurnosne upute



UPOZORENJE: Proizvod može
odsjeci šake i stopala te izbacivati predmete.
Nepoštivanje sigurnosnih uputa može
uzrokovati ozbiljne ozljede ili smrt.



UPOZORENJE: Nemojte nastaviti
upotrebljavati proizvod s oštećenom reznom
opremom. Oštećena rezna oprema može
izbacivati predmete i uzrokovati ozbiljne

ozljede ili smrt. Odmah zamijenite oštećene
noževe.



UPOZORENJE: Proizvod tijekom
rada proizvodi elektromagnetsko polje. To
polje u određenim okolnostima može ometati
aktivne ili pasivne medicinske implantate. Za
smanjenje opasnosti od smrtonosne ozljede
osobama s medicinskim implantatima prije
korištenja uređaja preporučujemo obraćanje
liječniku i proizvođaču medicinskog
implantata.



UPOZORENJE: Prije upotrebe
proizvoda pročitajte upute upozorenja u
nastavku.

- Uvijek budite pažljivi i razumni. Izbjegavajte sve
situacije izvan vaših sposobnosti. Ako nakon
čitanja korisničkog priručnika niste sigurni u radne
postupke, prije nastavka obratite se stručnjaku.
- Prije pokretanja proizvoda pažljivo pročitajte i
usvojite korisnički priručnik i upute na proizvodu.
- Naučite kako sigurno upotrebljavati proizvod i
primjenjivati komande te kako ga brzo zaustaviti.
- Naučite prepoznavati sigurnosne naljepnice.
- Proizvod održavajte čistim kako biste mogli lako
očistiti znakove i naljepnice.
- Prije upotrebe proizvoda i skladištenja s njega
očistite proliveno gorivo ili ulje.

- Imajte na umu kako se rukovatelj smatra odgovornim za nezgode koje uključuju druge osobe ili njihovo vlasništvo.
- Ruke ili stopala nemojte stavljati blizu okretnih dijelova.
- Šake ili stopala nemojte stavljati pod proizvod.
- U svakom trenu održavajte razmak od otvora za pražnjenje.
- Kada proizvod upotrebljavate na šljunčanim površinama, obavezno zaustavite noževe.
- Rezo kućište nemojte pogoniti bez sakupljača trave, žlijeba za pražnjenje ili bilo kojeg drugog sigurnosnog uređaja.
- Obavezno zaustavite noževe kada ne kosite.
- Spriječite kontakt trave ili drugih nepoželjnih materijala s vrućim ispuhom ili vrućim dijelovima motora.
- Reznim kućištem nemojte kositi lišće ili druge nepoželjne materijale koji mogu uzrokovati začepljenje.
- Nemojte prevoziti putnike. Proizvodom se smije koristiti samo jedna osoba.

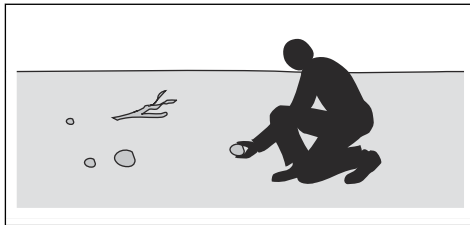

- Djeci ili drugim neovlaštenim osobama nemojte dopustiti upotrebu ili servisiranje proizvoda. Dob korisnika može biti regulirana lokalnim zakonima.
- Pri pokretanju motora, uključivanju pogona ili početku vožnje s proizvodom nitko drugi ne smije se zadržavati u blizini proizvoda.
- Pratite promet ako kosite u blizini prometnice ili ako se krećete preko nje.
- Proizvod nemojte upotrebljavati umorni, pod utjecajem alkohola ili lijekova, pod terapijom ili izloženi bilo čemu što negativno utječe na vaš vid, opreznost, sposobnost rasuđivanja ili koordinaciju.
- Budite oprezni pri postavljanju proizvoda na prikolicu ili kamion te pri spuštanju proizvoda s prikolice ili iz kamiona.
- Proizvod obavezno parkirajte na ravnu površinu i s isključenim motorom.
- Zaustavite motor i prije čišćenja ili održavanja proizvoda provjerite jesu li se zaustavili svi dijelovi.
- Zaustavite motor i prije uklanjanja sakupljača trave ili odstranjivanja blokade iz žlijeba za pražnjenje provjerite jesu li se zaustavili svi dijelovi.
- Prije skladištenja pričekajte da se proizvod ohladi.

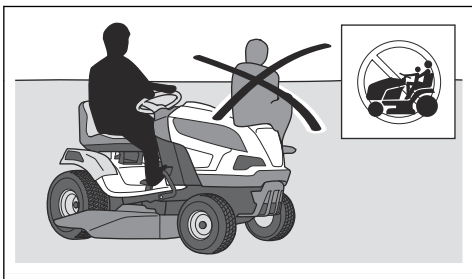

- Proizvod s uključenim motorom nije dopušteno ostaviti bez nadzora. Prije ostavljanja proizvoda bez nadzora obavezno zaustavite noževe, primijenite parkirnu kočnicu, zaustavite motor i uklonite ključ paljenja.
- Proizvod upotrebljavajte danju ili u dobro osvijetljenim uvjetima. Proizvod održavajte na sigurnoj udaljenosti od rupa ili drugih nepravilnosti na tlu. Potražite druge potencijalne opasnosti.
- Proizvod nemojte upotrebljavati po lošem vremenu, primjerice u magli, po kiši, na vlažnim ili mokrim lokacijama, po jakom vjetru, u intenzivnoj hladnoći, ako postoji opasnost od grmljavine itd.
- Pronađite i označite kamenje i druge nepomične predmete kako biste izbjegli sudare.
- Očistite područje od kamenja, igračkaka, žica i sličnih predmeta koje noževi mogu zahvatiti i odbaciti.

Sigurnosne upute za djecu



UPOZORENJE: Prije upotrebe proizvoda pročitajte upute upozorenja u nastavku.

- Neopreznost kada se djeca zadržavaju u blizini proizvoda može uzrokovati ozbiljne nezgode. Proizvod i košnja mogu privlačiti djecu. Djeca se vjerojatno neće zadržati na mjestu na kojem ste ih posljednji put vidjeli.
- Djeci onemogućite pristup košenom području. Za djecu mora biti odgovorna odrasla osoba.
- Budite oprezni i, ako djeca uđu u radno područje, isključite proizvod. Posebno pažljivi budite u blizini uglova, grmlja, drveća i drugih predmeta koji vam umanjuju preglednost.
- Prije i tijekom vožnje proizvoda unatrag gledajte unatrag i prema dolje kako biste se uvjerali da se u blizini proizvoda ne zadržavaju mala djeca.
- Nemojte prevoziti djecu. Ona mogu pasti i ozbiljno se ozlijediti ili onemogućiti sigurno upravljanje proizvodom.
- Djeci nemojte dopustiti rad s proizvodom.

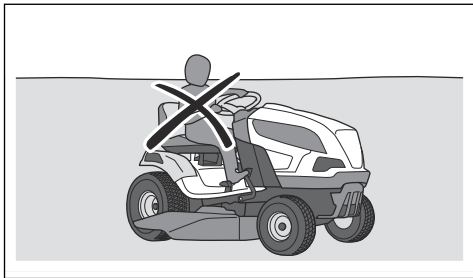

- Prilikom upotrebe proizvoda uvijek upotrebljavajte odobrenu osobnu zaštitnu opremu. Oprema za osobnu zaštitu ne može u potpunosti spriječiti ozljede, no smanjuje stupanj ozljede u slučaju nezgode. Pri odabiru odgovarajuće opreme zatražite pomoć ovlaštenog trgovca.
- Upotrebljavajte odobrenu zaštitu sluha. Dugotrajno izlaganje buci može uzrokovati trajno oštećenje sluha.
- Nosite protuklizne čizme ili cipele za teške uvjete rada. Preporučuju se čelične kapice za zaštitu prstiju. Nemojte nositi otvorene cipele ili biti bos.

Sigurnosne upute za rad



UPOZORENJE: Tijekom rada ili neposredno nakon njega nemojte dodirivati motor ili sustav ispuha. Motor i sustav ispuha tijekom rada postaju vrlo vrući. Opasnost od opekline, požara i oštećenja vlasništva u obližnjim područjima. Tijekom rada s proizvodom nemojte prilaziti grmlju i drugim predmetima.



UPOZORENJE: Prije upotrebe proizvoda pročitajte upute upozorenja u nastavku.

- Prije vožnje unatrag obavezno pogledajte dolje i unatrag. Pazite na velike i male prepreke.
- Prije skretanja smanjite brzinu.
- Zaustavite noževe prilikom prelaska preko područja koje ne kosite.



OPREZ: Prije upotrebe proizvoda pročitajte upozoravajuće upute u nastavku.

- Prije rada s proizvodom iz dovoda hladnog zraka u motor očistite travu i nečistoće. Ako je dovod hladnog zraka neprohodan, postoji opasnost od oštećenja motora.
- Pažljivo zaobilazite kamenje i druge veće predmete i pazite da ih ne zahvatite noževima.
- Proizvodom u pogonu nemojte prelaziti preko predmeta. Zaustavite i pregledajte proizvod i rezno kućište ako ste prošli preko predmeta ili se zabili u njega. Po potrebi, prije ponovnog pokretanja obavite popravke.
- Tempomat upotrebljavajte samo za vožnju prema naprijed po glatkim i ravnim površinama (samo za model TC 220T).

Oprema za osobnu zaštitu



UPOZORENJE: Prije upotrebe proizvoda pročitajte upute upozorenja u nastavku.

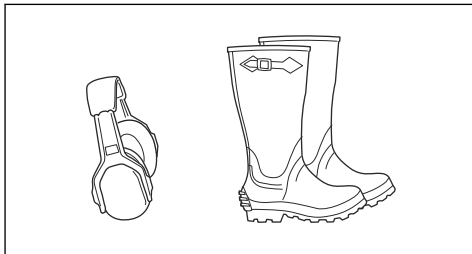

- Prema potrebi nosite zaštitne rukavice, primjerice prilikom pričvršćivanja, pregleda ili čišćenja rezne opreme.
- Nošenje široke odjeće, nakita ili drugih predmeta koje mogu zahvatiti pokretni dijelovi nije dopušteno.
- Imajte u blizini pribor za prvu pomoć i aparat za gašenje požara.

Sigurnosni uređaji na proizvodu



UPOZORENJE: Prije upotrebe proizvoda pročitajte upute upozorenja u nastavku.

- Proizvod nemojte upotrebljavati sa sigurnosnim uređajima koji su oštećeni ili nisu ispravni. Redovito pregledavajte sigurnosne uređaje. Ako su sigurnosni uređaji neispravni, obratite se Husqvarna ovlaštenom serviseru.
- Sigurnosne uređaje nije dopušteno izmjenjivati. Proizvod nije dopušteno upotrebljavati ako zaštitne ploče, zaštitni poklopci, sigurnosne sklopke ili drugi sigurnosni uređaji nisu postavljeni ili ako su oštećeni.

Provjera blokade paljenja

- Pokrenite i zaustavite motor kako biste provjerili blokadu paljenja. Pogledajte *Pokretanje proizvoda na stranici 63* i *Zaustavljanje proizvoda na stranici 66*.

- Provjerite pokreće li se motor po okretanju ključa paljenja u položaj za pokretanje.

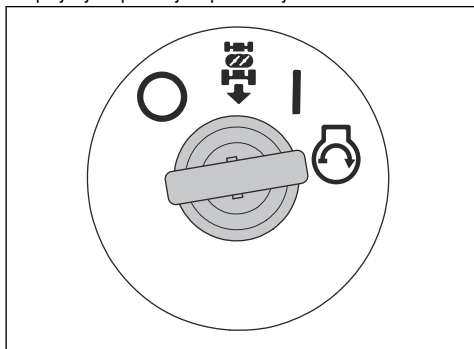

- Provjerite zaustavlja li se motor odmah po okretanju ključa paljenja u položaj za zaustavljanje (O).

Provjera sustava reverzibilnog rada (Reverse Operation System, ROS)

Ako sustav reverzibilnog rada (ROS) ne radi ispravno, obratite se Husqvarna ovlaštenom serviseru.

1. Pokrenite proizvod. Pogledajte *Pokretanje proizvoda na stranici 63*.
2. Uključite režno kućište. Pogledajte *Uključivanje i isključivanje reznog kućišta na stranici 64*.
3. S ključem paljenja u položaju (A) pritisnite papučicu za kretanje unatrag. Kada pritisnete papučicu za kretanje unatrag, motor se mora zaustaviti.

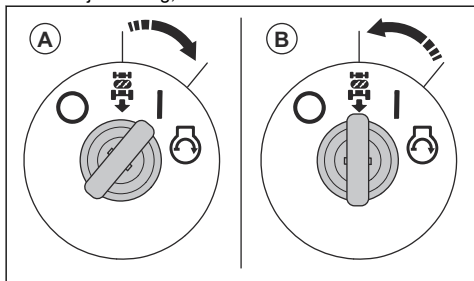

4. Pokrenite proizvod i ponovno uključite režno kućište.
5. Okrenite ključ paljenja u položaj za uključivanje sustava ROS pritisnite papučicu za kretanje unatrag. Kada pritisnete papučicu za kretanje unatrag, motor se ne smije zaustaviti.

Uvjeti rada

Ovi su uvjeti neophodni za pokretanje motora:

- Aktivirana je parkirna kočnica.
- Isključen je pogon noževa.
- Papučice za kretanje prema naprijed i unatrag nalaze se u neutralnom položaju.

Motor se mora zaustaviti u sljedećim situacijama:

- Parkirna kočnica nije aktivirana, a rukovatelj ustaje iz sjedala.
- Rukovatelj ustaje iz sjedala uz uključeno režno kućište.
- Režno kućište je uključeno i papučica za kretanje unatrag je pritisnuta, no sustav ROS je isključen.

Pogon noževa mora se zaustaviti u sljedećim situacijama:

- Rukovatelj se diže sa sjedala.
- Pritisnut je gumb za priključno vratilo.
- Sakupljač trave ili druga dodatna oprema je uklonjena.

Pokušajte pokrenuti motor bez jednog od gore navedenih uvjeta. Promijenite uvjete i pokušajte ponovo. Provjeru provodite svaki dan.

Pregledajte papučicu za vožnju prema naprijed i unatrag

1. Pokrenite proizvod. Pogledajte *Pokretanje proizvoda na stranici 63*.
2. Papučice za vožnju prema naprijed i unatrag nisu blokirane te se moraju slobodno kretati.
3. Pritisnite papučicu za vožnju prema naprijed kako biste se kretali prema naprijed.
4. Za kočenje otpustite papučicu za vožnju prema naprijed. Provjerite uključuje li se kočenje po otpuštanju papučice za vožnju prema naprijed.

Napomena: Proizvod je opremljen automatskom kočnicom koja se uključuje po otpuštanju papučice.

5. Napravite isto s papučicom za vožnju unatrag.
6. Proizvod se ne smije pomicati kada su papučice u neutralnom položaju.

Parkirna kočnica



UPOZORENJE: Ako parkirna kočnica ne radi, proizvod može početi kositi i uzrokovati ozljede ili oštećenje. Parkirnu kočnicu morate redovno pregledavati i prilagođavati.

Pogledajte *Provjera parkirne kočnice na stranici 71*.

Prigušivač

Prigušivač razinu buke održava na minimumu i ispušne plinove usmjerava dalje od rukovatelja.

Nemojte upotrebljavati proizvod bez prigušivača ili s oštećenim prigušivačem. Oštećen prigušivač povećava razinu buke i opasnost od požara.



UPOZORENJE: Prigušivač se tijekom rada, nakon rada te kada motor pogonite u praznom hodu jako zagrije. Budite oprezni u blizini zapaljivih materijal i/ili para kako biste spriječili požar.

Provjera prigušivača

- Redovito provjeravajte je li prigušivač pravilno pričvršćen i neoštećen.

Zaštitni poklopci

Izgubljeni ili oštećeni zaštitni poklopci povećavaju opasnost od ozljede pokretnim dijelovima ili na vrućim površinama. Prije rada s proizvodom pregledajte zaštitne poklopce. Provjerite jesu li zaštitni poklopci pravilno pričvršćeni te imaju li pukotine ili druga oštećenja. Zamijenite oštećene poklopce.

Košnja trave na kosinama



UPOZORENJE: Prije upotrebe proizvoda pročitajte upute upozorenja u nastavku.

- Košnja trave na kosinama povećava opasnost od gubitka kontrole nad proizvodom i prevrtanja. To može uzrokovati ozljede ili smrt. Košnja trave na svim kosinama zahtijeva opreznost. Ako kosinu ne možete savladati vozeći se unatrag ili ako se ne osjećate sigurni, nemojte je kositi.
- Uklonite kamenje, grane i druge prepreke.
- Kosite uz i niz kosinu, ne s jedne bočne strane na drugu.
- Proizvod nemojte koristiti na tlu s kosinama većima od 10°.

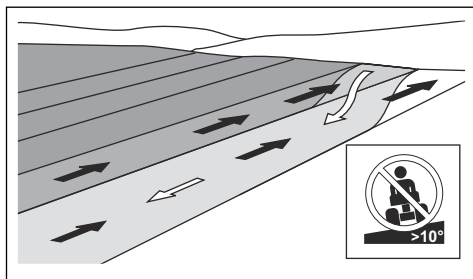

- Proizvod nemojte pokretati ili zaustavljati na kosini.
- Po kosinama vozite glatko i polako.
- Nemojte naglo mijenjati brzinu ili smjer.
- Nemojte skretati više no što je potrebno. Tijekom kretanja po kosini krećite se polako i postupno. Krećite se niskom brzinom. Pažljivo okrećite upravljač.
- Pazite na brazde, rupe te izbočine i nemojte prelaziti preko njih. Na neravnom tlu postoji velika opasnost

od prevrtanja proizvoda. Visoka trava može sakrivati prepreke.

- Travu nemojte rezati blizu rubova, jaraka ili obala. Proizvod se iznenada može preokrenuti ako jedan kotač prijeđe preko ruba strmog nagiba ili jarka, ili ako dođe do popuštanja ruba. Ako proizvodom upadnete u vodu, postoji opasnost od utapanja.

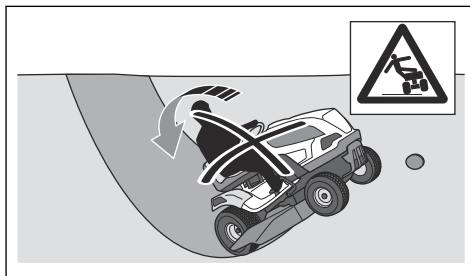

- Nemojte kositi mokru travu. Klizava je pa kotači mogu izgubiti prljanjanje i proizvod se može sklizati.
- Nemojte spuštati nogu na tlo kako biste pokušali stabilizirati stroj.
- Ako je postavljena dodatna oprema ili postoji drugi predmet koji može smanjiti stabilnost stroja, vozite vrlo oprezno.
- Pratite preporuke proizvođača za utege na kotačima ili protutege.

Sigurnost pri vuči

- Upotrebljavajte samo opremu za vuču koju je odobrila tvrtka Husqvarna.
- Opremu pričvrstite polugom za vuču.
- Nemojte vući opremu težu od maksimalne dopuštene težine za vuču opreme. Pogledajte *Tehnički podaci na stranici 86.*

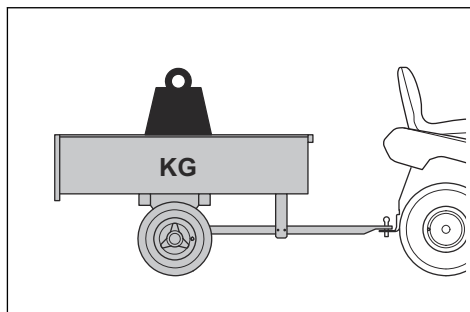

- Tijekom vuče opreme drugim osobama onemogućite zadržavanje u blizini stroja.
- Budite pažljivi pri vuči opreme na kosinama ili po grubom terenu.
- Dok vučete opremu, neka ovaj proizvod radi na niskim brzinama.

Sigurnost pri rukovanju s gorivom



UPOZORENJE: Budite pažljivo s gorivom. Vrlo je zapaljivo i može uzrokovati ozbiljne ozljede i oštećenja imovine.



UPOZORENJE: Prije korištenja proizvoda pročitajte upozoravajuće upute u nastavku.

- Spremnik goriva nije dopušteno puniti u zatvorenom prostoru.
- Benzin i benzinska isparavanja otrovni su i iznimno zapaljivi. S gorivom rukujte pažljivo kako biste spriječili ozljedu ili požar.
- Uz motor u pogonu nije dopušteno ukloniti čep spremnika goriva i puniti spremnik goriva.
- Prije ulijevanja goriva pričekajte na hlađenje motora.
- Tijekom ulijevanja goriva nemojte pušiti.
- Gorivo nemojte ulijevati u blizini iskri i otvorenog plamena.
- Ako u sustavu goriva ima curenja, nemojte pokretati motor do popravka.
- Preporučenu razinu goriva nemojte prekoračiti. Toplina motora i sunca uzrokuju širenje goriva i ako spremnik prepunite, dolazi do prelijevanja.
- Nemojte prepuniti. Ako na proizvod prolijete gorivo, očistite proliveno i prije pokretanja motora pričekajte da ispari. Ako ga prolijete po odjeći, zamijenite ju.
- Gorivo skladištite isključivo u odobrenim spremnicima.
- Gorivo i proizvod skladištite tako da ispuštanje goriva ili isparavanja ne mogu uzrokovati oštećenja.
- Izlijte gorivo u odobreni spremnik, na otvorenom i dalje od otvorenog plamena.

Transportni osigurač

- Koristite se prijevoznim vozilom s odobrenjem za prijevoz ovog proizvoda.
- Proizvod je težak i uslijed prignječenja može uzrokovati ozljede. Budite pažljivi prilikom utovara na ili istovara s vozila ili prikolice.
- Nacionalni ili lokalni tržišni propisi mogu i ograničiti prijevoz ovog proizvoda.
- Rukovatelj prijevoznog vozila odgovoran je za sigurno pričvršćivanje ovog proizvoda tijekom prijevoza. Pogledajte *Sigurno pričvršćivanje proizvoda tijekom prijevoza na stranici 84*.

Sigurnost baterije



UPOZORENJE: Oštećena baterija može uzrokovati eksploziju i ozljede. Ako je baterija izobličena ili oštećena, obratite se ovlaštenom serviseru tvrtke Husqvarna.



UPOZORENJE: Prije upotrebe proizvoda pročitajte upute upozorenja u nastavku.

- U blizini baterija nosite zaštitne naočale.
- U blizini baterije nemojte nositi satove, nakit ili druge metalne predmete.
- Djeci onemogućite pristup bateriji.
- Bateriju mijenjajte u prostoru s dobrim protokom zraka.
- Prilikom punjenja baterije zapaljive materijale držite na najmanjoj udaljenosti od 1 m.
- Zbrinite zamijenjene baterije. Pogledajte *Zbrinjavanje u otpad na stranici 85*.
- Baterija može ispuštati eksplozivne plinove. Nemojte pušiti u blizini baterije. Bateriju držite podalje od otvorenog plamena i iskri.

Sigurnosne upute za održavanje



UPOZORENJE: Ovaj je proizvod težak i može uzrokovati ozljede ili oštećenja imovine ili susjednih površina. Održavanje motora ili reznog kućišta nemojte izvoditi ako nisu ispunjeni sljedeći uvjeti:

- Motor je isključen.
- Proizvod je parkiran na ravnoj površini.
- Aktivirana je parkirna kočnica.
- Ključ paljenja je uklonjen.
- Rezno kućište je isključeno.
- Kabeli paljenja uklonjeni su sa svjeća.



UPOZORENJE: Ispušni plinovi iz motora sadrže ugljikov monoksid, vrlo opasan otrovni plin bez mirisa. Proizvod nemojte pokretati u zatvorenim prostorima ili prostorima bez dovoljnog protoka zraka.



UPOZORENJE: Prije upotrebe proizvoda pročitajte upute upozorenja u nastavku.

- Za najbolji učinak i sigurnost proizvod održavajte redovito, sukladno rasporedu održavanja. Pogledajte *Raspored održavanja na stranici 67*.
- Strujni udari mogu uzrokovati ozljede. Nemojte dodirivati kabele kada je motor uključen. Ispravnost sustava paljenja nemojte ispitivati prstima.
- Ako su uklonjeni zaštitni poklopci, nemojte pokretati motor. Pokretni i vrući dijelovi predstavljaju veliku opasnost od ozljede.
- Prije održavanja u blizini motora pričekajte da se proizvod ohladi.

- Noževi su oštri i mogu uzrokovati posjekotine. Tijekom rada oko noževa omotajte za zaštitu ih ili nosite zaštitne rukavice.
- Za pristup reznom kućištu proizvod nemojte parkirati blizu ruba jarka ili kosine.



OPREZ: Prije upotrebe proizvoda pročitajte upozoravajuće upute u nastavku.

- Ako je uklonjena svjećica ili kabel paljenja, nemojte preokretati motor.

- Provjerite jesu li sve matice i vijci pravilno zategnuti te je li oprema u dobrom stanju.
- Nemojte mijenjati postavke regulatora. Pri previsokom broju okretaja motora može doći do oštećenja komponenti proizvoda. Pogledajte *Tehnički podaci na stranici 86* Najvišu dopuštenu brzinu motora potražite pod
- Proizvod ima odobrenje samo uz opremu koju je isporučio ili preporučio proizvođač.

Sastavljanje

Uvod



UPOZORENJE: Prije sklapanja proizvoda s razumijevanjem pročitajte poglavlje o sigurnosti.

Prikaz sastavljanja

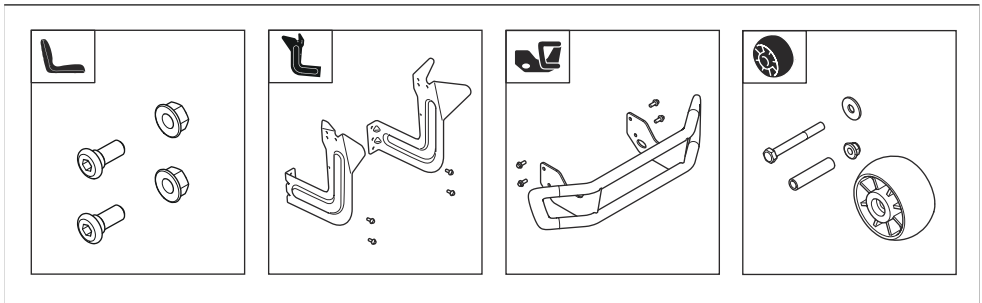

Ugradnja sjedala

Pogledajte *Prikaz sastavljanja na stranici 59* za ispravne držače za ovaj zadatak.

1. Sjedalo držite u položaju i postavite 2 vijka (A) i 2 matice (B).

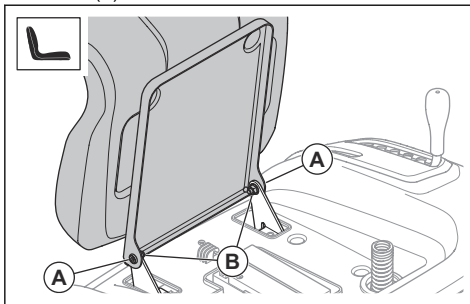

2. Provjerite ispravnost sustava prisutnosti rukovatelja. Pogledajte *Uvjeti rada na stranici 56*.



UPOZORENJE: Ako je sustav prisutnosti rukovatelja neispravan, nemojte upotrebljavati proizvod.

Instaliranje kotačića reznog kućišta

Pogledajte *Prikaz sastavljanja na stranici 59* za ispravne držače za ovaj zadatak.

- Ugradite kotačić reznog kućišta (A), čahuru (B), podlošku (C), vijak (D) i maticu (E) u jedan od tri otvora.

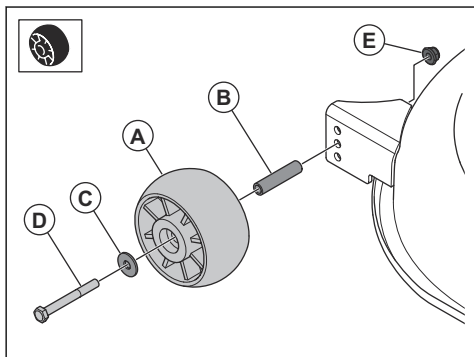

Ugradnja prednjeg odbojnika TC 220T

Napomena: Prednji odbojnik dodatne je oprema za TC 215T.

1. Uklonite četiri vijka s lijeve i desne strane poklopca prigušivača. Sačuvajte vijke.

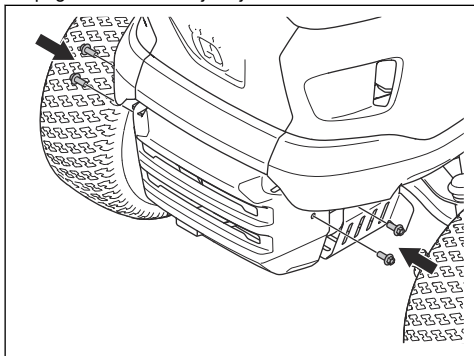

2. Ugradite prednji odbojnik i četiri vijka.

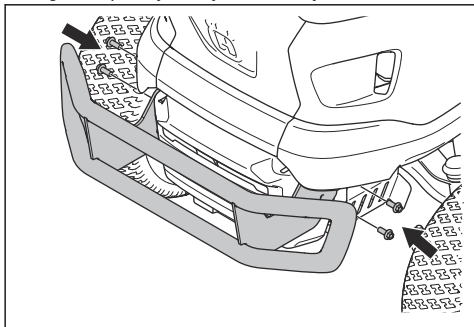

Ugradnja nosača sakupljača trave

Pogledajte *Prikaz sastavljanja na stranici 59* za ispravne držače za ovaj zadatak.

1. Ugradite lijevi nosač s dva vijka.

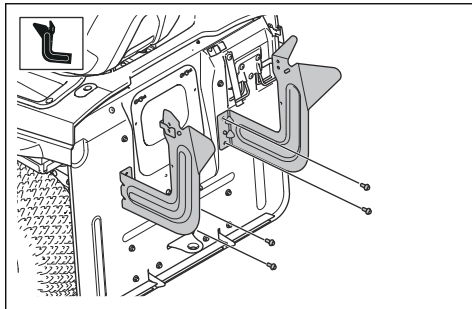

2. Ugradite desni nosač s dva vijka.
3. Lijevi dio (A) sklopa šipke postavite u otvor na lijevom nosaču.

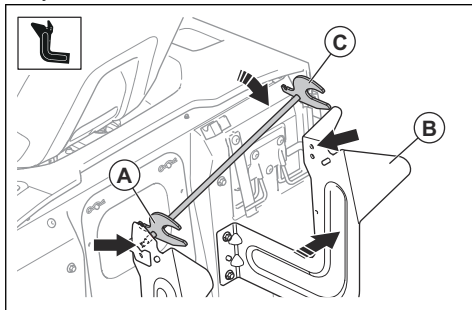

4. Desni nosač (B) pažljivo pritisnite udesno. Desnu stranu (C) sklopa šipke postavite u otvor na desnom nosaču.



OPREZ: Nosače nemojte prejako pritiskati.

5. Postavite dvije rascjepke.

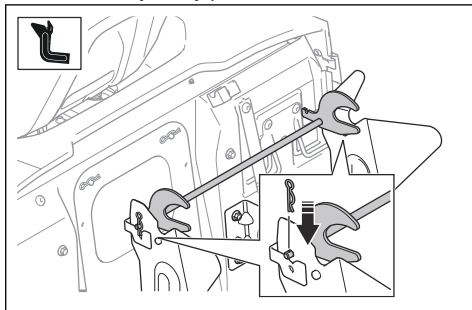

Montaža sakupljača trave

1. Prednji okvir (A) postavite kroz platnene petlje (B) s obje strane sakupljača trave.
2. Ugradite prednji okvir na nosače gornjeg okvira (C) s dva vijka (D) i dvije matice (E) na svakoj strani.

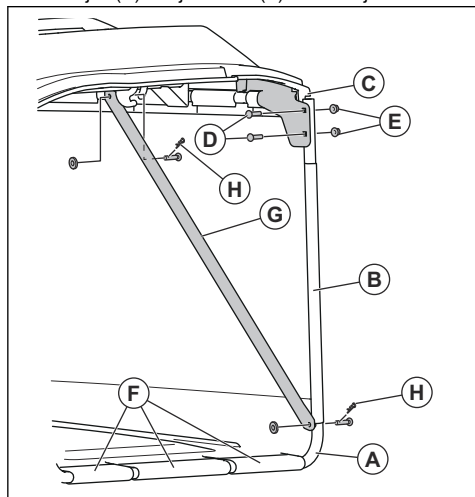

3. Postavite elemente gumene cijevi (F) na dno prednjeg okvira.
4. Ugradite dva potporna (G) na prednji okvir i gornji okvir s po dvije kopče (H) na svakoj strani.
5. Spustite ručku sakupljača trave kroz poklopac sakupljača trave i otvore u okviru sakupljača trave.

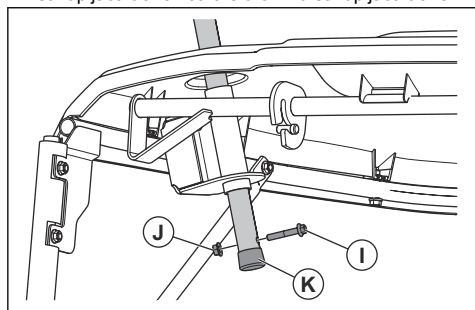

6. Ugradite vijak (I) i maticu (J) u cijev ručke sakupljača trave.
7. Postavite završni čep (K) na cijev ručke sakupljača trave.

Ugradnja i uklanjanje sakupljača trave

1. Nagnite sakupljač trave i stavite ga na 2 nosača.

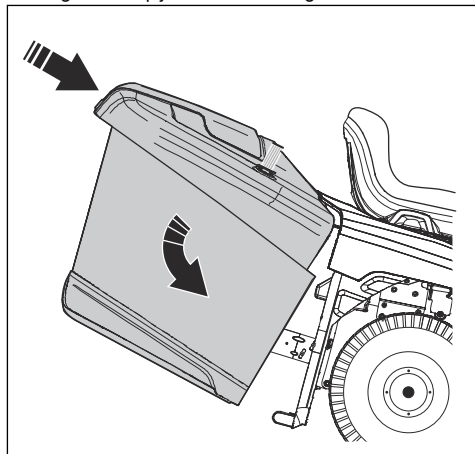

2. Poluga za zaključavanje sakupljača trave mora biti u položaju za otključavanje.

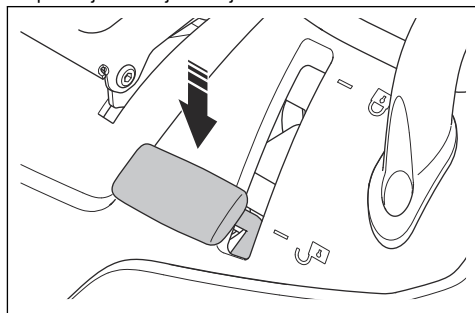

3. Otpustite sakupljač trave i pustite da prijeđe na svoj položaj.
4. Postavite polugu za zaključavanje sakupljača trave u položaj za zaključavanje. Sakupljač trave zaključava se u svom položaju.

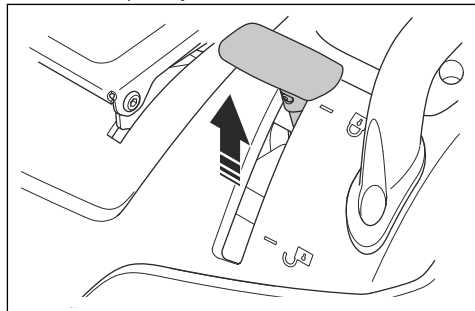

5. Za uklanjanje sakupljača trave polugu za zaključavanje sakupljača trave postavite u položaj za otključavanje. Podignite sakupljač trave iz nosača.

Priključivanje akumulatora



UPOZORENJE: Rizik od strujnog udara. Provjerite je li sklopka paljenja u položaju za isključivanje, a ključ paljenja uklonjen.

Baterija se nalazi iznad lijevog stražnjeg kotača.

1. Preklopite sjedalo prema naprijed.
2. Uklonite četiri vijka i pretinac za pohranu.

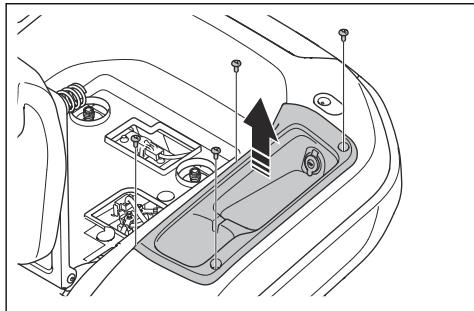

3. Crveni kabel akumulatora mora biti pričvršćen na pozitivnu (+) stezaljku akumulatora.
4. Uklonite vijak i maticu s negativne (-) stezaljke akumulatora.
5. Pričvrstite crni kabel akumulatora na negativnu (-) stezaljku akumulatora i postavite maticu i vijak.

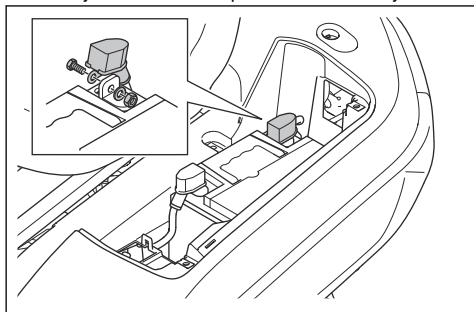

6. Pričvrstite poklopac stezaljke.
7. Ugradite pretinac za pohranu i četiri vijka.

Uklanjanje i ugradnja ručke (TC 220T)

Napomena: Ručka je dodatna oprema za model TC 215T.

1. Uklonite dva vijka i ručku.

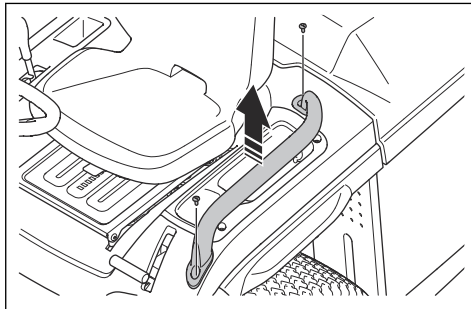

2. Ručku ugradite obrnutim redoslijedom.

Rad

Uvod



UPOZORENJE: Prije upotrebe proizvoda pročitajte i usvojite poglavlje o sigurnosti.

Početak rada sa Husqvarna Connect

1. Preuzmite aplikaciju Husqvarna Connect na svoj mobilni uređaj.
2. Prijavite se na aplikaciju Husqvarna Connect.

3. Pratite upute u aplikaciji Husqvarna Connect kako biste se spojili i registrirali proizvod.

Ulijevanje goriva



UPOZORENJE: Benzin je vrlo zapaljiv. Budite pažljivi i gorivo ulijevajte na otvorenom, pogledajte *Sigurnost pri rukovanju s gorivom na stranici 58.*



UPOZORENJE: Spremnik za gorivo nemojte koristiti kao radnu površinu.



OPREZ: Neispravna vrsta goriva može uzrokovati oštećenje motora.

Motor se pogoni benzinom minimalnog oktanskog broja 91 RON (87 AKI), nije miješan s uljem. Preporučujemo biorazgradivi alkilatni benzin. Nemojte koristiti benzin koji sadrži više od 10% etanola.

- Prije svakog korištenja provjerite razinu goriva i nadolijte ako je potrebno.
- Spremnik za gorivo nemojte puniti do kraja. Ostavite najmanje 2,5 cm prostora.

Prilagodba sjedala



UPOZORENJE: Sjedalo nemojte podešavati dok upotrebljavate stroj.

1. Za prilagodbu sjedala prema naprijed i prema natrag oslonite obje noge na oslonce za noge.
2. Ručicu ispod prednjeg ruba sjedala gurnite prema gore i sjedalo pomaknite u pravilan položaj.

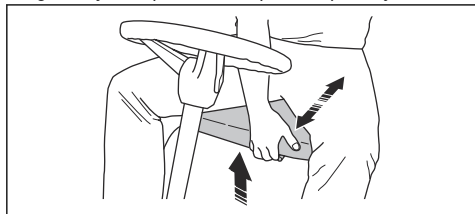

Radnje prije pokretanja proizvoda



UPOZORENJE: Prije rada s proizvodom pažljivo pročitajte i usvojite sigurnosne upute i upute za rad.

1. Provjerite razinu motornog ulja. Pogledajte *Provjera razine motornog ulja na stranici 72*.
2. Spremnik goriva napunite gorivom. Pogledajte *Ulijevanje goriva na stranici 62*.

3. Provjerite je li zaporni ventil za gorivo otvoren. Zaporni ventil za gorivo otvoren je kada jezičak pokazuje u smjeru crijeva za gorivo.

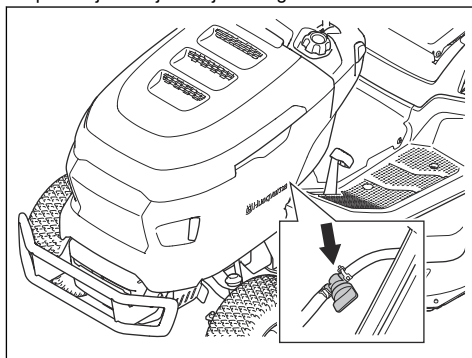

4. Provjerite je li pogonski sustav priključen. Pogledajte *Priključivanje i odspajanje pogonskog sustava na stranici 64*.
5. Podesite senzor za punu vreću. Pogledajte *Podešavanje senzora za punu vreću na stranici 67*.
6. Postavite režno kućište u najviši položaj. Pogledajte *Postavljanje visine rezanja na stranici 65*.

Pokretanje proizvoda

1. Provjerite je li režno kućište isključeno. Pogledajte *Uključivanje i isključivanje reznog kućišta na stranici 64*.
2. Sjedite u radni položaj na sjedalu.
3. Aktivirajte parkirnu kočnicu. Pogledajte *Primjena i otpuštanje parkirne kočnice na stranici 64*.
4. Regulator gasa pomaknite na pola gasa (A).

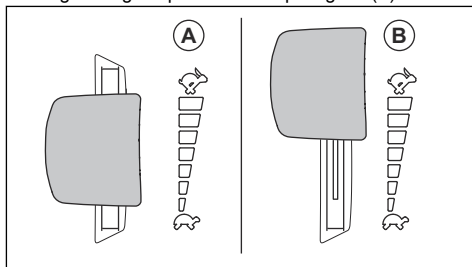

5. Okrenite ključ paljenja u položaj za pokretanje. Nakon pokretanja motora odmah otpustite ključ paljenja. Ključ paljenja po otpuštanju automatski se vraća u položaj za uključivanje ON (I).

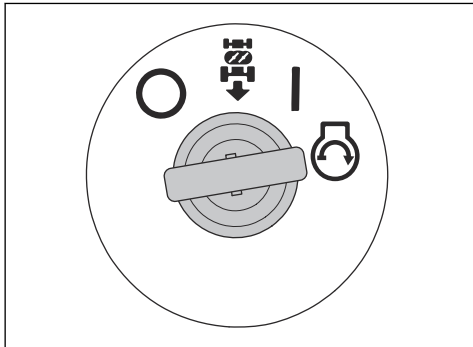

OPREZ: Pokretač nemojte pogoniti dulje od oko 5 s po pokušaju. Ako se motor ne pokreće, prije ponovnog pokušaja pričekajte 15 s.

6. Prije teškog opterećenja motor 3 – 5 minuta pogonite na pola gasa.
7. Regulator gasa pomaknite u položaj za puni gas (B).

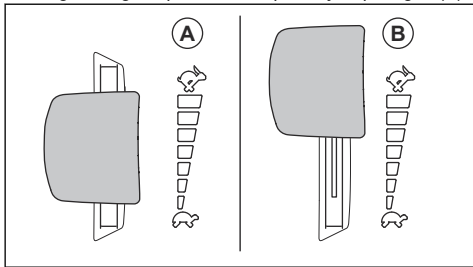

OPREZ: Uključivanje noževa pri punoj brzini motora opterećuje pogonske remene. Režno kucište uključite prije postavljanja regulatora gasa u položaj punog gasa.

Priključivanje i odspajanje pogonskog sustava

Za pomicanje proizvoda kada je motor isključen morate odspojiti pogonski sustav.



OPREZ: Polugu obavezno utisnite ili izvucite do krajnjeg položaja. Srednje položaje nemojte upotrebljavati.

Poluga za priključivanje ili odspajanje pogonskog sustava nalazi se iza desnog stražnjeg kotača.

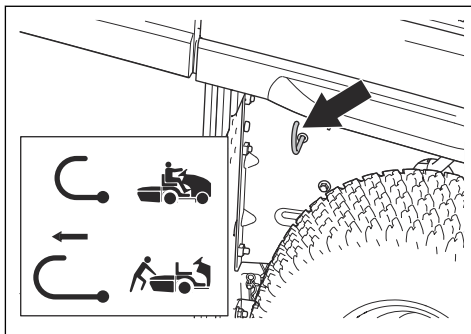

- Potpuno utisnite polugu kako biste aktivirali pogonski sustav.
- Potpuno izvucite polugu za odspajanje pogonskog sustava.

Primjena i otpuštanje parkirne kočnice

- Za primjenu parkirne kočnice provedite sljedeće korake.
 - a) Pritisnite papučicu parkirne kočnice (A) do kraja hoda, a blokadu parkirne kočnice (B) povucite prema gore.

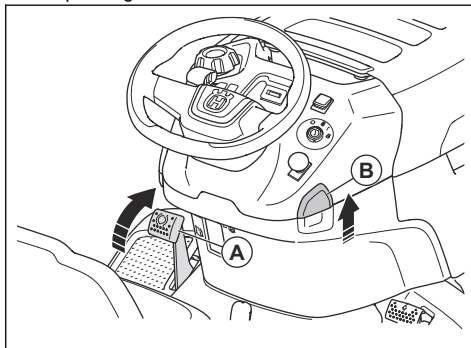

- b) Otpustite papučicu parkirne kočnice.
- Za otpuštanje parkirne kočnice pritisnite papučicu parkirne kočnice i otpustite je.

Uključivanje i isključivanje reznog kucišta



UPOZORENJE: Režno kucište nemojte primjenjivati bez sakupljača trave ili druge dodatne opreme postavljene na ispusit trave.

- Izvucite gumb za priključno vratilo kako biste uključili režno kućište.

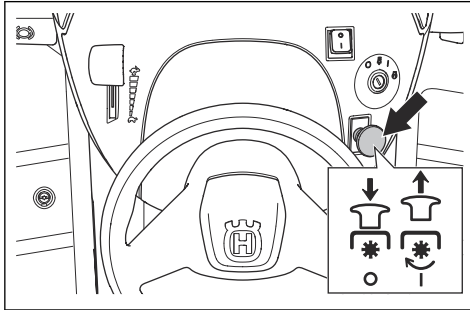

- Utisnite gumb za priključno vratilo kako biste isključili režno kućište.

Postavljanje visine rezanja

- Za postavljanje visine rezanja polugu za visinu košnje povucite u smjeru sjedala i postavite u jedan od utora.

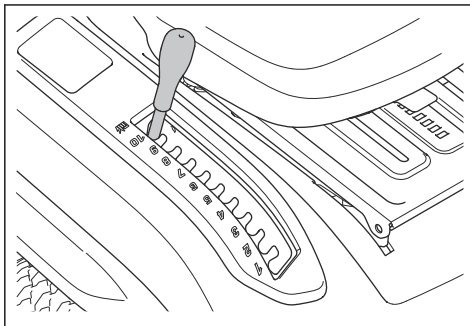

Upotreba proizvoda

1. Pokrenite motor. Pogledajte *Pokretanje proizvoda na stranici 63*.
2. Otpustite parkirnu kočnicu. Pogledajte *Primjena i otpuštanje parkirne kočnice na stranici 64*.

3. Pažljivo pritisnite papučicu za kretanje prema naprijed (A) ili papučicu za kretanje unatrag (B). Brzina se povećava s jačim pritiskanjem papučice.

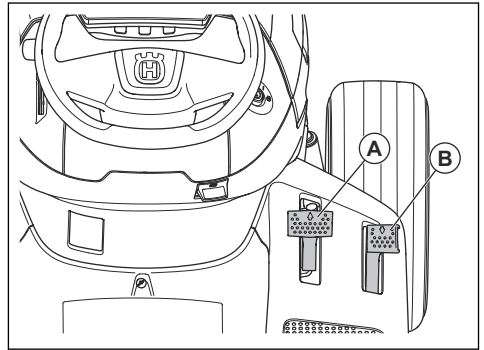

Napomena: Papučica za kretanje prema naprijed i papučica za kretanje unatrag po otpuštanju vraćaju se u neutralni položaj.

4. Za kočenje otpustite papučice.
5. Odaberite ispravnu visinu rezanja. Pogledajte *Postavljanje visine rezanja na stranici 65*.
6. Uključite režno kućište. Pogledajte *Uključivanje i isključivanje reznog kućišta na stranici 64*.

Upotreba tempomata (TC 220T)

Tempomat upotrebljavajte samo za vožnju prema naprijed po glatkim, ravnim površinama.

1. Pritisnite papučicu za kretanje prema naprijed (A). Papučicu za kretanje prema naprijed održavajte u položaju za brzinu prikladnu za teren.

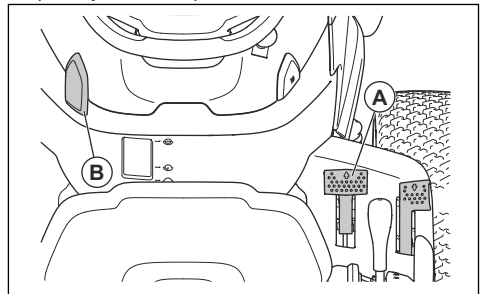

2. Podignite blokadu tempomata (B) i zadržite je tijekom otpuštanja papučice za kretanje prema naprijed.
3. Otpustite blokadu tempomata kako biste uključili tempomat.
4. Za isključenje tempomata pritisnite papučicu za kretanje prema naprijed.

Upotreba sustava reverzibilnog rada (ROS)

Napomena: Ako s proizvodom pokušate ići unatrag dok je režno kućište uključeno, motor se odmah zaustavlja. Za vožnju proizvoda s uključenim reznim kućištem unatrag, uključite sustav ROS.



UPOZORENJE: Prije i tijekom upotrebe proizvoda u hodu unatrag, radi sigurnosti sebe i drugih pogledajte dolje i iza proizvoda.

1. Za uključivanje sustava ROS ključ paljenja okrenite u smjeru suprotnom od kazaljke na satu u položaj ROS.

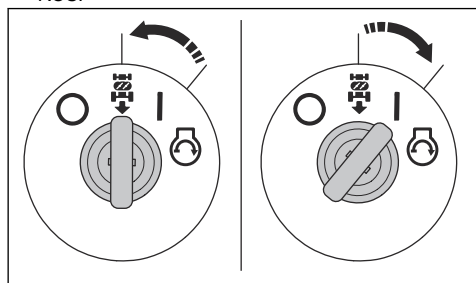

2. Lagano pritisnite papučicu za vožnju unatrag kako biste se pokrenuli.
3. Za isključivanje sustava ROS ključ paljenja okrenite u smjeru kazaljke na satu u položaj za uključivanje motora ON (I).

Zaustavljanje proizvoda

1. Isključite režno kućište. Pogledajte *Uključivanje i isključivanje reznog kućišta na stranici 64*.
2. Okrenite ključ paljenja u položaj za isključivanje OFF (O).

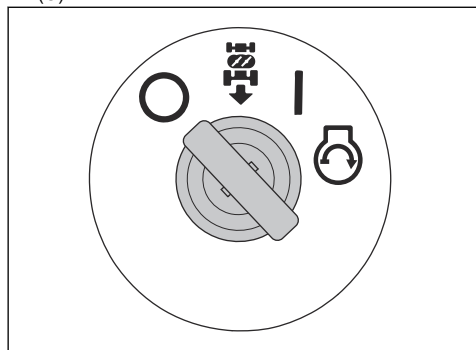

3. Kada se proizvod zaustavi i isključite motor, primijenite parkirnu kočnicu. Pogledajte *Primjena i otpuštanje parkirne kočnice na stranici 64*.

Za dobar ishod košenja

- Za najbolji učinak ovaj proizvod održavajte redovito, kao što je navedeno u rasporedu održavanja. Pogledajte *Raspored održavanja na stranici 67*.
- Nemojte kositi mokar travnjak. Mokra trava može uzrokovati loš ishod košenja.
- Lance za gume nemojte upotrebljavati ako proizvodom rukujete s reznim kućištem.
- Provjerite je li režno kućište ravno. Pogledajte *Prilagodba paralelnosti reznog kućišta na stranici 77*.
- Ako je trava visoka, započnite s visokom visinom rezanja i postupno je smanjajte.
- Ako je trava visoka i gusta, proizvod vozite naprijed niskom brzinom.
- Pri rezanju primjenjujte puni gas.
- Travu režite u nepravilnim uzorcima.
- Za najbolji ishod košnje travu kosite učestalo.

Pražnjenje sakupljača trave

Proizvod je opremljen alarmom koji se oglašava kada se sakupljač trave napuni. Za zaustavljanje alarma isključite režno kućište. Pogledajte *Uključivanje i isključivanje reznog kućišta na stranici 64*.

1. Premjestite proizvod na lokaciju na kojoj možete isprazniti sakupljač trave.
2. Provjerite jesu li papučice u neutralnom položaju i primijenite parkirnu kočnicu.
3. Polugu za zaključavanje sakupljača trave pomaknite u položaj za otključavanje.

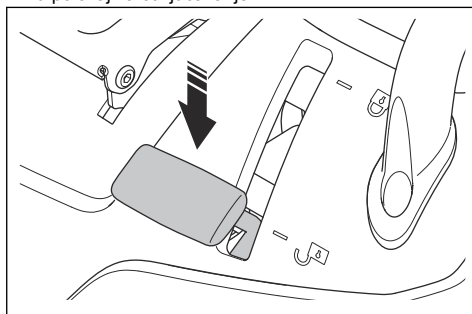

4. Ručku sakupljača trave povucite u najviši položaj.

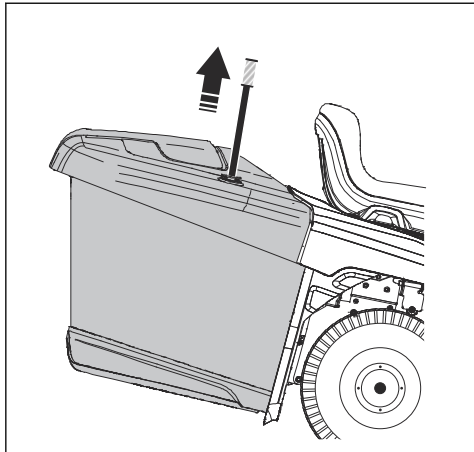

5. Ručku sakupljača trave povucite naprijed kako biste nagnuli sakupljač trave i ispraznili travu.

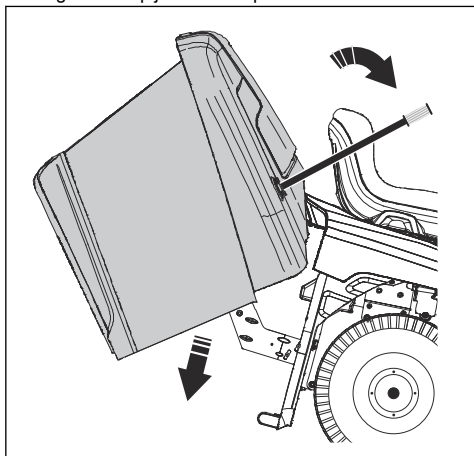

6. Ručku sakupljača trave pritisnite unatrag kako biste spustili sakupljač trave. Provjerite je li sakupljač trave potpuno spušten.
7. Postavite polugu za zaključavanje sakupljača trave u položaj za zaključavanje. Sakupljač trave zaključava se u svom položaju.

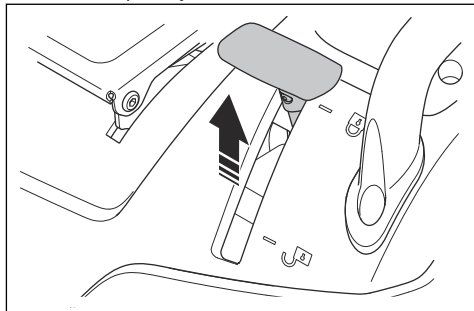

Podešavanje senzora za punu vreću

1. Zaustavite motor i aktivirajte parkirnu kočnicu.
2. Za podešavanje senzora za punu vreću pomaknite polugu.

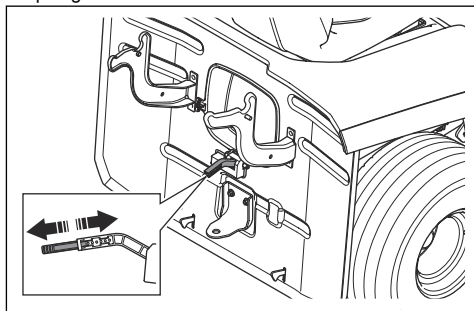

- a) Ako je trava teška, polugu utisnite.
- b) Ako je trava suha, polugu izvucite.

Održavanje

Uvod



UPOZORENJE: Prije održavanja morate pročitati i usvojiti poglavlje o sigurnosti.

Raspored održavanja

X = upute se nalaze u ovom korisničkom priručniku.

O = upute nisu u ovom korisničkom priručniku. Popravke prepustite odobrenom servisnom zastupniku tvrtke Husqvarna.

Raspored održavanja		Prije svake upotrebe/tjedno	Svakih 50 h ili godišnje
Općenito	Očistite akumulator i stezaljke.		O
	Provjerite razinu u akumulatoru. Ako je potrebno, napunite akumulator.		X
	Na svim remenima i remenicama potražite ima li istrošenosti ili oštećenja. Zamijenite istrošene ili oštećene dijelove.		O
	Očistite motor i prijenos.	X	X
	Provjerite jesu li sve žice neoštećene.		O
	Podmažite proizvod. Pogledajte pregled podmazivanja.		X
	Provjerite jesu li svi držači pravilno zategnuti.		O
	Provjerite ispravnost tlaka u svim gumama.	X	X
Motor	Provjerite je li crijevo za gorivo istrošeno ili oštećeno. Ako je potrebno, zamijenite crijevo za gorivo.		O
	Zamijenite filter za gorivo.		X
	Očistite filter zraka.	X	
	Zamijenite filter za zrak.		X
	Pregledajte prigušivač i usmjerivač topline.	X	X
	Provjerite razinu motornog ulja. Ako je potrebno, napunite motornim uljem.	X	
	Zamijenite motorno ulje.		X
	Zamijenite filter ulja u motoru.		X
	Promijenite svjećicu.		X
Provjerite brzinu motora. Ako je potrebno, prilagodite brzinu motora.		O	
PRIJENOS, KOMANDE I POGONSKI SUSTAV	Pregledajte rashladni ventilator prijenosa.	X	X
	Uklonite kotače i podmažite osovine.		O
	Proizvod se ne smije pomicati kada su papučice u neutralnom položaju.		X
	Povjerite pogon prema naprijed i unatrag pri različitim brzinama.		O
	Provjerite sklopku komande za uključivanje noža.		X
	Provjerite sklopku poluge za visinu rezanja.		X
	Provjerite sklopku za papučicu za vožnju prema naprijed i papučicu za vožnju unatrag.		X
	Provjerite parkirnu kočnicu.	X	
Provjerite sustav prisutnosti rukovatelja (OPC).	X		

Raspored održavanja		Prije svake upotrebe/tjedno	Svakih 50 h ili godišnje
Rezna oprema	Očistite režno kućište, ispod poklopca remena i ispod reznog kućišta.		X
	Provjerite paralelnost reznog kućišta. Ako je potrebno, prilagodite režno kućište.		X
	Provjerite je li remen remen reznog kućišta istrošen ili oštećen.		O
	Provjerite jesu li noževi istrošeni ili oštećeni. Ako je potrebno, naoštrite ili zamijenite noževe.		X
	Provjerite kočnice noža (ako su ugrađene).		O
Sakupljač trave (samo modeli TC)	Pregledajte sakupljač trave i sklopke za sakupljač trave.		X

Raspored podmazivanja

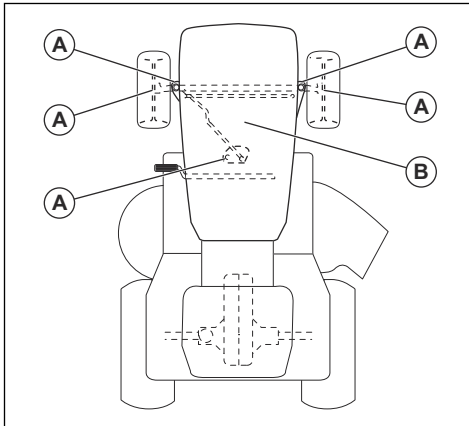

A. Opće podmazivanje. Podmažite priključak za podmazivanje vratila, zupce sektorskog zupčanika i stup upravljača.

B. Podmazivanje motora. Pogledajte *Provjera razine motornog ulja na stranici 72*.

Čišćenje proizvoda



OPREZ: Nemojte upotrebljavati visokotlačni perać ili čistač parom. Voda može prodirjeti u ležajeve i električne spojeve i uzrokovati koroziju koja oštećuje proizvod.

Proizvod očistite odmah nakon upotrebe.

- Nemojte čistiti vruće površine poput motora, prigušivača i sustava ispuha. Pričekajte da se površine ohlade i potom očistite travu ili onečišćenja.

- Prije pranja vodom očistite četkom. Uklonite odrezanu travu i onečišćenja s i oko prijenosa, dovoda zraka prijenosa i motora.
- Očistite gornju stranu reznog kućišta, ispod poklopca remena i ispod reznog kućišta. Očistite režno kućište, pogledajte *Čišćenje reznog kućišta na stranici 69*.
- Proizvod čistite tekućom vodom iz crijeva. Nemojte primjenjivati visoki tlak.
- Vodu nemojte usmjeravati prema električnim komponentama ili ležajevima. Deterdženti uobičajeno povećavaju oštećenje.
- Kada očistite proizvod, na kratko pokrenite režno kućište kako biste ispuhali preostalu vodu.

Čišćenje motora i prigušivača

Odrezanu travu i prljavštinu očistite s motora i prigušivača. Odrezana trava natopljena gorivom ili uljem povećava opasnost od požara i opasnost od pregrijavanja motora. Prije čišćenja pričekajte na hlađenje motora. Očistite vodom i četkom.

Odrezana trava oko prigušivača brzo se suši i predstavlja opasnost od požara. Četkom i vodom uklonite odrezanu travu s hladnog prigušivača.

Čišćenje reznog kućišta



UPOZORENJE: Proizvod nemojte upotrebljavati s polomljenim priključkom za ispiranje kućišta ili bez njega. Postoji opasnost od izbačenih predmeta. Polomljen ili izgubljen priključak za ispiranje kućišta odmah zamijenite.

- Parkirajte proizvod na praznu površinu na travnjaku, blizu izvora vode s vrtnim crijevom.



OPREZ: Žlijeb za pražnjenje nemojte usmjeravati prema zgradama ili vozilima.

2. Provjerite je li režno kućište isključeno. Pogledajte *Uključivanje i isključivanje reznog kućišta na stranici 64.*
3. Zaustavite motor. Pogledajte *Zaustavljanje proizvoda na stranici 66.*
4. Aktivirajte parkirnu kočnicu. Pogledajte *Primjena i otpuštanje parkirne kočnice na stranici 64.*
5. Priključite vrtno crijevo (A) na priključak za ispiranje kućišta (B) i pustite vodu.

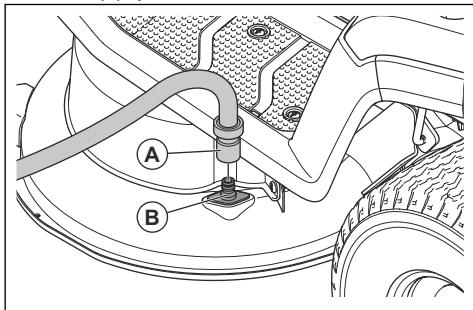

6. Sjednite u sjedalo i pokrenite motor. Pogledajte *Pokretanje proizvoda na stranici 63.*



OPREZ: Prije pokretanja motora ponovno pregledajte područje kako biste se uvjerali da je prazno.

7. Uključite režno kućište i pogonite ga punim gasom dok ne bude čisto. Pogledajte *Uključivanje i isključivanje reznog kućišta na stranici 64.*
8. Isključite režno kućište i zaustavite motor. Pogledajte *Uključivanje i isključivanje reznog kućišta na stranici 64* i *Zaustavljanje proizvoda na stranici 66.*
9. Zaustavite dovod vode i odspojite vrtno crijevo od priključka za ispiranje kućišta.
10. Premjestite proizvod na suhu površinu.
11. Sjednite u sjedalo i pokrenite motor. Pogledajte *Pokretanje proizvoda na stranici 63.*
12. Uključite režno kućište i pogonite ga dok se ne osuši.

Čišćenje dovoda zraka u motor



UPOZORENJE: Zaustavite motor. U dovodu zraka su okretni dijelovi na kojima možete ozlijediti prste.

Napomena: Na slici je prikazana jedna vrsta motora. Vaš proizvod može biti opremljen drugačijim motorom, no postupak je isti.

1. Otvorite poklopac motora.

2. Provjerite prohodnost dovoda zraka u motor.

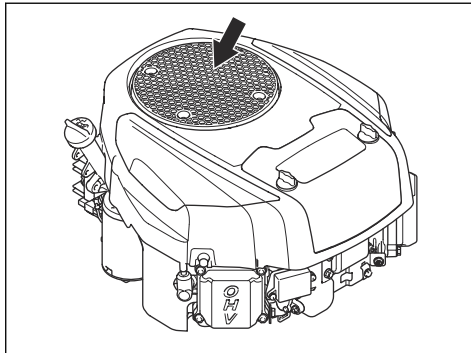

3. Četkom uklonite travu i onečišćenja.

Čišćenje rashladnog ventilatora prijenosa



UPOZORENJE: Zaustavite motor. Rashladni ventilator okreće se i može uzrokovati ozljede prstiju.

1. Uklonite središnji žlijeb. Pogledajte *Uklanjanje i ugradnja središnjeg žlijeba na stranici 77.*
2. Rashladni ventilator prijenosa očistite komprimiranim zrakom.

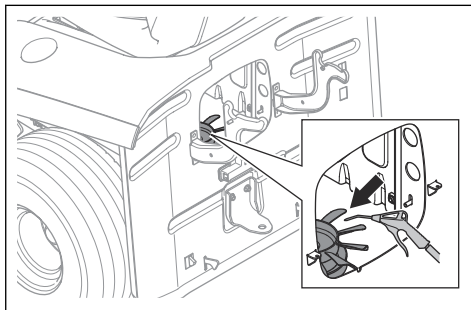

Uklanjanje i postavljanje poklopca motora

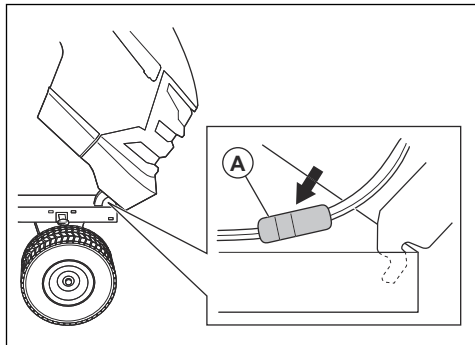

1. Otvorite poklopac motora.
2. Otpustite priključak žice prednjeg svjetla (A).
3. Poklopac motora zakrenite prema naprijed i podignite ga kako biste ga uklonili s proizvoda.
4. Za vraćanje poklopca motora postupak provedite obrnutim redoslijedom.

Provjera parkirne kočnice

1. Parkirajte proizvod na tvrdj nakošenoj površini.

Napomena: Pri ispitivanju parkirne kočnice proizvod nemojte parkirati na travnati nagib.

2. Aktivirajte parkirnu kočnicu. Pogledajte *Primjena i otpuštanje parkirne kočnice na stranici 64*.
3. Ako se proizvod počne pomicati, obratite se ovlaštenom serviseru Husqvarna za prilagodbu parkirne kočnice.
4. Za otpuštanje parkirne kočnice ponovno pritisnite papučicu parkirne kočnice.

Zamjena filtra za gorivo

Napomena: Na slici je prikazana jedna vrsta filtra goriva. Filtar goriva na proizvodu može biti različit, ali postupak je isti.

1. Otvorite poklopac motora kako biste pristupili filteru za gorivo.
2. Zatvorite zaporni ventil za gorivo.
3. Pritisnite crijevo spremnika za gorivo kako biste spriječili curenje.
4. Ravnim kliještama odvojite kopče crijeva od filtra goriva.

5. Izvucite filter goriva iz kraja crijeva. Moguće je istjecanje manje količine goriva.

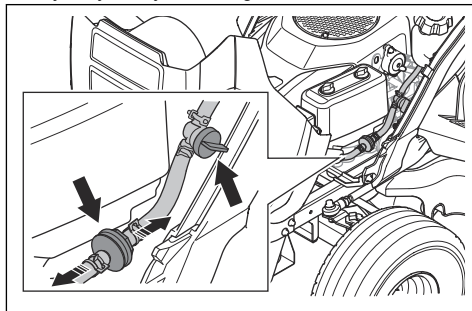

6. Utisnite novi filter goriva u krajeve crijeva. Na rubove filtra za gorivo nanesite tekući deterdžent kako biste olakšali spajanje.
7. Pritisnite kopče crijeva uz filter goriva.

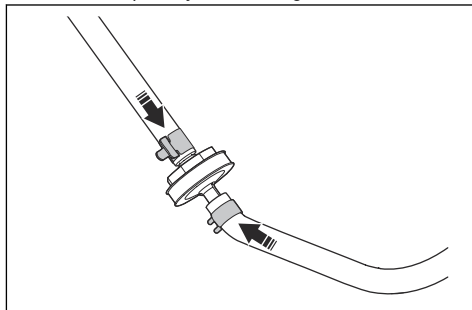

Čišćenje i zamjena filtra zraka

Napomena: Na slici je prikazana jedna vrsta filtra zraka. Vaš proizvod može biti opremljen drugačijim filtrom zraka, no postupak je isti.

1. Dva kotačića okrenite za $\frac{1}{4}$ okretaja u smjeru suprotnom od kretanja kazaljke na satu.
2. Skinite poklopac filtra zraka.

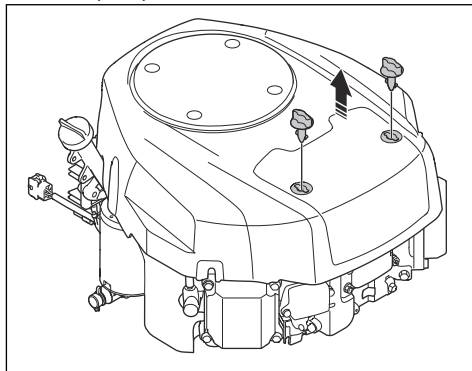

3. Pažljivo uklonite filtar zraka.

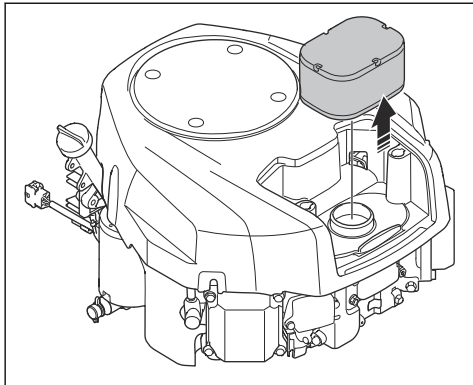

4. Za čišćenje pjenastog filtra zraka provedite sljedeće korake.

- Uklonite pjenasti filtar zraka iz uloška filtra zraka.
- Pjenasti filtar zraka očistite blagim deterdžentom.
- Pustite da se pjenasti filtar zraka potpuno osuši.
- Postavite pjenasti filtar zraka oko uloška filtra zraka.

5. Za čišćenje papirnastog filtra zraka provedite sljedeće korake.

- Papirnatim filtrom udarajte po tvrdoj površini.
- Upuhajte komprimirani zrak s unutarnje strane papirnastog filtra.



OPREZ: Ako papirnatih filtera zraka ne možete očistiti, morate ga zamijeniti.

6. Ugradite filtar zraka obrnutim redoslijedom.

Pregled i zamjena svjeće

- Otvorite poklopac motora.
- Uklonite kapicu svjeće i očistite oko svjeće.
- Uklonite svjeću uz pomoć ključa za svjeće.
- Pregledajte svjeću. Zamijenite ako su elektrode izgorjele ili ako je izolacija popucana ili oštećena. Ako svjeća nije oštećena, očistite je čeličnom četkom.
- Izmjerite razmak elektroda i uvjerite se kako je ispravan. Pogledajte *Tehnički podaci na stranici 86*.

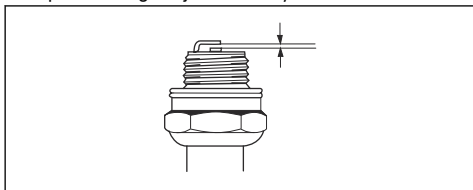

6. Savijte bočnu elektrodu za prilagodbu razmaka elektroda.

- Vratite svjeću natrag i ručno ju okrećite dok ne dođete do položaja postavljanja.
- Zatežite svjeću ključem za svjeće dok ne stlačite podlošku.
- Upotrebljavajući svjeću zategnite za dodatnih 1/4 okretaja, a novu svjeću za 1/4 okretaja.



OPREZ: Nepravilno zategnute svjeće mogu uzrokovati oštećenje motora.

10. Postavite lulicu svjeće.



OPREZ: Nemojte pokretati motor kada je uklonjena svjeća ili kabel paljenja.

Provjera razine motornog ulja

Napomena: Na slici je prikazana jedna vrsta motora. Vaš proizvod može biti opremljen drugačijim motorom, no postupak je isti.

- Parkirajte stroj na ravnu površinu i zaustavite motor.
- Otvorite poklopac motora.
- Otpustite i izvucite šipku za mjerenje razine ulja.

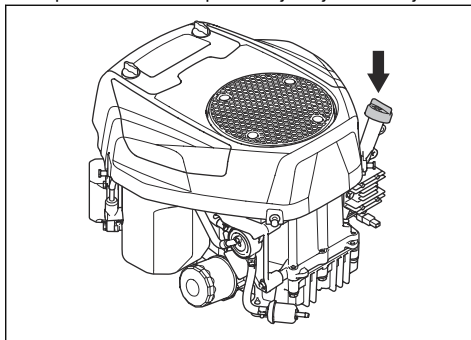

- Očistite ulje sa šipke za mjerenje razine ulja.
- Ponovno umetnite šipku za mjerenje razine ulja i zategnite ju.
- Otpustite i izvucite mjernu šipku te očitajte razinu ulja.

7. Razina ulja treba biti između oznaka na šipki za mjerenje razine ulja. Ako je razina blizu oznake ADD (Dodaj), nadolijte ulje do oznake FULL (Puno).

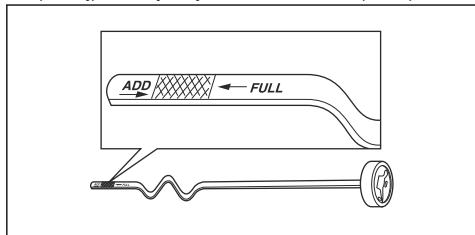

8. Ulje ulijevajte kroz otvor šipke za mjerenje razine ulja. Ulijevajte polako.

Napomena: Pogledajte *Tehnički podaci na stranici 86* za informacije o vrstama motornih ulja koje preporučujemo. Nemojte miješati različite vrste ulja.

9. Zategnite mjernu šipku.
10. Pokrenite motor oko 30 sekundi ga pogonite u praznom hodu.
11. Zaustavite motor.
12. Pričekajte 30 sekundi i ponovno provjerite razinu ulja.

Zamjena motornog ulja

Ako je motor hladan, prije ispuštanja ulja ga pokrenite i pogonite 1 – 2 minute. Tako zagrijavate motorno ulje i ubrzavate ispuštanje.



UPOZORENJE: Prije ispuštanja motornog ulja motor pogonite najdulje 1 – 2 min. Motorno ulje jako se zagrije i može uzrokovati opekline. Prije ispuštanja motornog ulja pričekajte da se ohladi.



UPOZORENJE: Ako motorno ulje proliježe po tijelu, očistite sapunom i vodom.

1. Uklonite crijevo za ispuštanje ulja (A) iz držača (B) i umetnite ga kroz otvor (C).

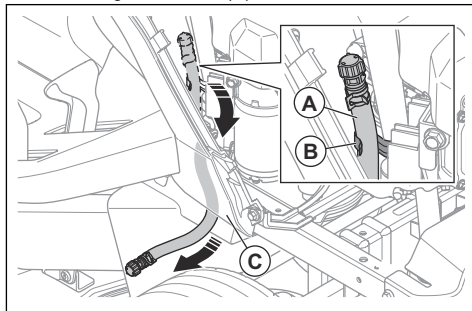

2. Postavite spremnik ispod čepa za ispuštanje ulja.
3. Uklonite šipku za mjerenje razine ulja.
4. Uklonite završni čep s ventila za ispuštanje ulja i ispusite motorno ulje u posudu.

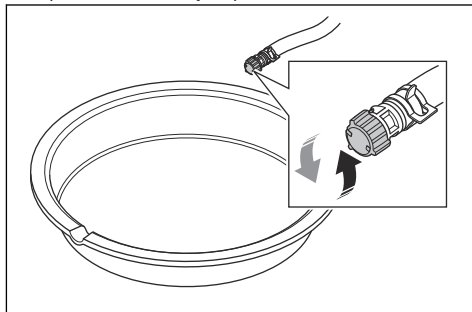

5. Nakon što isпустite sve ulje, postavite završni čep na ventil za ispuštanje ulja.
6. Ako je motor opremljen filtrom za ulje, zamijenite filter za ulje. Pogledajte *Zamjena filtra ulja na stranici 74*.
7. Ulje nadolijte kroz otvor za šipku za mjerenje ulja. Odaberite ulje viskoznosti koja odgovara rasponima temperatura na slici. Pogledajte *Tehnički podaci na stranici 86*.

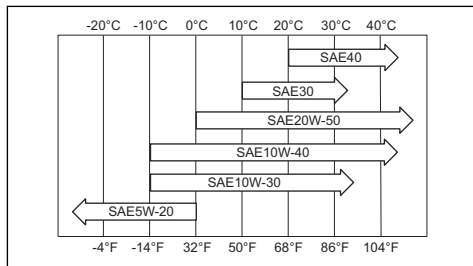

OPREZ: Nemojte miješati različite vrste ulja.

- Umetnite šipku za mjerenje razine ulja.
- Zbrinite istrošeno motorno ulje.

Zamjena filtra ulja



UPOZORENJE: Nosite zaštitne rukavice. Ako motorno ulje proliježe po tijelu, očistite sapunom i vodom.

Napomena: Na slici je prikazana jedna vrsta filtra ulja. Vaš proizvod može biti opremljen drugačijim filtrom ulja, no postupak je isti.

- Ispraznite motorno ulje. Pogledajte *Zamjena motornog ulja na stranici 73*.
- Kako biste ga izvadili, filter ulja krenite u smjeru suprotnom od kazaljke na satu.

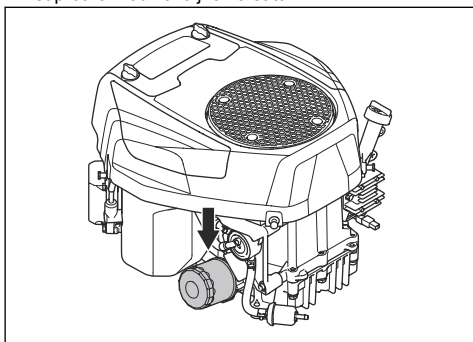

- Gumenu brtvu novog filtra ulja malo podmažite novim motornim uljem.
- Filter ulja rukom okrećite u smjeru kazaljke na satu dok gumena brtva ne nasjedne u položaj, a potom ga zategnite za još pola okreta.
- Motor napunite novim motornim uljem. Pogledajte *Provjera razine motornog ulja na stranici 72*.
- Pokrenite motor tri minute ga pogonite u praznom hodu.
- Zaustavite motor i provjerite ima li propuštanja na čepu za ispuštanje.
- Napunite motor uljem kako biste nadoknadili ulje koje zadržava novi filter ulja.

Zamjena glavnog osigurača

Glavni osigurač nalazi se u nosaču osigurača na releju pokretanja ispod sjedala.

- Preklopite sjedalo prema naprijed.
- Uklonite priključak iz nosača osigurača.

- Izvucite glavni osigurač iz nosača osigurača.

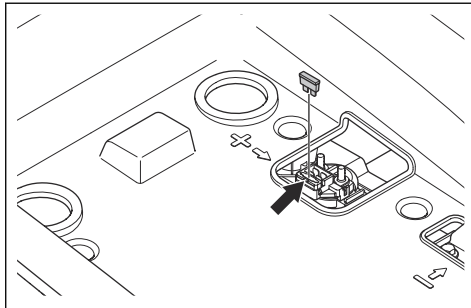

- Pregoreni osigurač zamijenite novim osiguračem iste vrste. Pogledajte *Tehnički podaci na stranici 86*.

Ako osigurač ponovno preporeni kratko nakon zamjene, postoji kratki spoj. Popravite kratki spoj prije ponovnog rada s proizvodom.

Zamjena baterije

Napunite bateriju ako je preslaba za pokretanje motora.

- Pozitivni (+) pojni kabel priključite na pozitivnu (+) stezaljku (A) elektroventilu pokretača.

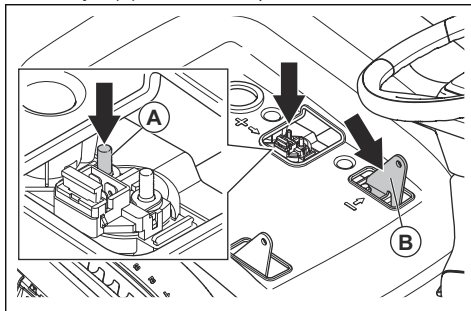

- Negativni (-) pojni kabel priključite na negativnu (-) priključnu točku (B).
- Upotrijebite standardni punjač baterije.



OPREZ: Nemojte upotrebljavati punjač s pojačanjem ili pojačivač pokretanja. Oni uzrokuju oštećenje električnog sustava proizvoda.

- Prije pokretanja motora obavezno odspojite punjač.

Pokretanje motora u nuždi

Ako je baterija preslaba za pokretanje motora, pomoću kabela za pokretanje možete provesti pokretanje u nuždi. Ovaj proizvod ima sustav od 12 V s negativnim uzemljenjem. Proizvod koji upotrebljavate za pokretanje u nuždi također mora imati sustav od 12 V s negativnim uzemljenjem.

Priključenje kabela za pokretanje



UPOZORENJE: Opasnost od eksplozije uzrokovane eksplozivnim plinovima iz baterije. Negativnu stezaljku napunjene baterije nemojte priključivati na ili blizu negativne stezaljke slabe baterije.



OPREZ: Baterijom u proizvodu nemojte pokretati druga vozila.

1. Jedan kraj crvenog kabela baterije priključite na POZITIVNU (+) stezaljku (A) na releju pokretanja ispod sjedala.

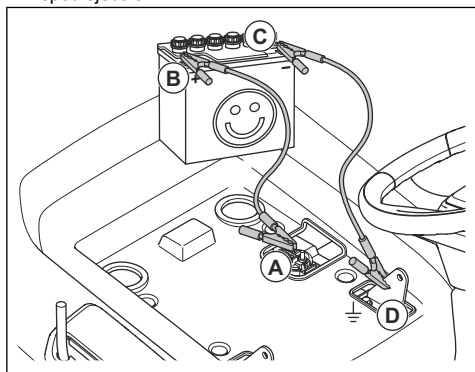

2. Drugi kraj crvenog kabela baterije priključite na POZITIVNU (+) stezaljku napunjene baterije.



UPOZORENJE: Krajeve crvenog kabela odvojite od šasije. Kontakt može uzrokovati kratki spoj.

3. Jedan kraj crnog kabela baterije priključite na NEGATIVNU (-) stezaljku baterije (C) na napunjenoj bateriji.
4. Drugi kraj crnog kabela baterije priključite na UZEMLJENJE ŠASIJE (D), podalje od spremnika goriva i baterije.

Uklanjanje kabela za pokretanje

Napomena: Kabele za pokretanje uklonite redoslijedom obrnutim od priključivanja.

1. Odvojite CRNI kabel sa šasije.
2. Odvojite CRNI kabel sa potpuno napunjene baterije.
3. Odvojite CRVENI kabel sa 2 baterije.

Zamjena akumulatora



UPOZORENJE: Opasnost od strujnog udara i opekline. Nemojte nositi metalne narukvice ili druge metalne ukrase. Metalni predmeti pri kontaktu sa stezaljkama baterija mogu uzrokovati opekline, strujne udare i kratki spoj akumulatora.

1. Prekopite sjedalo prema naprijed.
2. Uklonite četiri vijka i pretinac za pohranu.

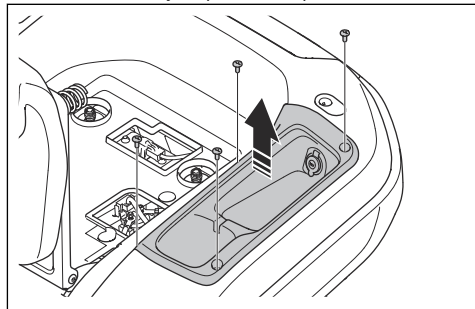

3. Uklonite poklopac stezaljke s crnog kabela akumulatora.
4. S negativne (-) stezaljke akumulatora uklonite vijak, podlošku, maticu i crni kabel akumulatora.

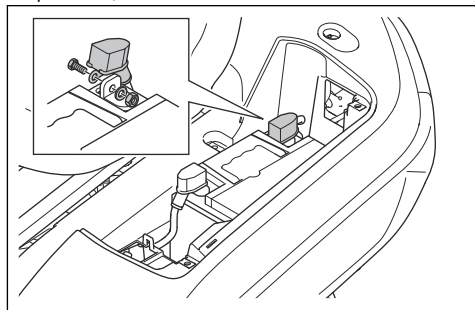

5. Uklonite poklopac stezaljke s crvenog kabela akumulatora.
6. S pozitivne (+) stezaljke akumulatora uklonite vijak, maticu i crveni kabel akumulatora.
7. Pažljivo izvadite akumulator iz proizvoda.
8. Stavite novi akumulator.
9. Pričvrstite crveni kabel na pozitivnu (+) stezaljku akumulatora i postavite maticu i vijak.
10. Postavite poklopac stezaljke na crveni kabel akumulatora.
11. Pričvrstite crni kabel akumulatora na negativnu (-) stezaljku akumulatora i postavite maticu, vijak te poklopac stezaljke.
12. Postavite poklopac baterije i remen.

13. Ugradite pretinac za pohranu i četiri vijka.

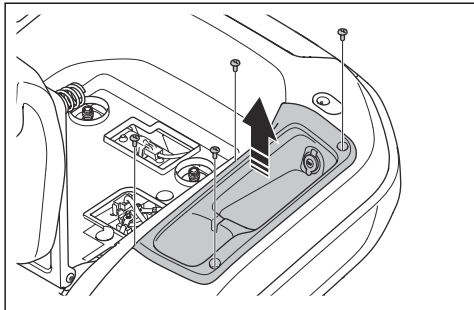

Plak u gumama

Provjerite ispravnost tlaka u sve četiri gume. Pogledajte *Tehnički podaci na stranici 86.*

Rezno kućište

Uklanjanje i ugradnja reznog kućišta

1. Isključite rezno kućište i zaustavite motor.
2. Postavite rezno kućište u najniži položaj.
3. Uklonite tri vijka i lijevi poklopac remena.

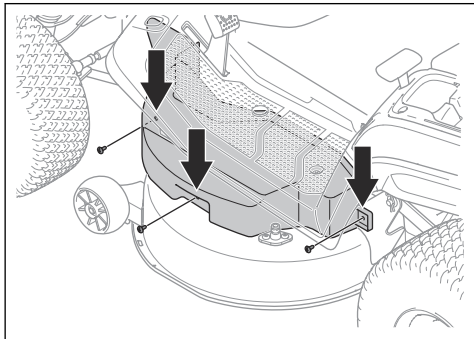

4. Uklonite tri vijka i desni poklopac remena.

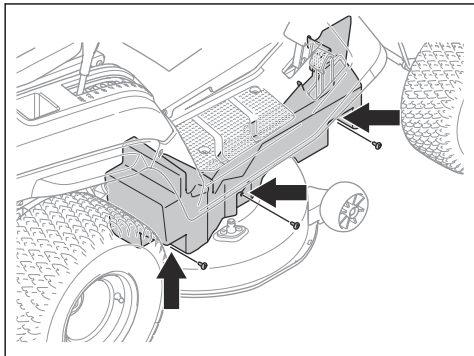

5. Uklonite 2 opruge (A) s 2 držača opruge (B) kako biste smanjili zategnutost 2 remena reznog kućišta.

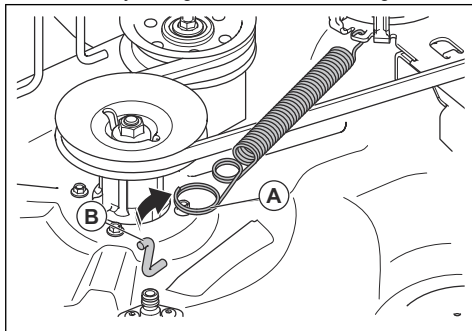

6. Skinite remen reznog kućišta s remenice motora.

7. Provedite sljedeće korake za odspajanje prednje spone.

a) Uklonite kopču (C) i podlošku (D).

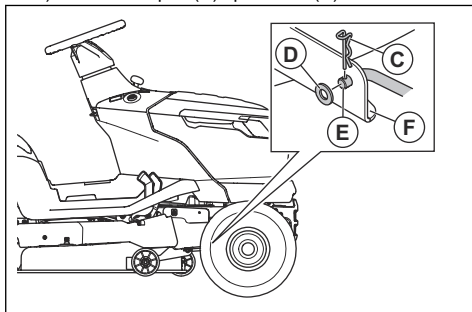

b) Odspojite prednju sponu (E) od nosača (F) na reznom kućištu.

c) Prednju sponu postavite u držač prednje spone.

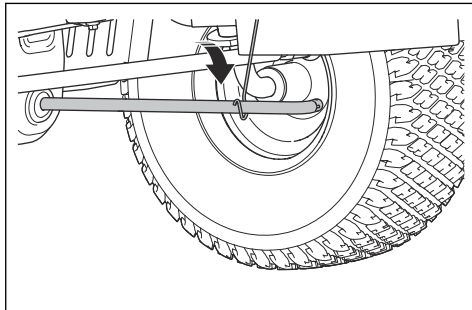

8. Provedite sljedeće korake za odspajanje dvije stražnje spone. Jedna stražnja spona nalazi se na lijevoj, a jedna na desnoj strani proizvoda.



UPOZORENJE: Rezno kućište je teško. Pri odspajanju dvije stražnje spone ispod reznog kućišta postavite

željeznu polugu ili nešto slično da drži njegovu težinu.

- a) Uklonite kopču (E) i podlošku (F) s prednjeg kraja lijeve stražnje spone.

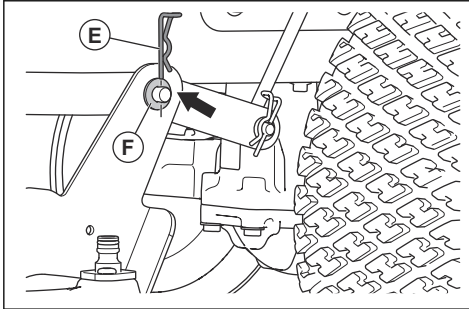

- b) Odspojite režno kućište od lijeve stražnje spone.
c) Jednom rukom povucite i držite polugu za visinu rezanja u najnižem položaju. Uklonite kopču i podlošku s prednjeg kraja desne stražnje spone.



UPOZORENJE: Zadržite polugu za visinu rezanja. Mehanizam za podešavanje visine rezanja opterećen je oprugom. Sila s opruge može uzrokovati prignječenja ako ne povučete i ne držite polugu za visinu rezanja.

- d) Odspojite režno kućište od desne stražnje spone.
e) Požljivo pustite polugu za visinu rezanja.



UPOZORENJE: Mehanizam za podešavanje visine rezanja opterećen je oprugom. Sila s opruge može uzrokovati prignječenja. Držite sve dijelove tijela podalje.

9. Polugu za visinu rezanja pomaknite u najviši položaj.
10. Gurnite donji usmjerivač prema dolje i odvojite režno kućište od proizvoda.

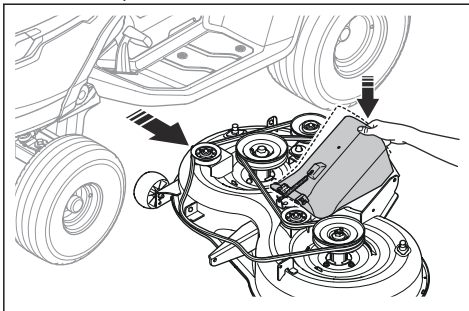

11. Režno kućište ugrađuje se obrnutim redoslijedom.



OPREZ: Provjerite je li pogonski remen pravilno ugrađen i pazite da ga ne pritisnete pri ugradnji reznog kućišta.

- a) Pri ugradnji reznog kućišta donji usmjerivač mora biti postavljen na ispravno mjesto.

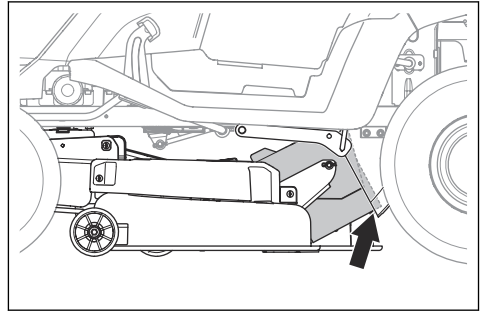

Uklanjanje i ugradnja središnjeg žlijeba

1. Isključite režno kućište i zaustavite motor.
2. Uklonite sakupljač trave.
3. Izvadite 2 kopče.

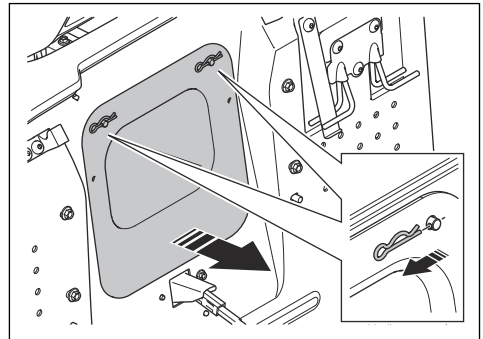

4. Izvucite središnji žlijeb.
5. Ugradite središnji žlijeb obrnutim redoslijedom.

Prilagodba paralelnosti reznog kućišta

Podesite stranice reznog kućišta

Ako se visina rezanja na lijevoj i desnoj strani međusobno razlikuju, visinu rezanja moguće je podesiti.

1. Provjerite ispravnost tlaka u sve četiri gume. Pogledajte *Tlak u gumama na stranici 76*.
2. Proizvod parkirajte na ravnu površinu.
3. Postavite režno kućište u najviši položaj.

4. Izmjerite udaljenost (X) od donjeg ruba reznog kucišta do tla na lijevoj i desnoj strani. Udaljenost mora biti jednaka s obje strane.

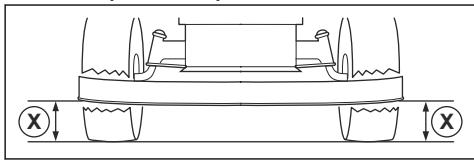

UPOZORENJE: Noževi u reznom kucištu oštri su i mogu uzrokovati ozljedu. Nosite zaštitne rukavice.

5. Otpustite zaporne matice na potpornjima za visinu rezanja.

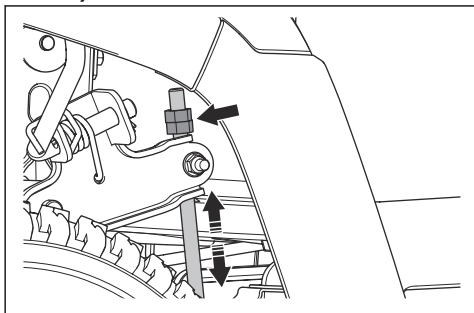

Napomena: Potporni za visinu rezanja su iza reznog kucišta, ispred stražnjih kotača.

6. Podešavajte matice na potpornjima za visinu rezanja dok ne podesite istu visinu rezanja na lijevoj i desnoj strani.

- Za spuštanje reznog kucišta matice okrećite u smjeru suprotnom od kazaljke na satu.
- Za podizanje reznog kucišta matice okrećite u smjeru kazaljke na satu.

7. Ponovno izmjerite udaljenost. Podešavajte dok ne izjednačite obje strane.
8. Po dovršetku podešavanja bočnih strana zategnite zaporne matice.
9. Kosite travu kako biste provjerili rezultate. Podesite po potrebi.

Uzdugo podešavanje reznog kucišta

Prije uzdužnog podešavanja reznog kucišta nužno ga je bočno poravnati. Pogledajte *Podesite stranice reznog kucišta na stranici 77*.

- Provjerite ispravnost tlaka u sve četiri gume. Pogledajte *Tlak u gumama na stranici 76*.
- Proizvod parkirajte na ravnu površinu.
- Postavite režno kucište u najviši položaj.

4. Izmjerite visinu od gornjeg ruba reznog kucišta do tla na stražnjoj (A) i prednjoj strani (B). Udaljenost na prednjoj strani mora biti 5–10 mm manja nego na stražnjoj.

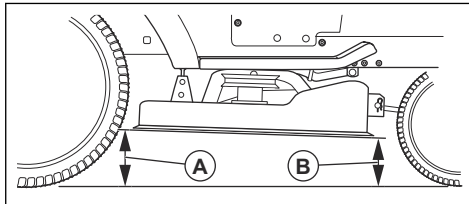

UPOZORENJE: Noževi u reznom kucištu oštri su i mogu uzrokovati ozljedu. Nosite zaštitne rukavice.

5. Ako je potrebno podešavati prednju stranu, otpustite zapornu maticu i okrećite maticu na prednjoj sponi.

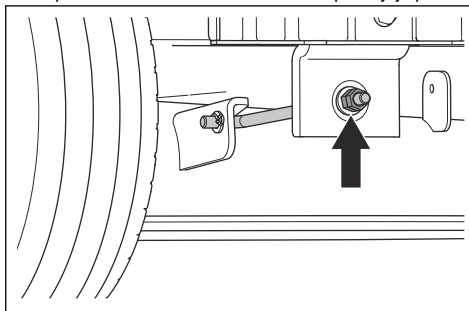

Napomena: Prednja spona nalazi se ispred proizvoda, iza prigušivača.

- Za spuštanje prednje strane reznog kucišta maticu okrećite u smjeru suprotnom od kazaljke na satu.
- Za podizanje reznog kucišta maticu okrećite u smjeru kazaljke na satu.
- Po dovršetku podešavanja prednje strane zategnite zapornu maticu.

Pregled noževa



OPREZ: Oštećeni ili neuravnoteženi noževi mogu oštetiti proizvod. Zamijenite oštećene noževe. Oštrenje tupih noževa i uravnotežavanje prepustite odobrenom serviseru tvrtke Husqvarna.

- Skinite režno kucište. Pogledajte *Uklanjanje i ugradnja reznog kucišta na stranici 76*.
- Pogledajte ima li oštećenja na noževima te je li ih potrebno oštriti.

Zamjena noževa

1. Skinite rezno kućište. Pogledajte *Uklanjanje i ugradnja reznog kućišta na stranici 76*.
2. Blokirate noževe drvenim blokom.

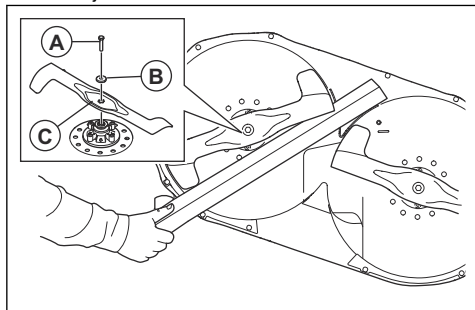

3. Uklonite vijak (A), podlošku (B) i nož (C).
4. Novi lijevi nož postavite na lijevu stranu, a novi desni nož na desnu stranu. Lijevi nož ima oznaku „Left“, a desni nož oznaku „Right“.

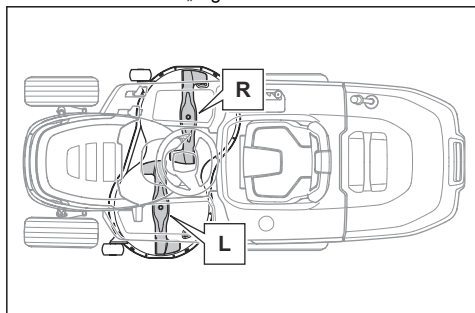

OPREZ: Noževi se okreću u različitim smjerovima. Desni nož morate postaviti na desnu stranu, a lijevi nož na lijevu stranu.



UPOZORENJE: Neodgovarajuća vrsta noža može uzrokovati izbacivanje predmeta iz reznog kućišta te uzrokovati ozbiljne ozljede. Upotrebijavajte samo noževe navedene u *Tehnički podaci na stranici 86*.

5. Savinuti krajevi noževa moraju biti usmjereni prema reznom kućištu.
6. Zategnite vijke na 58.5–69.5 Nm.
7. Postavite rezno kućište. Pogledajte *Uklanjanje i ugradnja reznog kućišta na stranici 76*.

Zamjena remena reznog kućišta (TC 215T)

1. Skinite rezno kućište. Pogledajte *Uklanjanje i ugradnja reznog kućišta na stranici 76*.

2. Uklonite onečišćenja i travu oko kućišta ležajeva, remenica noža i gornje površine reznog kućišta.
3. Uklonite vijak (A) i lijevu remenicu napinjača (B).

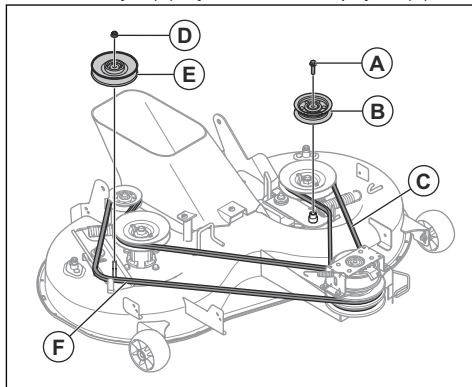

4. Uklonite lijevi remen reznog kućišta (C) s reznog kućišta.
5. Uklonite maticu (D) i desnu remenicu napinjača (E).
6. Uklonite desni remen reznog kućišta (F) s reznog kućišta.
7. Obrnutim redoslijedom ugradite nove remene reznog kućišta.
 - a) Provjerite jesu li remeni reznog kućišta pravilno postavljeni na sve remenice remena.

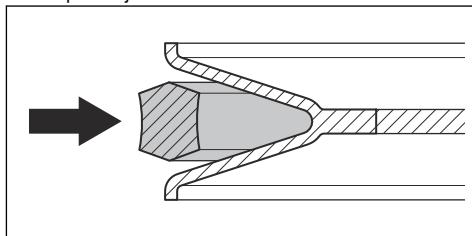

OPREZ: Remeni reznog kućišta ne smiju biti izvijeni. Pogledajte naljepnicu za provođenje remena na reznom kućištu.

Zamjena remena reznog kućišta (TC 220T)

1. Skinite rezno kućište. Pogledajte *Uklanjanje i ugradnja reznog kućišta na stranici 76*.
2. Uklonite onečišćenja i travu oko kućišta ležajeva, remenica noža i gornje površine reznog kućišta.

3. Uklonite maticu (A), podlošku (B), vijak (C) i desnu remenicu napinjača (D).

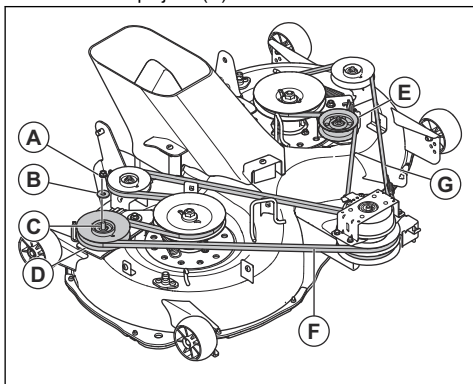

4. Uklonite maticu, podlošku, vijak i lijevu remenicu napinjača (E).
5. Uklonite desni remen reznog kućišta (F) i lijevi remen reznog kućišta (G) s remenica noža na reznom kućištu.
6. Obrnutim redoslijedom ugradite nove remene reznog kućišta.
- a) Provjerite jesu li remeni reznog kućišta pravilno postavljeni na sve remenice remena.

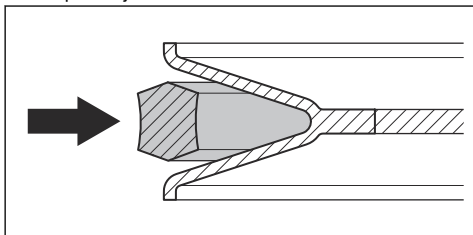

OPREZ: Remeni reznog kućišta ne smiju biti izvijeni. Pogledajte naljepnicu za provođenje remena na reznom kućištu.

Podešavanje kotačića reznog kućišta

Kotačići reznog kućišta održavaju režno kućište u ispravnom položaju i sprječavaju struganje u većini terenskih uvjeta. Kotačići reznog kućišta izravno su podešeni kada podignuti malo iznad tla uz režno kućište na potrebnoj visini rezanja.

1. Parkirajte proizvod na ravnu površinu i zaustavite motor.
2. Postavite režno kućište na potrebnu visinu rezanja. Pogledajte *Postavljanje visine rezanja na stranici 65*.
3. Uklonite maticu (A), vijak (B), podlošku (C), kotačić reznog kućišta (D) i čahuru (E).

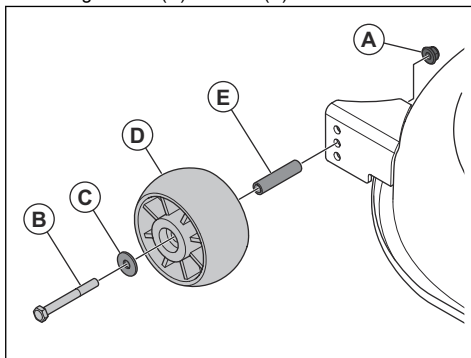

4. Ugradite kotačić reznog kućišta, vijak, podlošku i maticu u jedan od tri otvora.
5. Istim postupkom podesite sve kotačiće reznog kućišta.

Rješavanje problema

Raspored rješavanja problema

Ako rješenje problema ne možete pronaći u ovom korisničkom priručniku, obratite se servisnom zastupniku tvrtke Husqvarna.

Problem	Uzrok	Postupak
Motor za pokretanje ne pokreće motor.	Nije primijenjena parkirna kočnica.	Aktivirajte parkirnu kočnicu. Pogledajte <i>Primjena i otpuštanje parkirne kočnice na stranici 64.</i>
	Rezno kućište je uključeno.	Isključite rezno kućište. Pogledajte <i>Uključivanje i isključivanje reznog kućišta na stranici 64.</i>
	Pregorio je glavni osigurač.	Zamijenite glavni osigurač. Pogledajte <i>Zamjena glavnog osigurača na stranici 74.</i>
	Blokada paljenja je neispravna.	Obratite se servisnom zastupniku tvrtke Husqvarna.
	Loš je spoj kabela i baterije.	Provjerite je li baterija ispravno povezana. Pogledajte <i>Priključivanje akumulatora na stranici 62.</i>
	Baterija je preslaba.	Napunite bateriju. Pogledajte <i>Zamjena baterije na stranici 74.</i>
	Motor pokretača je oštećen.	Obratite se servisnom zastupniku tvrtke Husqvarna.
Motor se ne pokreće kada ga motor pokretača pokrene.	U spremniku goriva nema goriva.	Spremnik goriva napunite gorivom. Pogledajte <i>Ulijevanje goriva na stranici 62.</i>
	Svjećica je oštećena.	Pregledajte svjećice. Po potrebi zamijenite svjećice. Pogledajte <i>Pregled i zamjena svjećice na stranici 72.</i>
	Sustav paljenja je oštećen.	Obratite se servisnom zastupniku tvrtke Husqvarna.
	Priljavština u rasplinjaču ili dovodu goriva.	Obratite se servisnom zastupniku tvrtke Husqvarna.
	Filtar goriva je neprohodan.	Zamijenite filtara za gorivo. Pogledajte <i>Zamjena filtra za gorivo na stranici 71.</i>

Problem	Uzrok	Postupak
Pogon motora nije ugladen.	Svjećica je oštećena.	Pregledajte svjeće. Po potrebi zamijenite svjeće. Pogledajte <i>Pregled i zamjena svjeće na stranici 72.</i>
	Rasplinjač je nepravilno podešen.	Obratite se servisnom zastupniku tvrtke Husqvarna.
	Filtar zraka je neprohodan.	Očistite ili zamijenite filtarski zrak. Pogledajte <i>Čišćenje i zamjena filtra zraka na stranici 71.</i>
	Odušnik spremnika goriva je neprohodan.	Obratite se servisnom zastupniku tvrtke Husqvarna.
	Prijava u rasplinjaču ili dovodu goriva.	Obratite se servisnom zastupniku tvrtke Husqvarna.
	Filtar goriva je neprohodan.	Zamijenite filtarski za gorivo. Pogledajte <i>Zamjena filtra za gorivo na stranici 71.</i>
Motor nema snage.	Filtar zraka je neprohodan.	Očistite ili zamijenite filtarski zrak. Pogledajte <i>Čišćenje i zamjena filtra zraka na stranici 71.</i>
	Svjećica je oštećena.	Pregledajte svjeće. Po potrebi zamijenite svjeće. Pogledajte <i>Pregled i zamjena svjeće na stranici 72.</i>
	Prijava u rasplinjaču ili dovodu goriva.	Obratite se servisnom zastupniku tvrtke Husqvarna.
	Sajla gasa nepravilno je podešena.	Obratite se servisnom zastupniku tvrtke Husqvarna.
Motor se zaustavlja pri pokušaju pogona proizvoda unatrag.	Sustav reverzibilnog rada (ROS) nije uključen.	Uključite sustav reverzibilnog rada (ROS). Pogledajte <i>Upotreba sustava reverzibilnog rada (ROS) na stranici 66.</i>
Prijenos nema dovoljno snage.	Blokiran je prijenos hladnog zraka ili rashladna rebra.	Obratite se servisnom zastupniku tvrtke Husqvarna.
	Oštećen je ventilator na prijenosu.	Obratite se servisnom zastupniku tvrtke Husqvarna.
	U prijenosu nema ulja ili je razina ulja preniska.	Obratite se servisnom zastupniku tvrtke Husqvarna.
	Pogonski sustav je isključen.	Uključite pogonski sustav. Pogledajte <i>Priključivanje i odspajanje pogonskog sustava na stranici 64.</i>
Baterija se ne puni.	Baterija je oštećena.	Zamijenite bateriju. Pogledajte <i>Zamjena akumulatora na stranici 75.</i>
	Loš spoj na terminalima baterije.	Provjerite je li baterija ispravno povezana. Pogledajte <i>Priključivanje akumulatora na stranici 62.</i>

Problem	Uzrok	Postupak
Proizvod vibrira.	Noževi nisu zategnuti.	Zategnite noževe. Pogledajte <i>Zamjena noževa na stranici 79</i> .
	Noževi su nepravilno postavljeni.	Provjerite jesu li noževi pravilno ugrađeni. Pogledajte <i>Zamjena noževa na stranici 79</i> .
	Noževi nisu uravnoteženi.	Provjerite jesu li noževi istrošeni ili oštećeni. Pogledajte <i>Pregled noževa na stranici 78</i> .
	Motor nije učvršćen.	Obratite se servisnom zastupniku tvrtke Husqvarna.
	Remenice remena su zakošene ili labave.	Obratite se servisnom zastupniku tvrtke Husqvarna.
Ishod košnje je nezadovoljavajući.	Noževi su tupi.	Provjerite jesu li noževi istrošeni ili oštećeni. Pogledajte <i>Pregled noževa na stranici 78</i> .
	Noževi su nepravilno postavljeni.	Provjerite jesu li noževi pravilno ugrađeni. Pogledajte <i>Zamjena noževa na stranici 79</i> .
	Trava je duga ili mokra.	Pogledajte <i>Za dobar ishod košenja na stranici 66</i> .
	Rezno kućište nije paralelno.	Prilagodite paralelnost reznog kućišta. Pogledajte <i>Prilagodba paralelnosti reznog kućišta na stranici 77</i> .
	Rezno kućište blokirano je travom.	Očistite rezno kućište. Pogledajte <i>Čišćenje proizvoda na stranici 69</i> .
	Središnji žlijeb blokira travu.	Uklonite blokadu koju uzrokuje trava u središnjem žlijebu.
	Otvori za zrak na reznom kućištu su začepljeni.	Očistite rezno kućište. Pogledajte <i>Čišćenje proizvoda na stranici 69</i> .
	Oko remenica noža ima prljavštine.	Očistite rezno kućište. Pogledajte <i>Čišćenje proizvoda na stranici 69</i> .
	Različiti tlak u gumama na desnoj i lijevoj strani.	Provjerite ispravnost tlaka u sve četiri gume. Pogledajte <i>Tlak u gumama na stranici 76</i> .
	Proizvod se pogoni prevelikom brzinom.	Pogledajte <i>Za dobar ishod košenja na stranici 66</i> .
	Broj okretaja motora je prenizak.	Pogledajte <i>Za dobar ishod košenja na stranici 66</i> .
	Remen reznog kućišta proklizuje.	Obratite se servisnom zastupniku tvrtke Husqvarna.
	Remen reznog kućišta je labav ili oštećen.	Zamijenite remen reznog kućišta Pogledajte <i>Zamjena remena reznog kućišta (TC 215T) na stranici 79</i> ili <i>Zamjena remena reznog kućišta (TC 215T) na stranici 79</i> .

Problem	Uzrok	Postupak
Kada je gumb priključnog vratila u uključenom položaju, režno kućište ne pokreće se.	Na ispustu trave (ako je primjenjivo) nije postavljen sakupljač trave ili drugi pribor.	Postavite sakupljač trave ili drugu dodatnu opremu na ispusn trave. Pogledajte <i>Ugradnja i uklanjanje sakupljača trave na stranici 61</i> (ako je moguće).

Prijevoz, spremanje i zbrinjavanje

Transportiranje

- Proizvod je težak i uslijed prignječenja može uzrokovati ozljede. Budite pažljivi prilikom utovara na ili istovara s vozila ili prikolice.
- Nemojte podizati proizvod. Sidrene točke nisu odobrene podizne točke i koristite ih samo za pričvršćivanje proizvoda na prikolicu.
- Upotrebijavajte prikolicu s odobrenjem za prijevoz proizvoda.
- Prije prijevoza proizvoda u prikolici ili vožnje po prometnicama upoznajte se s lokalnim prometnim propisima.
- Kako biste proizvod lakše utovarili na prikolicu, režno kućište postavite u najviši položaj.

Sigurno pričvršćivanje proizvoda tijekom prijevoza



UPOZORENJE: Prije pričvršćivanja proizvoda morate pročitati i usvojiti poglavlje o sigurnosti. Pogledajte *Sigurnost na stranici 53*.



UPOZORENJE: Parkirna kočnica nije dovoljna za osiguranje proizvoda tijekom transportiranja. Proizvod čvrsto pričvrstite za tovarni prostor.

Oprema: Dva odobrena remena i četiri klina za kotače.

1. Parkirajte proizvod u sredinu tovarnog prostora.

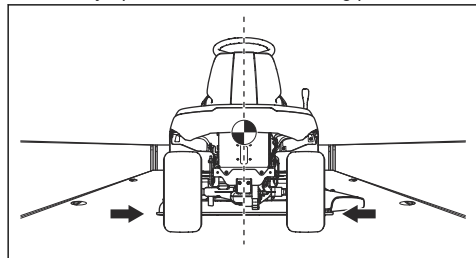

OPREZ: Za transportiranje s transportnim vozilima s ceradom, prije postavljanja ispod cerade pričekajte da se proizvod ohladi.

2. Težište proizvoda treba biti iznad osovine kotača transportnog vozila. Ako se za transportiranje služi prikolicom, provjerite ispravnost okomite sile na vučnu polugu.

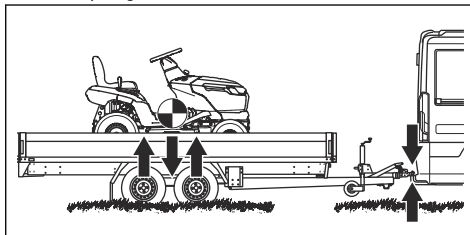

3. Aktivirajte parkirnu kočnicu.
4. Uklonite sve nepričvršćene predmete.
5. Pričvrstite prvi remen za vučnu polugu.

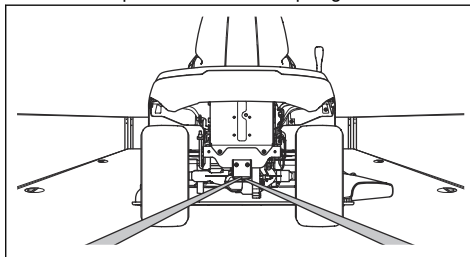

6. Zategnite remen prema natrag kako biste proizvod pričvrstili za tovarni prostor.

7. Stavite drugi remen oko prednje osovine.

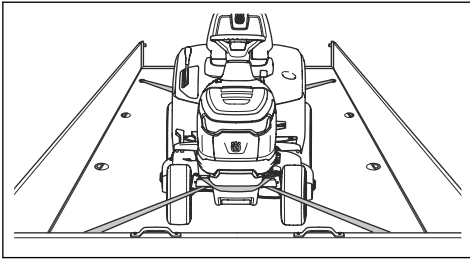

8. Pričvrstite taj remen za tovarni prostor.

9. Zategnite taj remen u smjeru prednjeg dijela tovarnog prostora kako biste proizvod pričvrstili za tovarni prostor.

10. Postavite klinove ispred i iza stražnjih kotača.

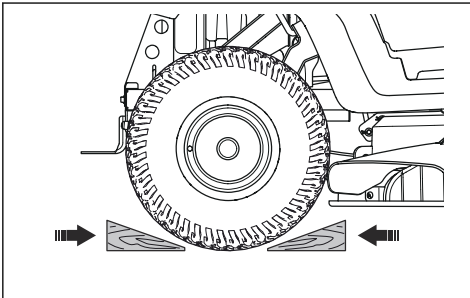

Skladištenje

Proizvod pripremite za skladištenje na kraju sezone i prije svakog skladištenja duljeg od 30 dana. Ako u spremniku za gorivo držite gorivo 30 dana ili dulje, ljepljive čestice mogu uzrokovati začepljenja u rasplinjaču. To negativno utječe na rad motora.

Za sprječavanje nastanka ljepljivih čestica tijekom skladištenja dodajte stabilizator. Ako upotrebljavate alkilatni benzin, stabilizator nije potreban. Ako upotrebljavate standardni benzin, nemojte ga zamijeniti alkilatnim benzinom. To može uzrokovati otvrdnjavanje osjetljivih gumenih dijelova. Stabilizator ulijte u gorivo u spremniku goriva ili u spremnik za skladištenje. Obavezno pratite omjere miješanja iz uputa proizvođača. Nakon dodavanja stabilizatora motor pogonite najmanje 10 min kako bi stabilizator protekao kroz rasplinjač.



UPOZORENJE: Proizvod s gorivom u spremniku nemojte držati u zatvorenom prostoru ili u prostorima s lošim protokom zraka. Ako gorivo dospje u blizinu otvorenog plamena, iskri ili lampica poput onih na bojlerima, spremnicima vruće vode i sušilima za rublje, postoji opasnost od požara.



UPOZORENJE: S proizvoda uklonite travu, lišće i druge zapaljive materijale kako biste smanjili opasnost od požara. Prije skladištenja pričekaite da se proizvod ohladi.

- Očistite proizvod, pogledajte *Čišćenje proizvoda na stranici 69*. Popravite oštećenja boje kako biste spriječili koroziju.
- Provjerite ima li na proizvodu istrošenih ili oštećenih dijelova i zategnite nepričvršćene vijke i matice.
- Uklonite bateriju. Očistite ju, napunite i skladištite na hladnom.
- Zamijenite ulje u motoru i zbrinite otpadno ulje.
- Ispraznite spremnik za gorivo. Pokrenite motor i pogonite ga dok je ispraznite sve gorivo iz rasplinjača.



OPREZ: Ako ste dodali stabilizator, nemojte prazniti spremnik goriva i rasplinjač.

- Zatvorite zaporni ventil za gorivo.
- Izvadite svječiće i ulijte približno žličicu motornog ulja u svaki cilindar. Ručno okrenite vratilo motora kako biste nanijeli ulje te uvijte svječiće.
- Podmažite sve mazalice, zglobove i osovine.
- Proizvod spremite na čisto i suho mjesto i pokrijte ga radi dodatne zaštite.
- Kod ovlaštenog zastupnika dostupna je cerada za zaštitu proizvoda tijekom skladištenja ili transportiranja.

Zbrinjavanje u otpad

- Kemikalije mogu biti opasne te se ne smiju odlagati u tlo. Korištene kemikalije uvijek zbrinite u servisnom centru ili na prikladnoj lokaciji za zbrinjavanje.
- Ako je proizvod istrošen i više ga ne koristite, pošaljite ga ovlaštenom zastupniku ili na odgovarajuću reciklažnu lokaciju.
- Ulje, filtri za ulje, gorivo i akumulator mogu imati negativne posljedice za okoliš. Poštujte lokalne zahtjeve za reciklažu i važeće propise.
- Akumulator nemojte odlagati s kućanskim otpadom.
- Akumulator pošaljite ovlaštenom serviseru tvrtke Husqvarna ili ga predajte u odlagalište za korištene akumulatore.

Tehnički podaci

Tehnički podaci

	TC 215T	TC 220T
Dimenzije		
Širina bez reznog kućišta, mm	933	971
Širina s reznim kućištem, mm	987,5	1140
Visina, mm	1108	1124
Duljina, bez sakupljača trave, mm	1921	2029
Duljina, sa sakupljačem trave, mm	2533	2714
Težina bez reznog kućišta i s praznim spremnikom, kg	259	284
Zapremnina sakupljača trave, litre	300	350
Međuosovinski razmak, mm	1250	1250
Širina traga, prednji, mm	756	756
Širina traga, stražnji, mm	717	717
Tlak u gumama, prednje, kPa/bar/PSI	150/1,5/21,8	150/1,5/21,8
Tlak u gumama, stražnje, kPa/bar/PSI	100/1/14,5	100/1/14,5
Prednje gume	15×6-6	15×6-6
Stražnje gume	18×8,5-8	20×10-8
Maksimalni nagib, stupnjevi °	10	10
Maks. težina vučne opreme na nagibu od 10°, kg	110	110
Maks. dopušteno okomito opterećenje vučne poluge, N/kg	520/52	520/52
Maks. dopušteno vodoravno opterećenje vučne poluge, N/kg	600/60	600/60
Motor		
Proizvođač / model	Husqvarna / HV 586AE	Husqvarna / HV 708AE
Nazivna izlazna snaga motora, kW ⁸	11,7	14,4
Zapremnina, cm ³	586	708
Maks. broj okretaja motora, o/min	2800 ± 50	2800 ± 50
Maksimalna brzina kretanja prema naprijed, km/h	10	10
Maksimalna brzina kretanja unatrag, km/h	6	6

⁸ Navedena nazivna snaga motora prosječna je neto izlazna snaga (pri navedenom broju okretaja u minuti) tipičnog serijskog motora za određeni model mjerena prema normi SAE J1349/ISO1585. Vrijednost se može razlikovati za motore za masovnu proizvodnju. Stvarna izlazna snaga motora ugrađenog u krajnji proizvod ovisi o radnoj brzini, uvjetima u okolišu i drugim vrijednostima.

	TC 215T	TC 220T
Gorivo, bezolovno, maksimalno etanola/minimalni oktanski broj	E10/92	E10/92
Obujam spremnika za gorivo, litre	13	13
Ulje	Razred SF, SH ili SJ SAE40, SAE30, SAE20W-50, SAE10W-40, SAE10W-30 ili SAE5W-20	Razred SF, SH ili SJ SAE40, SAE30, SAE20W-50, SAE10W-40, SAE10W-30 ili SAE5W-20
Zapremnina ulja s filtrom ulja, litre	1,7	2,4
Zapremnina ulja bez filtra ulja, litre	1,6	2,3
Pokretač	Električno pokretanje, 12 V	Električno pokretanje, 12 V
Mjenjač		
Proizvođač / model	Tuff Torq / K46EN	Tuff Torq / K46EN
Zapremnina ulja, litre	2,2	2,2
Električni sustav		
Vrsta	12 V, negativno uzemljeno	12 V, negativno uzemljeno
Baterija	12 V, 24 Ah	12 V, 24 Ah
Svjećica	HQT-7/HQT-12	HQT-7/HQT-12
Razmak između elektroda, mm/in.	0,6 – 0,8/0,024 – 0,032	0,6 – 0,8/0,024 – 0,032
Vrsta žarulje	12 V, 10,19 W	12 V, 10,19 W
Rezno kućište		
Širina rezanja, mm	950	1080
Visine rezanja, 10 položaja, mm	25 – 105	25 – 105
Emisije buke⁹		
Izmjerena jačina zvuka dB(A)	98	97
Razina jačine zvuka, zajamčena, dB(A)	100	100
Jačina zvuka¹⁰		
Razina tlaka zvuka na uhu rukovatelja, dB(A)	85	84
Razine vibracije¹¹		
Razina vibracije na upravljaču, m/s ²	3,4	5,3
Razina vibracije na sjedalu, m/s ²	1,9	5,2
Noževi		
Duljina noža, mm	482,5	554

⁹ Emisije buke u okoliš izmjerene kao jačina zvuka (L_{WA}) u skladu s Direktivom EZ 2000/14/EC.

¹⁰ Razina tlaka zvuka u skladu s normom EN ISO 5395. Navedeni podaci za razinu tlaka zvuka uključuju tipično statističko raspršenje (standardno odstupanje) od 3,0 dB (A).

¹¹ Razina vibracija u skladu s normom EN ISO 5395. Navedeni podaci o razini vibracija uključuju tipično statističko raspršenje (standardno odstupanje) od 1,5 m/s² (upravljač) i 1,5 m/s² (sjedalo).

	TC 215T	TC 220T
Kataloški broj, lijevi nož	537 67 40-10	531 14 83-01
Kataloški broj, desni nož	537 67 41-10	531 14 83-04
Kataloški broj, komplet za sječku (dodatna oprema) ¹²	547 35 66-01	546 51 50-01
Kataloški broj, lijevi nož za sječku (dodatna oprema) ¹³	537 67 42-10	531 14 83-03
Kataloški broj, desni nož za sječku (dodatna oprema) ¹⁴	537 67 43-10	531 14 83-02



UPOZORENJE: Upotrebljavajte samo rezna kućišta navedena u ovom priručniku. Upotreba neodobrenog reznog kućišta bez odobrenja za proizvod može uzrokovati izbacivanje predmeta velikom brzinom i ozbiljne ozljede.

Kontrolne točke

Paralelnost reznog kućišta s visinom rezanja u položaju 1	5 – 10 mm / 0,197" – 0,394"
Kontrola visine košenja u položaju 1	25 ± 2 mm / 0,98" ± 0,079"

Servisiranje

Godišnje provedite pregled u ovlaštenom servisnom centru kako biste osigurali siguran rad i uspješan rad proizvoda tijekom sezone s puno posla. Najbolje vrijeme za servisiranje ili detaljni pregled proizvoda jest tijekom sezone s malo posla.

Prilikom narudžbe rezervnih dijelova prosljedite informacije o godini kupnje, modelu, vrsti te serijski broj.

Uvijek koristite samo originalne rezervne dijelove.

¹² Komplet sa sječku obuhvaća noževe, priključak za sječku i dijelove za sastavljanje.

¹³ Noževe upotrebljavajte samo uz sve dijelove iz kompleta za sječku 547 35 66-01 (model TC 215T) ili 546 51 50-01 (model TC 220T).

¹⁴ Noževe upotrebljavajte samo uz sve dijelove iz kompleta za sječku 547 35 66-01 (model TC 215T) ili 546 51 50-01 (model TC 220T).

Izjava o sukladnosti

EU izjava o sukladnosti

MiHusqvarna AB, SE561 82 Huskvarna, ŠVEDSKA, tel.
+46 36 146500, izjavljujemo pod izričitom odgovornosti
kako je predstavljeni proizvod:

Opis	Kosilica za vožnju
Marka	Husqvarna
Vrsta/model	TC 215T, TC 220T
Identifikacija	Serijski brojevi od 2023 i noviji

u potpunosti su sukladni sljedećim EU direktivama i
propisima:

Direktiva/propis	Opis
2006/42/EC	„o strojevima“
2014/30/EU	„o elektromagnetskoj kompatibilnosti“
2000/14/EC	„koji se odnosi na emisije buke u okoliš“
2011/65/EU	„o ograničenoj upotrebi određenih opasnih tvari u električnoj i elektroničkoj opremi“

i primjenjuju se sljedeći standardi i/ili tehničke
specifikacije: EN ISO 5395-1:2013/A1:2018, EN ISO
5395-3:2013/A1:2017/A2:2018, EN ISO 14982:2009, EN
IEC 63000:2018

Prijavljeno tijelo: 0197, TÜV Rheinland LGA Products
GmbH, Tillystrasse 2, 90431 Nürnberg, Germany
certificiralo je sukladnost s direktivom vijeća
2000/14/EC, postupkom za procjenu sukladnosti:
Dodatak VI.

Više informacija o emisiji buke potražite u odjeljku
Tehnički podaci na stranici 86.

Huskvarna, 2024-11-13



Claes Losdal, razvojni menadžer/proizvodi za vrtove,
Husqvarna AB

Osoba odgovorna za tehničku dokumentaciju



Sadržaj

Uvod.....	90	Rešavanje problema.....	121
Bezbednost.....	94	Transport, skladištenje i odlaganje.....	124
Sklapanje.....	100	Tehnički podaci.....	127
Rukovanje.....	103	Servis.....	129
Održavanje.....	108	Deklaracija o usaglašenosti.....	130

Uvod

Pregled pre isporuke i brojevi proizvoda

Napomena: Pre isporuke je izvršen pregled ovog proizvoda. Uverite se da ste dobili potpisanu kopiju dokumenta o pregledu pre isporuke od prodavca.

Informacije za kontakt servisnog agenta:	
Ovo korisničko uputstvo pripada proizvodu čiji je broj proizvoda / serijski broj:	
	/
Motor:	
Menjač:	

Opis proizvoda

Ovo je traktorska kosačica kojoj je rezna platforma postavljena između prednje i zadnje osovine. Opremljena je 4-taktnim benzinskim motorom.

Namena

Proizvod je namenjen samo košenju trave u privatnim dvorištima u kojima nema nagiba većih od 10°. Nje namenjen korišćenju u javnim parkovima, na sportskim terenima, na poljoprivrednim površinama i u šumarstvu. Korišćenje proizvoda za druge poslove moguće je uz postavljanje opcionih dodataka. Koristite proizvod samo sa opremom koja je odobrena od strane proizvođača.

Obratite se Husqvarna servisnom centru za više informacija.

Drugi načini za korišćenje proizvoda su neprimereni. Time bi se poništila garancija i odgovornost proizvođača za štetu nanetu korisniku ili trećim stranama.

Konsultujte lokalne smernice za rad kosačica.

Osigurajte svoj proizvod

Postarajte se da svoj novi proizvod obezbedite osiguranjem. Obratite se svojoj osiguravajućoj kući ako niste sigurni. Preporučujemo kasko osiguranjem koje obuhvata snošenje troškova usled dejstva treće strane, požara, oštećenja, krađe i odgovornosti.

Pregled proizvoda

Pregled proizvoda

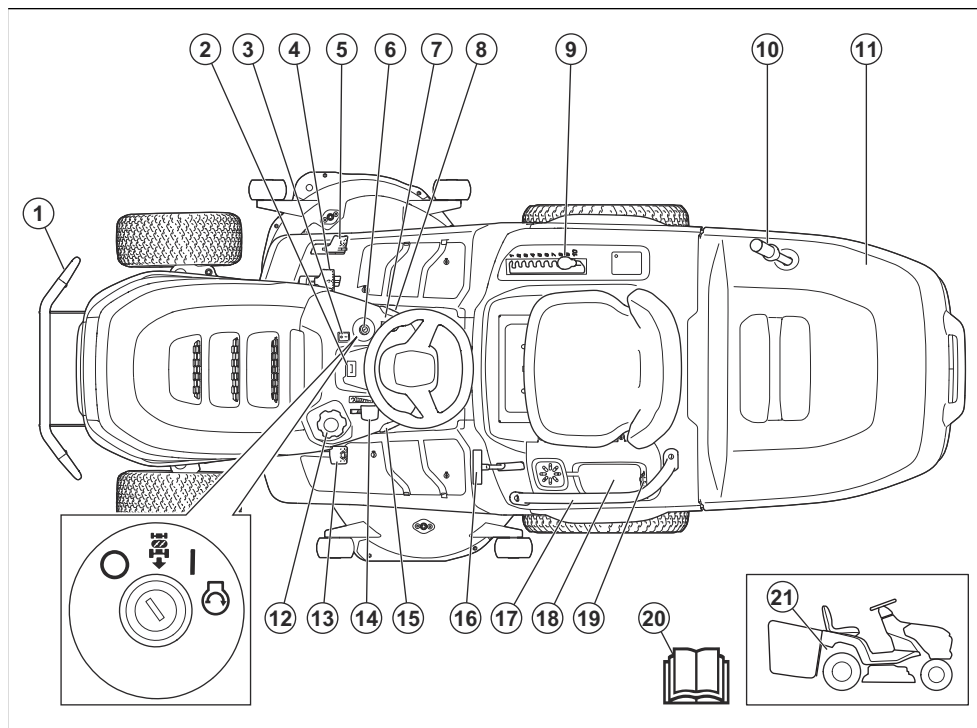

1. Prednji branik (dodatna oprema za TC 215T)
2. Brojač radnih sati
3. Prekidač za svetlo
4. Papučica kretanja unapred
5. Papučica kretanja unazad
6. Brava za paljenje
7. Dugme prenosnog vratila
8. Zaključavanje parkirne kočnice
9. Poluga visine košenja
10. Ručka za hvatač trave
11. Hvatač trave
12. Poklopac rezervoara za gorivo
13. Parkirna kočnica
14. Komanda gasa
15. Tempomat (samo TC 220T)
16. Poluga za zaključavanje za hvatač trave
17. Ručka (dodatna oprema za TC 215T)
18. Odeljak za odlaganje i poklopac baterije
19. Utičnica, 12 V
20. Uputstvo za rukovaoca

21. Poluga za aktiviranje ili deaktiviranje pogonskog sistema

Husqvarna Connect

Korisničko uputstvo i dodatne informacije o proizvodu su dostupni na aplikaciji Husqvarna Connect. Husqvarna Connect Je besplatna aplikacija za mobilne uređaje. Pogledajte *Da biste počeli koristiti Husqvarna Connect na stranici 103.*

Provera prisutnosti rukovaoca (OPC)

Provera prisutnosti rukovaoca se aktivira kada rukovalac ustane sa sedišta. Motor se zaustavlja ako parkirna kočnica nije aktivirana. Noževi se zaustavljaju ako su aktivirani. Pogledajte *Uslovi rada na stranici 97.*

Kontrola prisustva hvatača trave

Proizvod ima kontrolu prisustva hvatača trave koja se aktivira kada se postavi hvatač trave ili neki drugi dodatak. Noževi se zaustavljaju ako se ukloni hvatač trave ili drugi dodatak. Pogledajte *Uslovi rada na stranici 97.*

Prednja svetla

Proizvod ima radna svetla i duga svetla. Pritisnite prekidač za svetlo u položaj (A) za duga svetla ili položaj (B) za radna svetla. Pritisnite prekidač za svetlo u položaj (C) da biste isključili prednja svetla.

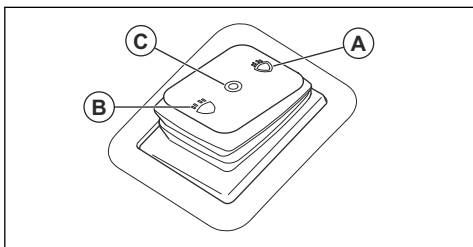

Simboli na proizvodu



UPOZORENJE: Ovaj proizvod može biti opasan i prouzrokovati teške povrede ili smrt rukovaoca ili drugih osoba. Budite pažljivi i koristite proizvod na pravilan način.



Pre korišćenja proizvoda pažljivo pročitajte korisničko uputstvo i budite sigurni da ste ga razumeli.



Brzo



Sporo



Aktivirajte pogonski sistem.



Isključite pogonski sistem.



Motor je isključen



Motor radi



Pokretanje motora



Parkirna kočnica



Visina košenja



Sistem za rad pri kretanju unazad (ROS)



Unazad



Proslediti



Tempomat



Radno svetlo



Dugo svetlo



Isključeno prednje svetlo



Zaključan hvatač trave



Otključan hvatač trave



Gorivo



Maks. 10% etanola



Motorno ulje



Koristite zaštitu za sluh.



Noževi su deaktivirani.



Noževi su aktivirani.



Držite delove tela podalje od delova koji rotiraju.



Držite delove tela dalje od noževa koji rotiraju.



Pazite na odbačene predmete i odskakivanja.



Nemojte kositi travu duž nagiba. Nemojte kositi travu na terenu koji ima nagib veći od 10°.



Opasnost od prevrtanja



Gledajte iza sebe pre i tokom vožnje proizvoda unazad.



Ne prevozite nikoga na proizvodu ili opremi.



Udaljite druga lica.



Zabranjeno gaženje



Uklonite kapicu sa svećice pre održavanja.



MAX. XXXN / (XXXkg)

Maksimalno dozvoljeno vertikalno opterećenje na polugu za vuču navedeno je u *Tehnički podaci na stranici 127* i na nalepnici.



MAX. XXXN / (XXXkg)

Maksimalno dozvoljeno horizontalno opterećenje na polugu za vuču navedeno je u *Tehnički podaci na stranici 127* i na nalepnici.



Oznaka emisije buke u okruženje u skladu sa direktivama i propisima EU i UK i propisom o zaštiti radova u okruženju (kontrola buke) Novog Južnog Velsa iz 2017. Garantovani nivo zvučne snage za ovaj proizvod naveden je u *Tehnički podaci na stranici 127* i na nalepnici.



Kôd koji se može skenirati



Proizvod je usaglašen sa važećim direktivama EZ.



Proizvod je usaglašen sa važećim direktivama UK.



Aktivirajte i spustite parkirnu kočnicu.

Napomena: Ostali simboli/nalepnice koji su navedeni na proizvodu odnose se na pravne zahteve specifične za tržište.

Nalepnica na proizvodu



OPASNOST – udaljite šake i stopala.

Brojač radnih sati

Brojač radnih sati prikazuje koliko sati je motor radio. Pogledajte *Pregled proizvoda na stranici 91* za položaj brojača radnih sati.

Oštećenje proizvoda

Nismo odgovorni za oštećenja proizvoda u sledećim slučajevima:

- proizvod je popravljen na pogrešan način
- proizvod je popravljen korišćenjem delova koji nisu napravljeni ili odobreni od strane proizvođača
- proizvod ima opremu koja ne potiče ili nije odobrena od strane proizvođača
- proizvod nije popravljen u ovlašćenom servisnom centru ili od strane ovlašćenog stručnjaka

Emisije Euro V.



UPOZORENJE: Neovlašćene prepravke motora poništavaju EU tip odobrenja za ovaj proizvod.

Bezbednost

Bezbednosne definicije

Upozorenja, mere opreza i napomene se koriste da ukažu na naročito važne delove korisničkog uputstva.



UPOZORENJE: Koristi se ako, usled nepoštovanja uputstava, postoji rizik od nastanka telesnih povreda ili smrti kod rukovaoca ili prisutnih osoba.



OPREZ: Koristi se ako, usled nepoštovanja uputstava, postoji rizik od nastanka oštećenja na proizvodu, drugim materijalima ili susednim oblastima.

Napomena: Koristi se za pružanje više informacija koje su neophodne u datoj situaciji.

Opšta bezbednosna uputstva



UPOZORENJE: Ovaj proizvod može da odseče ruke i noge i da baca predmete oko sebe. Ako se ne pridržavate bezbednosnih uputstava, može doći do teške povrede ili smrti.



UPOZORENJE: Ne koristite proizvod sa oštećenom opremom za košenje. Oštećena oprema za košenje može da baca predmete i izazove teške povrede ili smrt. Odmah zamenite oštećene noževe.



UPOZORENJE: Ovaj proizvod pri radu stvara elektromagnetno polje. Ovo polje u određenim uslovima može da izazove smetnje na aktivnim i pasivnim medicinskim implantatima. Kako bi se smanjio rizik od teških ili smrtnih povreda, preporučujemo osobama koje imaju medicinske implante da se pre upotrebe ovog uređaja konsultuju sa lekarom ili proizvođačem implanta.



UPOZORENJE: Pročitajte upozoravajuća uputstva koja slede pre korišćenja proizvoda.

- Uvek budite pažljivi i koristite zdrav razum. Izbegavajte sve situacije za koje smatrate da nisu u okviru vaših sposobnosti. Ako nakon čitanja ovog uputstva i dalje imate nejasnoća, obratite se stručnjaku pre nastavka rada.
- Pročitajte uputstvo za upotrebu i korisničko uputstvo proizvoda pre nego što počnete da koristite proizvod.

- Naučite kako se bezbedno koristi proizvod i komande proizvoda i naučite kako da ga brzo zaustavite.
- Naučite da čitate bezbednosne nalepnice.
- Održavajte proizvod čistim da biste mogli lako da čitate znakove i nalepnice.
- Očistite prosuto ulje ili gorivo sa proizvoda pre rada i pre odlaganja.
- Imajte na umu da će se rukovalac smatrati odgovornim za nesrećne slučajeve koji uključuju druge osobe ili njihovu imovinu.
- Ne stavljajte šake i stopala blizu delova koji rotiraju.
- Nemojte stavljati šake ili stopala ispod proizvoda.
- Uvek se držite dalje od otvora za izbacivanje.
- Uvek zaustavite noževe ako proizvod ide preko površina na kojima ima kamačaka.
- Ne koristite reznu platformu ako su hvatač trave, otvor za izbacivanje i drugi zaštitni uređaji neispravni ili demontirani.
- Uvek zaustavite noževe kad ne kosite.
- Uverite se da trava i drugi neželjeni materijali ne mogu da dodirnu vreli izdov ili vrele delove motora.
- Ne koristite reznu platformu za usitnjavanje lišća i drugih neželjenih materijala koji mogu da se talože.
- Ne vozite putnike. Proizvod sme da koristi samo jedna osoba.

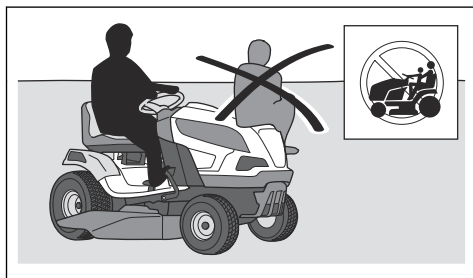

- Ne ostavljajte proizvod bez nadzora ako mu motor radi. Uvek zaustavite noževe, aktivirajte parkirnu kočnicu i izvadite ključ za paljenje pre nego što ostavite proizvod bez nadzora.
- Koristite proizvod samo po dnevnom svetlu i drugim uslovima dobre osvetljenosti. Držite proizvod na bezbednom rastojanju od rupa i drugih nepravilnosti na tlu. Vodite računa i o drugim potencijalnim rizicima.
- Ne koristite proizvod po lošem vremenu, npr. po magli, kiši, na vlažnim i mokrim mestima, pri jakom vetru, jakoj zimi, grmljavini i sl.
- Nađite i obeležite kamenove i druge nepomične predmete da biste izbegli sudar.
- Iz oblasti rada uklonite kamenje, igračke, žice i slične predmete, koji mogu da se upetljaju u noževe ili da budu izbačeni.

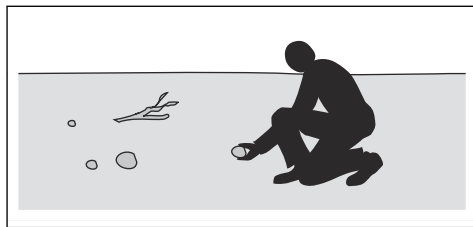

- Deca i osobe koje nemaju odobrenje na rad ne smeju da koriste proizvod niti da ga servisiraju. Uzrast korisnika je možda propisan lokalnim zakonima.
- Uverite se da niko nije u blizini proizvoda pri pokretanju motora, aktiviranju pogona i početka kretanja proizvoda.
- Pratite saobraćaj kad kosite blizu puta ili prelazite put.
- Ne upotrebljavajte proizvod kada ste umorni, ako ste pod uticajem alkohola, droge ili lekova ili bilo čega što bi moglo da negativno utiče na vaš vid, budnost, koordinaciju ili rasuđivanje.
- Vodite računa kad postavljate ili skidate proizvod sa prikolice ili kamiona.
- Uvek parkirajte proizvod na ravnu površinu i isključite motor.
- Zaustavite motor i uverite se da su se svi delovi zaustavili pre čišćenja ili održavanja proizvoda.
- Zaustavite motor i uverite se da su se svi delovi zaustavili pre uklanjanja hvatača trave radi otčepljenja otvora za izbacivanje.
- Sačekajte da se proizvod ohladi pre nego što ga uskladištite.

Bezbednosne mere u vezi sa decom



UPOZORENJE: Pročitajte upozoravajuća uputstva koja slede pre korišćenja proizvoda.

- Može doći do teških nesreća ako ne nadzirete decu u blizini proizvoda. Proizvod i postupak košenja često privlače decu. Deca retko kad ostaju na mestu na kojem ste ih prethodni put videli.
- Držite decu van prostora na kom se kosite. Obezbedite da odrasla osoba vodi računa o deci.
- Pratite decu i zaustavite proizvod ako dete uđe u radni prostor. Budite posebno oprezni u blizini uglova, grmova, stabala i drugih predmeta koji blokiraju pogled.
- Pre i tokom kretanja proizvoda unazad, gledajte iza sebe i dole da biste bili sigurni da u blizini proizvoda nema male dece.
- Deca ne smeju da se voze sa vama. Mogu da padnu i teško se povrede, ili da ometaju bezbedno manevrisanje proizvodom.
- Ne dozvolite deci da rukuju proizvodom.

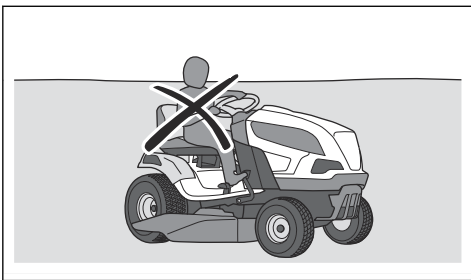

Bezbednosna uputstva za rukovanje



UPOZORENJE: Nemojte dodirivati motor ili izduvni sistem tokom ili ubrzo nakon rada. Motor i izduvni sistem postaju vreli tokom rada. Opasnost od opekotina, požara i oštećenja imovine ili okolnog prostora. Kad koristite proizvod, ne približavajte se žbunovima i ostalim predmetima.



UPOZORENJE: Pročitajte upozoravajuća uputstva koja slede pre korišćenja proizvoda.

- Uvek gledajte iza sebe i dole kad vozite unazad. Pazite na velike i male prepreke.
- Smanjite brzinu pre skretanja.
- Zaustavite noževe pri prelasku preko površina koje se ne kose.



OPREZ: Pročitajte upozorenja na oprez pre korišćenja proizvoda.

- Pre rada sa proizvodom, očistite ostatke trave i prijavštinu sa usisnika hladnog vazduha na motoru. Ako je usisnik hladnog vazduha blokiran, postoji opasnost od oštećenja motora.
- Pažljivo vozite oko kamenja i drugih većih predmeta i vodite računa da noževi ne udare u njih.
- Ne prelazite preko predmeta. Stanite i pregledajte proizvod i reznu platformu ako ste proizvodom prešli preko predmeta ili ste udarili u njega. Ako je potrebno, izvršite popravke pre nastavka rada.
- Tempomat koristite samo za kretanje unapred na ravnim i pravim površinama (samo model TC 220T).

Lična zaštitna oprema



UPOZORENJE: Pročitajte upozoravajuća uputstva koja slede pre korišćenja proizvoda.

- Koristite odobrenu ličnu zaštitnu opremu kad koristite proizvod. Lična zaštitna oprema ne može da u potpunosti spreči telesnu povredu, ali ona umanjuje

stepen telesne povrede ako dođe do nesrećnog slučaja. Neka vam vaš prodavac pomogne u izboru odgovarajuće opreme.

- Koristite odobrenu zaštitu za sluh. Dugotrajno izlaganje buci može prouzrokovati trajne povrede sluha.
- Nosite čvrste neklizauće čizme ili cipele. Preporučuju se čelična ojačanja na prstima. Nemojte nositi obuću sa otvorenim prstima ili ići bosonogi.

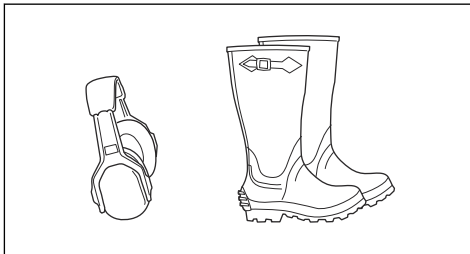

- Nosite zaštitne rukavice po potrebi, na primer, kada pričvršćujete, pregledate ili čistite opremu za košenje.
- Ne nosite preširoku odeću, nakit i predmete koji mogu da budu uhvaćeni u pokretne delove.
- Držite komplet za prvu pomoć i protivpožarni aparat pri ruci.

Bezbednosni uređaji na proizvodu



UPOZORENJE: Pročitajte upozoravajuća uputstva koja slede pre korišćenja proizvoda.

- Nemojte da koristite proizvod sa bezbednosnim uređajima koji su oštećeni ili neispravni. Redovno proveravajte bezbednosne uređaje. Ako su bezbednosni uređaji oštećeni, obratite se Husqvarna servisnom centru.
- Nemojte vršiti izmene na bezbednosnim uređajima. Nemojte koristiti proizvod ako zaštitni poklopci, sigurnosni prekidači ili drugi zaštitni uređaji nisu postavljeni ili su oštećeni.

Provera brave paljenja

- Pokrenite i zaustavite motor da biste proverili bravu za paljenje. Pogledajte *Pokretanje proizvoda na stranici 104* i *Zaustavljanje proizvoda na stranici 107*.

- Proverite da li se motor pokreće kad prebacite ključ za paljenje u položaj za startovanje.

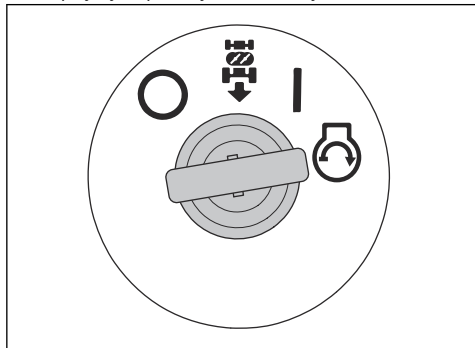

- Proverite da li se motor zaustavlja kad prebacite ključ za paljenje u položaj stop (O).

Provera sistema za rad pri kretanju unazad (ROS)

Ako sistem za rad pri kretanju unazad (ROS) ne radi kako bi trebalo, obratite se Husqvarna servisnom centru.

1. Pokrenite proizvod. Pogledajte *Pokretanje proizvoda na stranici 104*.
2. Aktivirajte reznu platformu. Pogledajte *Aktiviranje i deaktiviranje rezne platforme na stranici 105*.
3. Pritisnite pedalu za hod unazad kad je ključ za paljenje u položaju (A). Motor mora da se zaustavi kad pritisnete pedalu za hod unazad.

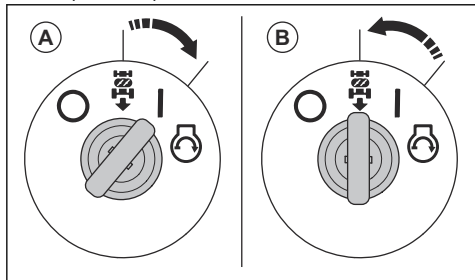

4. Pokrenite proizvod i ponovo aktivirajte reznu platformu.
5. Okrenite ključ za paljenje na ROS u položaju (B).
6. Pritisnite pedalu za hod unazad kad je ključ za paljenje u položaju uključenog ROS. Motor ne sme da se zaustavi kad pritisnete pedalu za hod unazad.

Uslovi rada

Ovi uslovi su neophodni za pokretanje motora:

- Parkirna kočnica je aktivirana.
- Pogon noževa je deaktiviran.
- Pedale za hod unapred i unazad su u neutralnom položaju.

Motor mora da se zaustavi u ovim situacijama:

- Parkirna kočnica nije aktivirana, a rukovalac je ustao sa sedišta.
- Rezna platforma je aktivna, a rukovalac je ustao sa sedišta.
- Rezna platforma se aktivira i pedala za hod unazad je pritisnuta, ali ROS je neaktivan.

Pogon noževa se mora zaustaviti u sledećim situacijama:

- Rukovalac je ustao sa sedišta.
- Pritisnuto je dugme prenosnog vratila.
- Uklonjen je hvatač trave ili drugi dodatak.

Probadite da pokrenete motor bez jednog od navedenih uslova. Proverite uslove i probajte ponovo. Ovu proveru vršite svakodnevno.

Provera papučica kretanja unapred i unazad

1. Pokrenite proizvod. Pogledajte *Pokretanje proizvoda na stranici 104*.
2. Uverite se da papučice kretanja unapred i unazad nisu blokirane i da se njima nesmetano barata.
3. Polako pritisnite pedalu kretanja unapred da biste krenuli unapred.
4. Otpustite papučicu kretanja unapred da biste ukočili. Uverite se da se kočnica aktivira kad otpustite papučicu kretanja unapred.

Napomena: Proizvod je opremljen automatskom kočnicom koja se aktivira kad pustite pedale.

5. Uradite isto za papučicu kretanja unazad.
6. Uverite se da se proizvod ne pomera kad su pedale u neutralnom položaju.

Parkirna kočnica



UPOZORENJE: Ako parkirna kočnica ne radi, proizvod može da se neželjeno pokrene i izazove štetu i povredu. Redovno pregledajte i podešavajte parkirnu kočnicu.

Pogledajte *Provera parkirne kočnice na stranici 112*

Prigušivač

Prigušivač održava nivo buke na minimumu i šalje izduvne gasove dalje od rukovaoca.

Ne koristite proizvod ako prigušivač nedostaje ili je oštećen. Oštećeni prigušivač povećava nivo buke i rizik od požara.



UPOZORENJE: Prigušivač postaje veoma vruć tokom i nakon korišćenja i kada motor radi pri brzini praznog hoda. Budite pažljivi u blizini zapaljivih materijala i/ili isparenja kako biste sprečili požar.

Da biste proverili prigušivač

- Redovno proveravajte prigušivač kako biste se uverili da je ispravno postavljen i da nije oštećen.

Zaštitni poklopci

Nedostajući i oštećeni zaštitni poklopci povećavaju opasnost od povrede pokretnim delovima i vrelim površinama. Proverite zaštitne poklopce pre korišćenja proizvoda. Uverite se da su zaštitni poklopci pravilno pričvršćeni, bez naprsina i drugih oštećenja. Zamenite oštećene poklopce.

Košenje trave na strminama



UPOZORENJE: Pročitajte upozoravajuća uputstva koja slede pre korišćenja proizvoda.

- Košenje trave na strminama povećava opasnost od gubitka kontrole i preturanja proizvoda. To može da izazove povrede ili smrt. Travu na strminama je potrebno kositi pažljivo. Ako ne možete da vozite unazad uz strminu ili se ne osećate bezbedno, nemojte da kosite.
- Uklonite kamenje, grane i druge prepreke.
- Kosite uz i niz strminu, ne popreko.
- Ne koristite proizvod na tlu nagiba preko 10°.

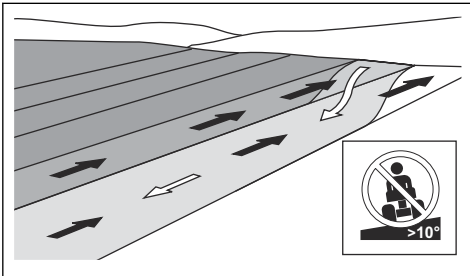

- Ne pokrećite i ne zaustavljajte proizvod na strminama.
- Na strminama vozite polako i ujednačeno.
- Ne vršite nagle promene brzine ili pravca kretanja.
- Ne skrećite više nego što je potrebno. Okrećite polako i postepeno kad idete niz strminu. Pomerajte se malom brzinom. Oprezno motajte volan.
- Pazite na rupe, džombe i brazde i ne vozite preko njih. Opasnost od preturanja proizvoda na neravnom zemljištu je veća. Visoka trava može da sakrije prepreke.
- Ne kosite travu pored ivica, jarkova i obala. Proizvod može naglo da se preturi ako točak pređe preko ivice jakog nagiba ili jarka, ili ako se ivica odroni. Ako proizvod padne u vodu, postoji opasnost od davljenja.

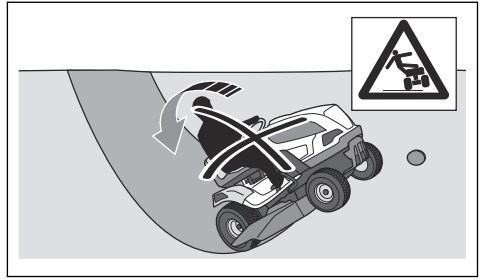

- Ne kosite mokru travu. Klizava je i točkovi mogu da izgube prijanjanje, tako da dođe do proklizavanja proizvoda.
- Ne spuštajte stopalo na zemlju da biste stabilizovali proizvod.
- Vozite veoma pažljivo ako koristite dodatak ili predmet koji može da učini proizvod manje stabilnim.
- Pratite preporuke proizvođača za tegove na točkovima i protivtegove.

Bezbednost prilikom vuče

- Koristite samo opremu za vuču koju je odobrila kompanija Husqvarna.
- Koristite rudu za povezivanje opreme.
- Nemojte da vučete opremu koja je teža od maksimalno dozvoljene težine za vuču. Pogledajte *Tehnički podaci na stranici 127.*

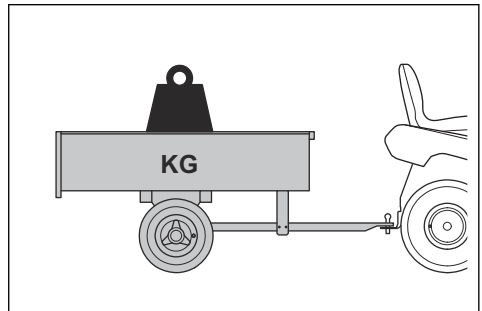

- Uverite se da u blizini proizvoda nema nikog dok vučete opremu.
- Vodite računa kad vučete opremu na nagibima ili neravnom zemljištu.
- Rukujte proizvodom pri maloj brzini kada vučete opremu.

Bezbednosne mere u vezi sa gorivom



UPOZORENJE: Budite oprezni pri radu sa gorivom. Veoma je zapaljivo i može da izazove povrede i oštećenja svojine.



UPOZORENJE: Pročitajte upozoravajuća uputstva koja slede pre korišćenja proizvoda.

- Ne punite rezervoar za gorivo u zatvorenom prostoru.
- Benzin i njegova isparenja su otrovni i lako zapaljivi. Oprezno rukujte benzinom, da biste sprečili nastanak povreda i požara.
- Ne uklanjajte poklopac rezervoara za gorivo i ne punite rezervoar za gorivo, dok motor radi.
- Neka se motor ohladi pre dosipanja goriva.
- Ne pušite tokom dosipanja goriva.
- Ne dosipajte gorivo u blizini varnica i otvorenog plamena.
- Ako postoji curenje sistema za gorivo, ne pokrećite motor dok ne rešite taj problem.
- Ne punite gorivo više od preporučenog nivoa. Toplota motora i sunca dovode do širenja goriva i gorivo se preliva ako je rezervoar prepunjen.
- Ne prepunjavajte rezervoar. Ako prospete gorivo na proizvod, očistite prosuto gorivo i sačekajte da se osuši pre pokretanja motora. Ako prospete gorivo na odeću, promenite je.
- Čuvajte gorivo u samo odobrenim sudovima.
- Čuvajte proizvod i gorivo tako da nema opasnosti od nastanka štete od curenja goriva i isparenja.
- Ispustite gorivo u odobren sud na otvorenom, dalje od otvorenog plamena.

Bezbednost prilikom transporta

- Koristite odobreno vozilo za transport proizvoda.
- Proizvod je težak i može da povredi prigrnjenjem. Pažljivo utovarujte i istovarujte proizvod sa prikolice.
- Nacionalni ili lokalni propisi tržišta mogu da ograniče transport proizvoda.
- Rukovalac vozilom za transport je odgovoran da pričvrsti proizvod bezbedno prilikom transporta. Pogledajte *Pravilno fiksiranje proizvoda radi transporta na stranici 125*.

Bezbedna upotreba baterije



UPOZORENJE: Oštećena baterija može da izazove eksploziju i povrede. Ako je baterija izobličena ili oštećena, obratite se Husqvarna servisnom centru.



UPOZORENJE: Pročitajte upozoravajuća uputstva koja slede pre korišćenja proizvoda.

- Koristite zaštitne naočari kad ste u blizini akumulatora.
- Ne nosite satove, nakit i druge metalne predmete u blizini akumulatora.
- Držite akumulator van domašaja dece.

- Punite akumulator na mestu sa dobrom cirkulacijom vazduha.
- Pri punjenju akumulatora, zapaljivi materijali moraju da budu udaljeni bar 1 m.
- Odbacite zamenjene akumulatore. Pogledajte *Odlaganje na stranici 126*.
- Akumulator može da stvara eksplozivne gasove. Ne pušite u blizini akumulatora. Držite akumulator dalje od varnica i otvorenog plamena.

Bezbednosna uputstva za održavanje



UPOZORENJE: Proizvod je težak i može da povredi nekog ili da ošteti imovinu i okolne predmete. Ne vršite održavanje na motoru ili platformi za košenje ako nisu ispunjeni sledeći uslovi:

- Motor je isključen.
- Proizvod je parkiran na ravnoj površini.
- Parkirna kočnica je aktivirana.
- Ključ za paljenje je uklonjen.
- Platforma za košenje je deaktivirana.
- Kablovi za paljenje su skinuti sa svećica.



UPOZORENJE: Izduvni gasovi iz motora sadrže ugljen-monoksid, otrovan i veoma opasan gas bez mirisa. Proizvod ne sme da radi u zatvorenom prostoru i prostoru sa nedovoljnom cirkulacijom vazduha.



UPOZORENJE: Pročitajte upozoravajuća uputstva koja slede pre korišćenja proizvoda.

- Za najbolje radne karakteristike i bezbednost, redovno održavajte proizvod po šemi održavanja. Pogledajte *Šema održavanja na stranici 108*.
- Strujni udari mogu da izazovu povrede. Ne dodirujte kablove dok radi motor. Ne vršite funkcionalni test sistema za paljenje prstima.
- Ne startujte motor ako su zaštitni poklopci uklonjeni. Postoji opasnost od povrede pokretnim i vrelim delovima.
- Neka se proizvod ohladi pre vršenja održavanja u blizini motora.
- Noževi su oštri i mogu da poseku. Kad radite oko noževa, umotajte ih u zaštitni materijal ili nosite zaštitne rukavice.
- Ne parkirajte proizvod blizu ivice jarka ili nagiba da biste tako pristupili platformi za košenje.



OPREZ: Pročitajte upozorenja u nastavku pre korišćenja proizvoda.

- Ne verglajte motor ako su svećica ili kabl za paljenje uklonjeni.
- Uverite se da su svi vijci i navrtke pravilno pritegnuti i da je oprema u dobrom stanju.
- Ne menjajte podešavanje upravljača. Ako je brzina motora prevelika, delovi motora mogu da se oštete.

Pogledajte *Tehnički podaci na stranici 127* najveću dozvoljenu brzinu motora.

- Mašina je odobrena samo sa za korišćenje sa opremom koju je obezbedio ili preporučio proizvođač.

Skapanje

Uvod



UPOZORENJE: Pre skapanja proizvoda je potrebno da pročitate i razumete poglavlje o bezbednosti.

Pregled sklopa

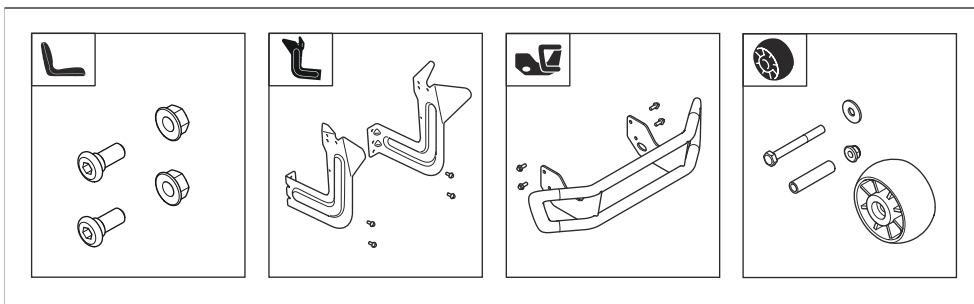

Montaža sedišta

Pogledajte *Pregled sklopa na stranici 100* za odgovarajuće pričvršćivače za zadatak.

1. Sedište postavite u položaj i postavite 2 šrafa (A) i navrtke (B).

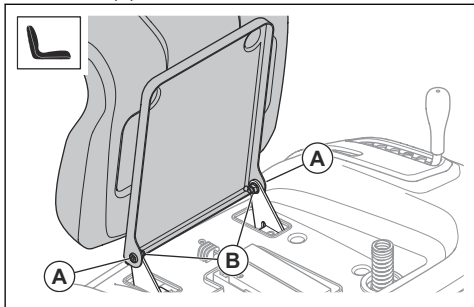

2. Proverite prisustvo rukovaoca. Pogledajte *Uslovi rada na stranici 97*.



UPOZORENJE: Ne koristite proizvod ako su kontrole prisutnosti rukovaoca neispravne.

Postavljanje točkova koji sprečavaju odsecanje busena

Pogledajte *Pregled sklopa na stranici 100* za odgovarajuće pričvršćivače za zadatak.

- Postavite točak koji sprečava odsecanje busena (A), čauru (B), podlošku (C), vijak (D) i navrtku (E) u 1 od 3 otvora.

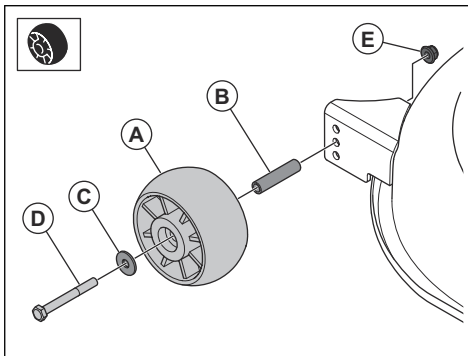

Montaža prednjeg branika TC 220T

Napomena: Prednji branik je dodatna oprema za TC 215T.

1. Uklonite 4 zavrtnja na levoj i desnoj strani poklopca prigušivača. Nemojte odbaciti zavrtnje.

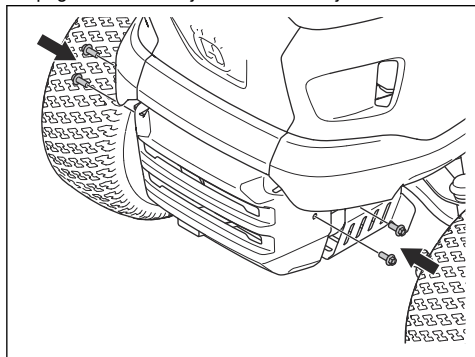

2. Postavite prednji branik i 4 zavrtnja.

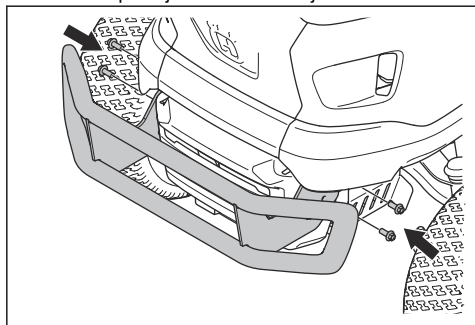

Postavljanje nosača za hvatač trave

Pogledajte *Pregled sklopa na stranici 100* za odgovarajuće pričvršćivače za zadatak.

1. Postavite levi nosač pomoću 2 vijka.

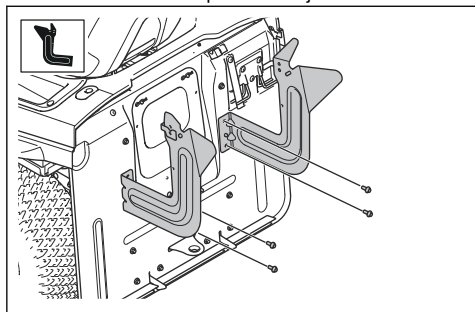

2. Postavite desni nosač pomoću 2 vijka.

3. Postavite levi deo (A) sklopa šipke u otvor u levom nosaču.

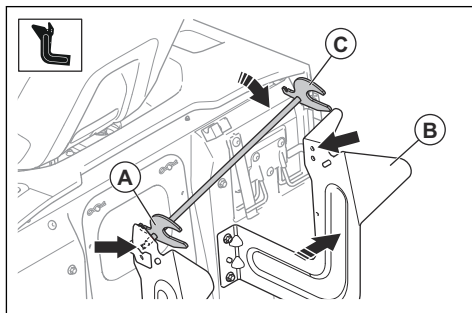

4. Pažljivo gurnite desni nosač (B) u desnu stranu. Postavite desnu stranu (C) sklopa šipke u otvor u desnom nosaču.



OPREZ: Nemojte previše gurati nosače.

5. Postavite 2 R-spojnice.

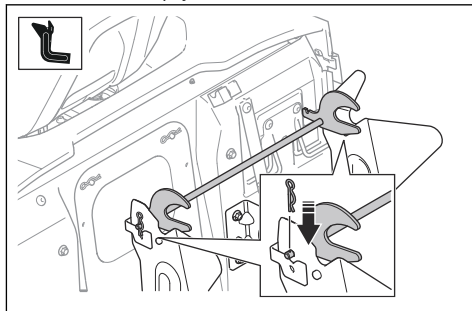

Skapanje hvatača trave

1. Postavite prednji ram (A) kroz petlje od tkanine (B) na svakoj strani hvatača trave.

- Postavite prednji ram na nosače na gornjem ramu (C) pomoću 2 zavrtnja (D) i 2 navrtke (E) sa svake strane.

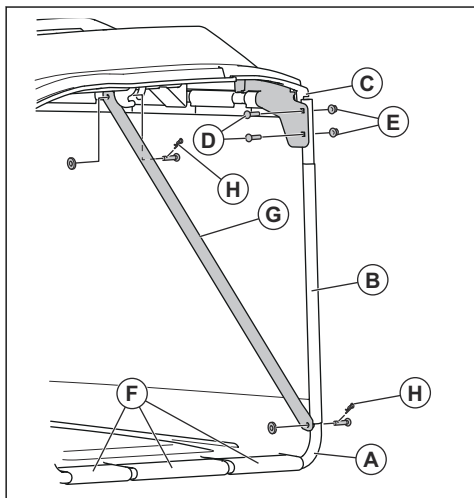

- Pričvrstite elemente gumene cevi (F) na dnu prednjeg rama.
- Postavite 2 podupirača (G) na prednji ram i gornji ram pomoću 2 spojnice (H) na svakoj strani.
- Postavite ručku hvatača trave dole kroz poklopac hvatača trave i rupe u hvataču trave.

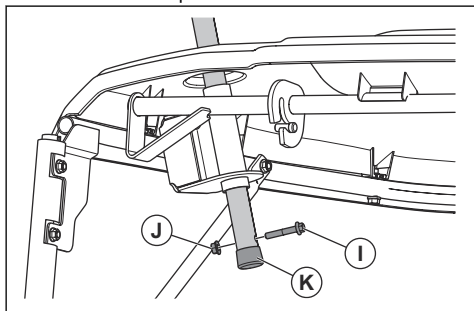

- Postavite zavrtnj (I) i navrtku (J) u cev ručke hvatača trave.
- Postavite zadnji čep (K) na cev ručke hvatača trave.

Pričvršćivanje i uklanjanje hvatača trave

- Nagnite hvatač trave i stavite ga na 2 nosača.

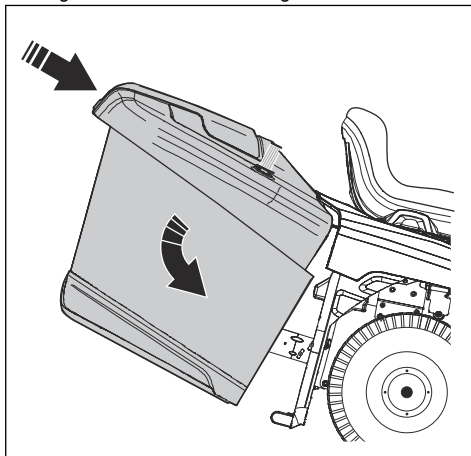

- Uverite se da je poluga za zaključavanje za hvatač trave u otključanom položaju.

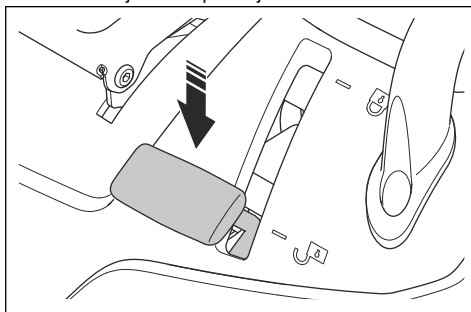

- Oslobodite hvatač trave i pustite ga da upadne na mesto.
- Pomerite polugu za zaključavanje za hvatač trave u zaključani položaj. Hvatač trave će se zaključati u tom položaju.

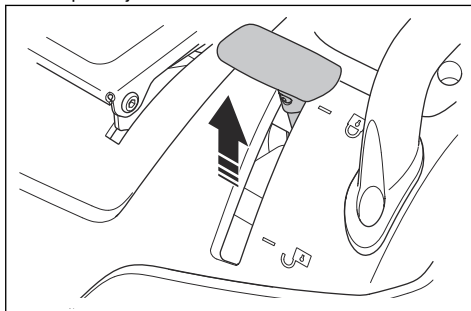

5. Da biste uklonili hvatač trave, pomerite polugu za zaključavanje za hvatač trave u otključani položaj. Podignite hvatač trave sa nosača.

Povezivanje baterije



UPOZORENJE: Opasnost od strujnog udara. Uverite se da je prekidač paljenja u isključenom položaju i da je ključ izvađen.

Baterija se nalazi iznad zadnjeg levog točka.

1. Preklopite sedište unapred.
2. Uklonite 4 zavrtnja i odeljak za odlaganje.

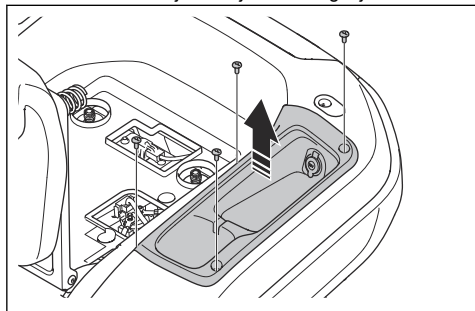

3. Uverite se da je crveni kabl baterije povezan na pozitivni (+) pol na bateriji.
4. Uklonite zavrtnj i podlošku sa negativnog (-) pola na bateriji.
5. Povežite crni kabl baterije na negativni (-) pol na bateriji i postavite navrtku i zavrtnj.

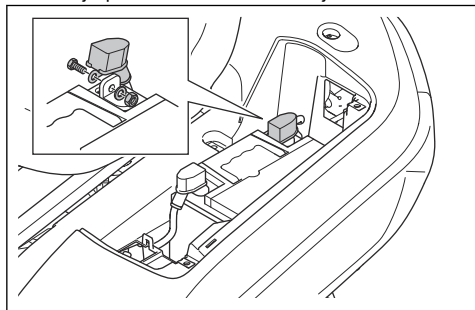

6. Prikačite poklopac pola.
7. Postavite odeljak za odlaganje i 4 zavrtnja.

Uklanjanje i postavljanje ručke (TC 220T)

Napomena: Ručka je dodatna oprema za model TC 215T.

1. Uklonite 2 zavrtnja i ručku.

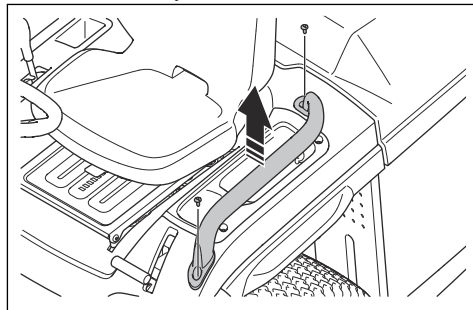

2. Postavite ručku obrnutim redosledom.

Rukovanje

Uvod



UPOZORENJE: Pre korišćenja proizvoda je potrebno da pročitate i razumete poglavlje o bezbednosti.

Da biste počeli koristiti Husqvarna Connect

1. Preuzmite aplikaciju Husqvarna Connect na svoj mobilni uređaj.
2. Registrujte se u aplikaciji Husqvarna Connect.

3. Pratite uputstva u aplikaciji Husqvarna Connect da biste se spojili i registrovali proizvod.

Dosipanje goriva



UPOZORENJE: Benzin je veoma zapaljiv. Budite pažljivi i dosipajte gorivo na otvorenom, pogledajte *Bezbednosne mere u vezi sa gorivom na stranici 98*.



UPOZORENJE: Ne koristite rezervoar za gorivo kao mesto za podupiranje.



OPREZ: Neodgovarajući tip goriva može da ošteti motor.

Motor koristi benzin minimalnog oktanskog broja 91 RON (87 AKI), nemešan sa uljem. Preporučujemo biorazgradivi alkilatni benzin. Ne koristite benzin koji sadrži više od 10% etanola.

- Proverite nivo goriva pre svake upotrebe i dopunite ako je potrebno.
- Ne puniti rezervoar za gorivo „do čepa“. Ostavite bar 2,5 cm prostora.

Podešavanje sedišta



UPOZORENJE: Nemojte podešavati sedišta tokom rada proizvoda.

1. Da biste pomerili sedište unapred i unazad, postavite stopala na naslon za stopala.
2. Gurnite ručicu ispod prednje ivice sedišta nagore i pomerite sedište u odgovarajući položaj.

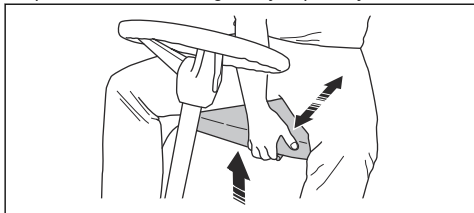

Obaviti pre pokretanja proizvoda



UPOZORENJE: Pre rukovanja proizvodom pažljivo pročitajte i shvatite bezbednosna uputstva i uputstva za rukovanje.

1. Proverite nivo motornog ulja. Pogledajte *Provera nivoa motornog ulja na stranici 113*.

2. Napunite rezervoar za gorivo. Pogledajte *Dosipanje goriva na stranici 104*.
3. Uverite se da je ventil za prekid dovoda goriva otvoren. Ventil za prekid dovoda goriva je otvoren kad je jezičak usmeren prema crevu za gorivo.

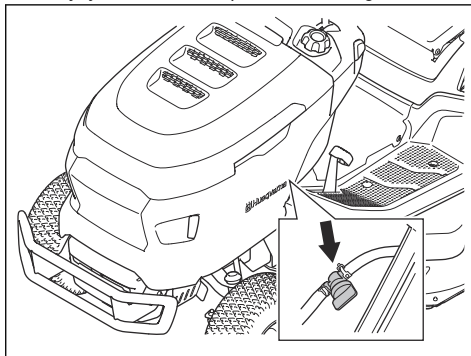

4. Uverite se da je pogonski sistem aktiviran. Pogledajte *Aktiviranje i deaktiviranje pogonskog sistema na stranici 105*.
5. Podesite senzor za punu vreću. Pogledajte *Podešavanje senzora za punu vreću na stranici 108*.
6. Postavite reznu platformu u najviši položaj. Pogledajte *Podešavanje visine košenja na stranici 106*.

Pokretanje proizvoda

1. Uverite se da je rezna platforma neaktivna. Pogledajte *Aktiviranje i deaktiviranje rezne platforme na stranici 105*.
2. Sedite na sedište u radnom položaju.
3. Aktivirajte parkirnu kočnicu. Pogledajte *Aktiviranje i otpuštanje parkirne kočnice na stranici 105*.
4. Gurnite komandu gasa u položaj polovine gasa (A).

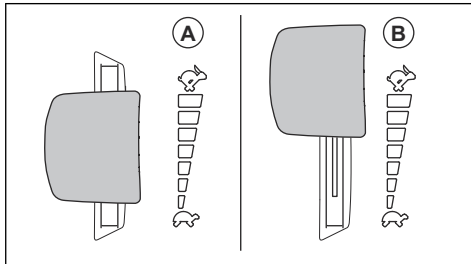

5. Okrenite ključ za paljenje u položaj za pokretanje. Kada se motor pokrene, odmah pustite ključ za pokretanje. Ključ za paljenje se automatski vraća u položaj ON (I) kad ga pustite.

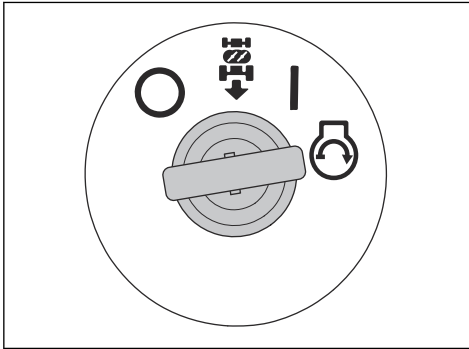

OPREZ: Nemojte dozvoliti da starter radi duže od 5 sekundi odjednom. Ako se motor ne pokrene, sačekajte 15 sekundi pre nego što ponovo pokušate.

6. Pustite da motor radi na pola gasa tokom 3–5 minuta pre nego što primenite veliko opterećenje.
7. Gurnite komandu gasa u položaj punog gasa (B).

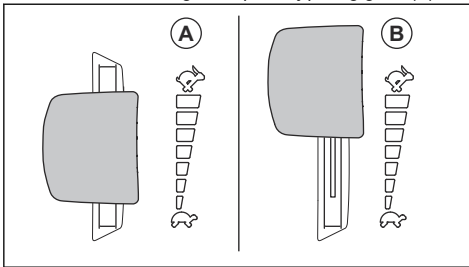

OPREZ: Aktiviranje rezne platforme kad je motor pri punoj brzini dovodi do naprezanja na pogonskim kaiševima. Aktivirajte reznu platformu pre nego što stavite komandu gasa u položaj punog gasa.

Aktiviranje i deaktiviranje pogonskog sistema

Da biste pomerili proizvod sa isključenim motorom, pogonski sistem mora biti deaktiviran.



OPREZ: Uverite se da ste izvukli ili ugarali ručicu do kraja. Nemojte koristiti središnje položaje.

Poluga za aktiviranje i deaktiviranje pogonskog sistema nalazi se iza zadnjeg desnog točka.

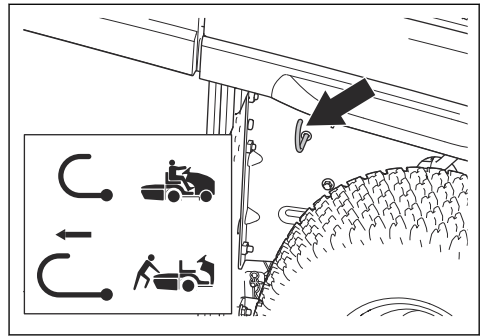

- Gurnite polugu pogonskog sistema do kraja da biste povezali pogon na osovinu da biste aktivirali pogon na sistemu.
- Povucite polugu sistema do kraja da biste deaktivirali pogon na sistemu.

Aktiviranje i otpuštanje parkirne kočnice

- Parkiran kočnica se aktivira na sledeći način.
 - a) Pritisnite pedalu parkirne kočnice (A) do kraja i povucite blokadu parkirne kočnice nagore (B).

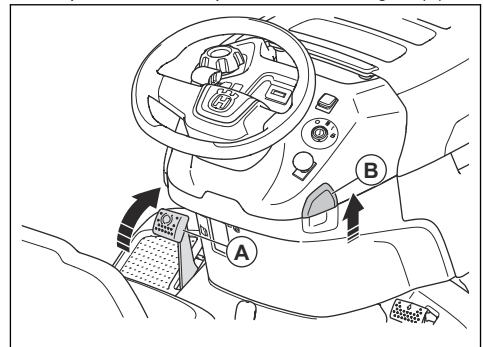

- b) Pustite pedalu parkirne kočnice.
- Da biste otpustili parkirnu kočnicu, pritisnite i otpustite papučicu parkirne kočnice.

Aktiviranje i deaktiviranje rezne platforme



UPOZORENJE: Ne koristite reznu platformu ako hvatač trave ili drugi dodatak nisu postavljeni na izbacivač trave.

- Izvučite dugme prenosnog vratila da biste uključili reznu platformu.

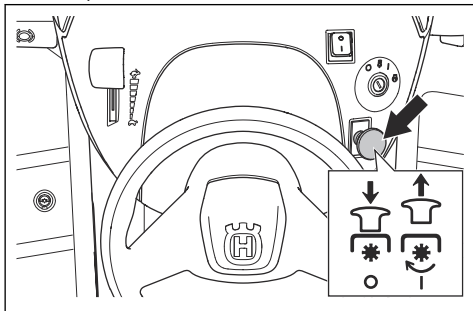

- Pritisnite dugme prenosnog vratila da biste isključili reznu platformu.

Podešavanje visine košenja

- Povucite polugu visine košenja u smeru sedišta i stavite je u 1 od ureza da biste podesili visinu košenja.

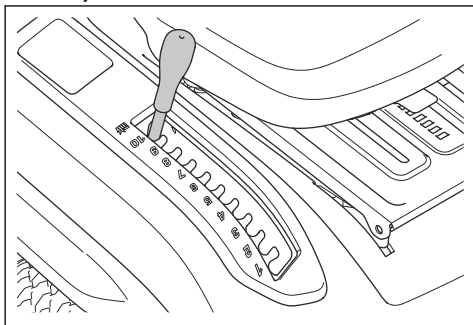

Rad proizvodom

- Pokrenite motor. Pogledajte *Pokretanje proizvoda na stranici 104*.
- Spustite parkirnu kočnicu. Pogledajte *Aktiviranje i otpuštanje parkirne kočnice na stranici 105*.

- Pažljivo pritisnite pedalu za hod unapred (A) ili pedalu za hod unazad (B). Brzina se povećava što se više papučica pritiska nadole.

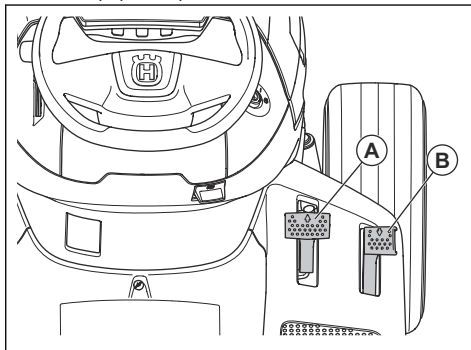

Napomena: Pedala za hod unapred i pedala za hod unazad se vraćaju u neutralne položaje kad se otpuste.

- Otpustite papučice da biste kočili.
- Izaberite odgovarajuću visinu košenja. Pogledajte *Podešavanje visine košenja na stranici 106*.
- Aktivirajte reznu platformu. Pogledajte *Aktiviranje i deaktiviranje rezne platforme na stranici 105*.

Korišćenje tempomata (TC 220T)

Tempomat koristite samo za kretanje unapred na ravnim i pravim površinama.

- Pritisnite papučicu za pogon unapred (A) nadole. Držite papučicu za pogon unapred u položaju kojim se dobija ispravna brzina za teren.

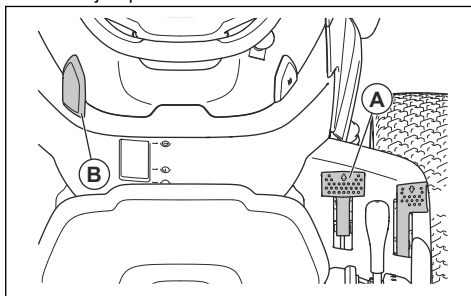

- Povucite zaključavanje tempomata (B) nagore i držite dok otpustate papučicu za pogon unapred.
- Otpustite zaključavanje tempomata da biste aktivirali tempomat.
- Pritisnite papučicu za pogon unapred da biste deaktivirali tempomat.

Korišćenje sistema za pri kretanju unazad (ROS)

Napomena: Ako probate da prebacite proizvod u hod unazad dok je rezna platforma aktivna, motor se odmah zaustavlja. Aktivirajte ROS tako da ide unazad zajedno sa proizvodom dok je rezna platforma aktivna.



UPOZORENJE: Pre i tokom hoda proizvoda unazad, gledajte dole i iza radi bezbednosti drugih.

1. Okrenite ključ za paljenje ulevo u položaj ROS da biste aktivirali ROS.

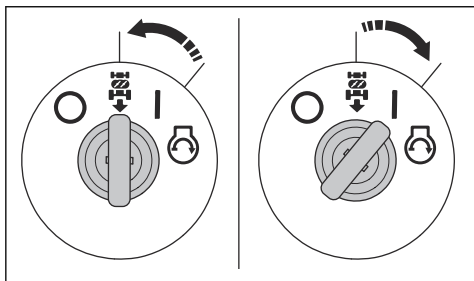

2. Lagano pritisnite pedalu za hod unazad nadole da biste pokrenuli mašinu.
3. Okrenite ključ paljenja udesno u položaj UKLJUČENOG motora (I) da biste deaktivirali ROS.

Zaustavljanje proizvoda

1. Isključite reznú platformu. Pogledajte *Aktiviranje i deaktiviranje rezne platforme na stranici 105*.
2. Okrenite ključ za paljenje u položaj OFF (O).

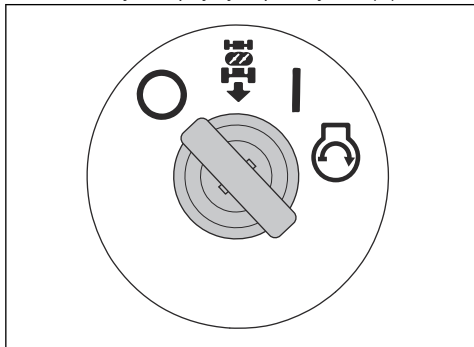

3. Kada je proizvod u stanju mirovanja i motor je isključen, aktivirajte parkirnu kočnicu. Pogledajte *Aktiviranje i otpuštanje parkirne kočnice na stranici 105*.

Dobijanje dobrih rezultata košenja

- Za najbolje performanse, redovno održavajte proizvod u skladu sa rasporedom održavanja. Pogledajte *Šema održavanja na stranici 108*.
- Nemojte da kosite mokar travnjak. Mokra trava može da dovede do lošeg rezultata košenja.
- Nemojte koristiti lance za gume kada rukujete proizvodom sa reznom platformom.
- Uverite se da je rezna platforma poravnata sa tlom. Pogledajte *Podešavanje paralelnosti rezne platforme na stranici 118*.
- Ako je trava visoka, počnite sa velikom visinom košenja i postepeno je smanjujte.
- Pomerajte proizvod lagano unapred ako je trava visoka i gusta.
- Kosite pod punim gasom.
- Kosite travu po nepravilnom rasporedu.
- Da biste dobili najbolje rezultate košenja, često kosite travu.

Pražnjenje hvatača trave

Proizvod ima alarm koji se zvučno oglašava kada je hvatač trave pun. Da biste zaustavili alarm, deaktivirajte reznú platformu. Pogledajte *Aktiviranje i deaktiviranje rezne platforme na stranici 105*.

1. Pomerite proizvod na mesto gde možete isprazniti hvatač trave.
2. Proverite da li su pedale u neutralnom položaju i aktivirajte parkirnu kočnicu.
3. Pomerite polugu za zaključavanje za hvatač trave u otključani položaj.

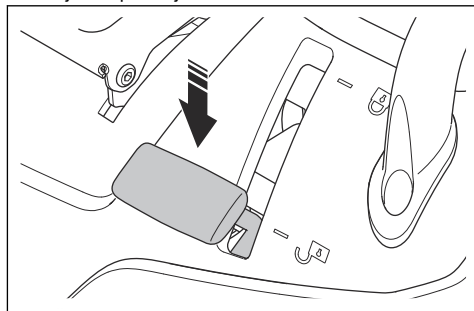

4. Povucite ručku hvatača trave u najviši mogući položaj.

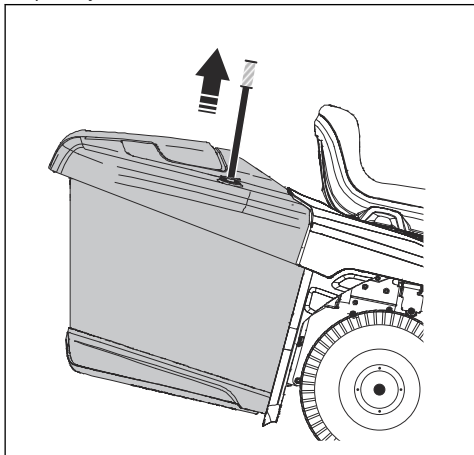

5. Povucite ručku hvatača trave napred da biste nagnuli hvatač trave da biste ispraznili travu.

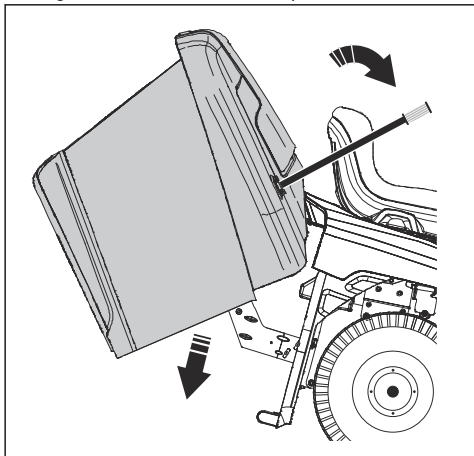

6. Gurnite ručku hvatača trave nazad da biste spustili hvatač trave. Uverite se da je hvatač trave potpuno spušten.
7. Pomerite polugu za zaključavanje za hvatač trave u zaključani položaj. Hvatač trave će se zaključati u tom položaju.

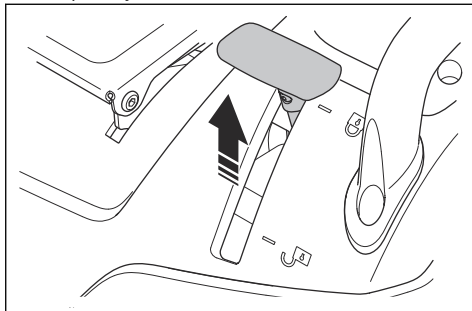

Podešavanje senzora za punu vreću

1. Zaustavite motor i aktivirajte parkirnu kočnicu.
2. Da biste podesili senzor za punu vreću, pomerite polugu.

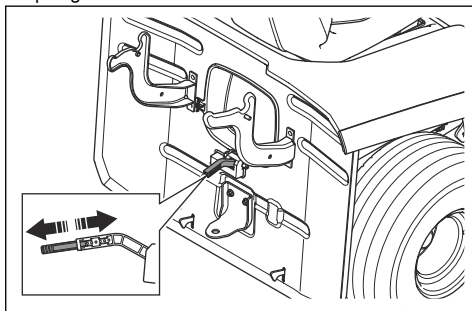

- a) Ako je trava teška, gurnite polugu ka unutra.
- b) Ako je trava suva, povucite polugu ka spolja.

Održavanje

Uvod



UPOZORENJE: Pre održavanja morate pročitati i razumeti poglavlje o bezbednosti.

Šema održavanja

X = uputstva su data u ovom korisničkom uputstvu.

O = Uputstva nisu data u ovom korisničkom uputstvu.
Neka Husqvarna servisni centar vrši održavanje.

Šema održavanja		Pre svake upotrebe / nedeljno	Svakih 50 č ili godišnje
Opšte napomene	Očistite bateriju i pole.		O
	Proverite nivo baterije. Napunite bateriju ako je prazna.		X
	Proverite da li su remenovi i remenice pohabani ili oštećeni. Zamenite istrošene ili oštećene delove.		O
	Očistite motor i menjač.	X	X
	Proverite ima li oštećenih sajli.		O
	Podmažite proizvod. Konsultujte pregled podmazivanja.		X
	Uverite se da su svi pričvršćivači pravilno zategnuti.		O
	Uverite se da je pritisak u svim pneumaticima odgovarajući.	X	X
Motor	Proverite da li je crevo za gorivo pohabano ili oštećeno. Zamenite crevo za gorivo ako je potrebno.		O
	Zamenite filter za gorivo.		X
	Očistite filter za vazduh.	X	
	Zamenite filter za vazduh.		X
	Pregledajte auspuh i preusmeravač toplote.	X	X
	Proverite nivo motornog ulja. Dopunite motor uljem ako je potrebno.	X	
	Zamenite motorno ulje.		X
	Zamenite filter ulja motora.		X
	Zamenite svećicu.		X
	Proverite brzinu motora. Podesite brzinu motora ako je potrebno.		O
Menjač, komande i pogonski sistem	Pregledajte ventilator menjača.	X	X
	Skinite točkove i podmažite osovine.		O
	Uverite se da se proizvod ne pomera kad su pedale u neutralnom položaju.		X
	Proverite pogone unapred i unazad pri različitim brzinama.		O
	Proverite prekidač komande aktiviranja noževa.		X
	Proverite prekidač poluge visine rezanja.		X
	Proverite prekidače papučica kretanja unapred i unazad.		X
	Proverite parkirnu kočnicu.	X	
	Proverite funkciju provere prisutnosti rukovaoca (OPC).	X	

Šema održavanja		Pre svake upotrebe / nedeljno	Svakih 50 č ili godišnje
Oprema za košenje	Očistite reznu platformu, prostor ispod poklopca remenja i prostor ispod rezne platforme.		X
	Proverite paralelnost rezne platforme. Podesite reznu platformu ako je potrebno.		X
	Proverite da li je remen rezne platforme pohaban ili oštećen.		O
	Proverite da li su noževi pohabani ili oštećeni. Po potrebi naoštrite ili zamenite noževe.		X
	Proverite kočnice noževa (ako su u opremi).		O
Hvatač trave (samo TC modeli)	Pregledajte hvatač trave i prekidače za hvatač trave.		X

Raspored podmazivanja

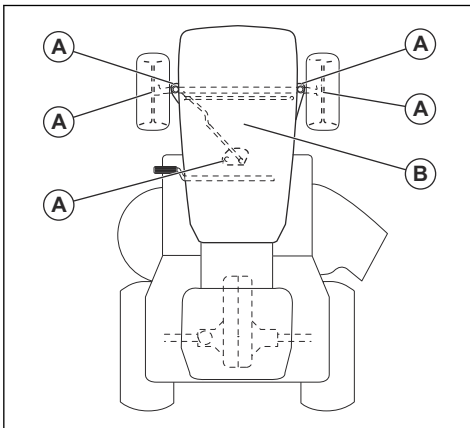

A. Opšte podmazivanje. Podmažite spoj za podmazivanje na osovini i zube segmentnog zupčanika i stuba upravljača.

B. Podmazivanje motora. Pogledajte *Provera nivoa motornog ulja na stranici 113*.

Čišćenje proizvoda



OPREZ: Ne koristite perač visokog pritiska ni paročistač. Voda može da uđe u ležajeve i električne spojeve i izazove koroziju koja može da ošteti proizvod.

Očistite proizvod odmah posle upotrebe.

- Ne čistite vrelе površine, kao što su motor, auspuh i izduvni sistem. Sačekajte da se površine ohlade pre uklanjanja trave i prljavštine.
- Očistite četkom pre čišćenja vodom. Uklonite vlati trave i prljavštinu sa i oko menjača, usisnika za vazduh na menjaču i motora.

- Očistite gornji deo rezne platforme, prostor ispod poklopca remenja i prostor ispod rezne platforme. Za čišćenje rezne platforme, pogledajte *Čišćenje rezne platforme na stranici 110*.
- Operite proizvod vodom iz creva. Ne koristite visok pritisak.
- Ne usmeravajte mlaz vode na električne komponente i ležajeve. Deterđenti obično povećavaju oštećenja.
- Kad je proizvod očišćen, pokrenite nakratko reznu platformu da biste otrešli zaostalu vodu.

Čišćenje motora i menjača

Motor i auspuh čistite od vlati trave i prljavštine. Vlati trave natopljene uljem ili gorivom koje se nalaze na motoru povećavaju rizik od požara i pregrevanja motora. Neka se motor ohladi pre čišćenja. Čistite vodom i četkom.

Vlati trave oko auspuha se brzo suše i predstavljaju rizik od požara. Uklonite vlati trave četkom ili vodom kad se auspuh ohladi.

Čišćenje rezne platforme



UPOZORENJE: Ne koristite proizvod kome je priključak za ispiranje platforme u kvaru ili nedostaje. Rizik od izbačenih predmeta. Odmah zamenite priključak za ispiranje platforme koji je pokvaren ili nedostaje.

1. Parkirajte proizvod na otvorenom prostoru na travnjaku blizu izvora vode na koji je povezano baštensko crevo.



OPREZ: Ne usmeravajte otvor za izbacivanje iz proizvoda ka građevinama i vozilima.

- Uverite se da je rezna platforma neaktivna. Pogledajte *Aktiviranje i deaktiviranje rezne platforme na stranici 105*.
- Zaustavite motor. Pogledajte *Zaustavljanje proizvoda na stranici 107*.
- Aktivirajte parkirnu kočnicu. Pogledajte *Aktiviranje i otpuštanje parkirne kočnice na stranici 105*.
- Povežite baštensko crevo (A) na priključak za ispiranje platforme (B) i otvorite dovod vode.

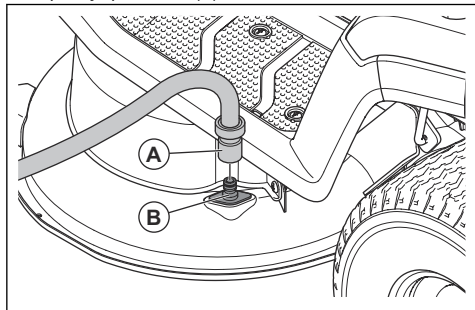

- Sedite na sedište i pokrenite motor. Pogledajte *Pokretanje proizvoda na stranici 104*.



OPREZ: Ponovo pregledajte prostor da biste se uverili da je sve čisto pre nego što pokrenete motor.

- Aktivirajte reznu platformu i pustite je da radi pri punom gasu dok se ne očisti. Pogledajte *Aktiviranje i deaktiviranje rezne platforme na stranici 105*.
- Deaktivirajte reznu platformu i zaustavite motor. Pogledajte *Aktiviranje i deaktiviranje rezne platforme na stranici 105* i *Zaustavljanje proizvoda na stranici 107*.
- Zaustavite dovod vode i odvojite crevo za vodu sa priključka za ispiranje platforme.
- Pomerite proizvod na suhu površinu.
- Sedite na sedište i pokrenite motor. Pogledajte *Pokretanje proizvoda na stranici 104*.
- Aktivirajte reznu platformu i pustite je da radi dok se ne osuši.

Čišćenje usisnika vazduha motora



UPOZORENJE: Zaustavite motor. Usisnik vazduha ima rotirajuće delove koji mogu da povrede prste.

Napomena: Ilustracija prikazuje jedan tip motora. Motor u vašem proizvodu može se razlikovati, ali procedura je ista.

- Otvorite poklopac motora.

- Uverite se da ulaz vazduha motora nije blokiran.

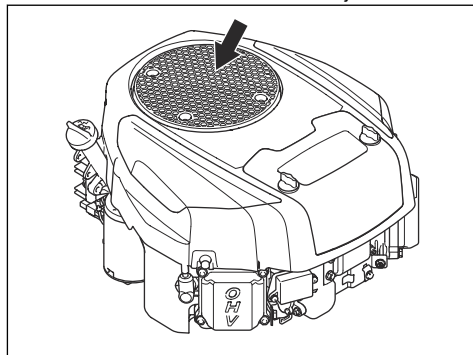

- Uklonite travu i prljavštinu pomoću četke.

Čišćenje ventilatora menjača



UPOZORENJE: Zaustavite motor. Ventilator rotira i može izazvati povrede prstiju.

- Uklonite centralni žleb. Pogledajte *Uklanjanje i postavljanje centralnog žleba na stranici 118*.
- Očistite ventilator menjača kompresovanim vazduhom.

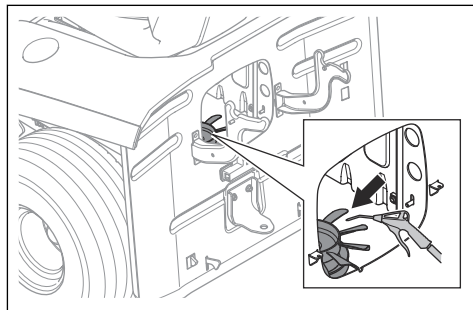

Uklanjanje i postavljanje poklopca motora

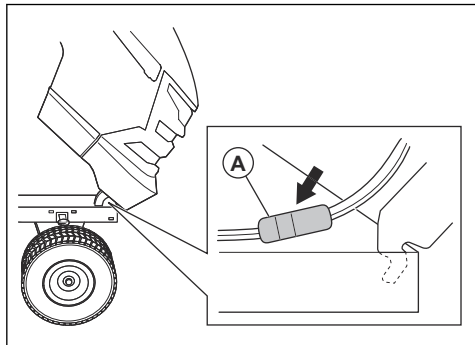

1. Otvorite poklopac motora.
2. Odvojite priključak kabla prednjeg svetla (A).
3. Nagnite poklopac motora unapred i podignite ga da biste ga uklonili sa proizvoda.
4. Postavite priključak motora obrnutim redosledom.

Provera parkirne kočnice

1. Parkirajte proizvod na tvrdu kosu površinu.

Napomena: Ne parkirajte proizvod na zatravljenoj strmini kad proveravate parkirnu kočnicu.

2. Aktivirajte parkirnu kočnicu. Pogledajte *Aktiviranje i otpuštanje parkirne kočnice na stranici 105*.
3. Ako proizvod počne da se pomera, neka Husqvarna servisni centar podesi parkirnu kočnicu.
4. Ponovo pritisnite papučicu parkirne kočnice da biste otpustili parkirnu kočnicu.

Zamena filtera za gorivo

Napomena: Ilustracija prikazuje jedan tip filtera za gorivo. Filter za gorivo na vašem proizvodu može se razlikovati, ali procedura je ista.

1. Otvorite poklopac motora da biste pristupili filteru za gorivo.
2. Zatvorite ventil za prekid dovoda goriva.
3. Pritisnite crevo rezervoara za gorivo da biste sprečili curenje.
4. Skinite hvataljke creva sa filtera za gorivo pljosnatim klještima.

5. Svučite filter za gorivo sa krajeva creva. Mala količina goriva može da iscuri.

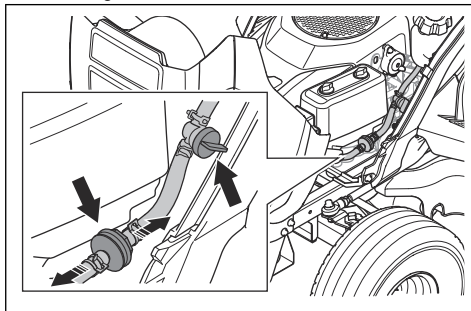

6. Gurnite novi filter goriva u krajeve creva. Nanesite tečni deterdžent na krajeve filtera da biste olakšali povezivanje.
7. Pritisnite spojnice creva na filter goriva.

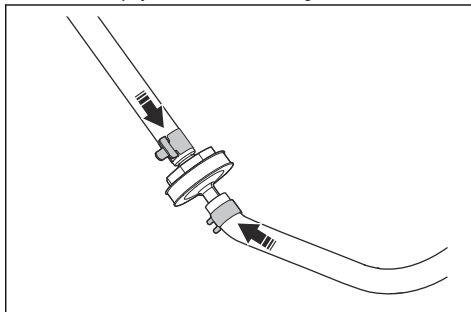

Čišćenje i zamena filtera za vazduh

Napomena: Ilustracija prikazuje jedan tip filtera za vazduh. Filter za vazduh na vašem proizvodu može se razlikovati, ali procedura je ista.

1. Okrenite 2 dugmeta za $\frac{1}{4}$ kruga ulevo.
2. Uklonite poklopac filtera za vazduh.

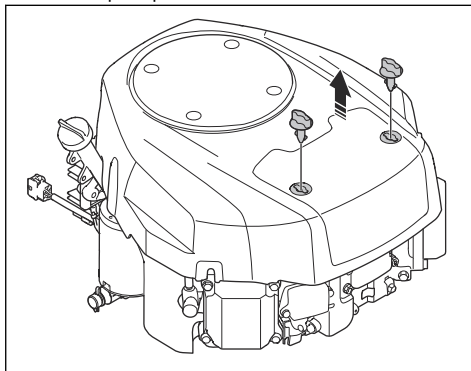

3. Pažljivo uklonite filter za vazduh.

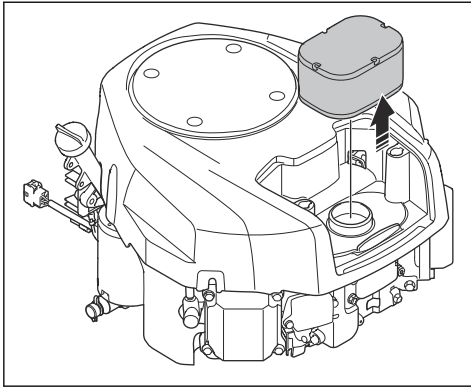

4. Da biste očistili penasti filter za vazduh, pratite korake koji slede.
- Izvadite penasti filter za vazduh iz uložka filtera za vazduh.
 - Operite penasti filter za vazduh blagim deterdžentom.
 - Ostavite filter za vazduh da se osuši.
 - Vratite penasti filter za vazduh u uložak filtera za vazduh.
5. Da biste očistili papirni filter za vazduh, pratite korake koji slede.
- Udarite papirnim filterom za vazduh o tvrdi površinu.
 - Izduvajte komprimovanim vazduhom sa unutrašnje strane papirnog filtera za vazduh.



OPREZ: Ako se papirni filter za vazduh ne očisti, treba ga zameniti.

6. Postavite filter za vazduh obrnutim redosledom.

Pregled i zamena svećice

- Otvorite poklopac motora.
- Uklonite kapicu svećice i očistite svećicu.
- Uklonite svećicu ključem za svećice.
- Proverite svećicu. Zamenite je ako su elektrode izgorele ili izolacija ima oštećenja ili naprsline. Ako svećica nije oštećena, očistite je čeličnom četkom.
- Izmerite zazor elektroda i uverite se da je tačan. Pogledajte *Tehnički podaci na stranici 127*.

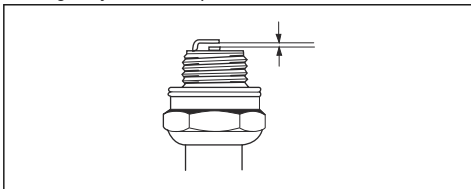

- Savijte bočnu elektrodu da biste podesili zazor elektroda.
- Vratite svećicu na mesto i zavrćite je rukom dok ne dotakne ležište svećice.
- Zategnite svećicu ključem za svećice dok se podloška ne sabije.
- Pritegnite korišćenu svećicu još 1/4 kruga, a novu još 1/4 kruga.



OPREZ: Nepravilno pritegnute svećice mogu da dovedu do oštećenja motora.

10. Pričvrstite kabl svećice.



OPREZ: Ne pokrećite motor ako su svećica ili kabl za paljenje uklonjeni.

Provera nivoa motornog ulja

Napomena: Ilustracija prikazuje jedan tip motora. Motor u vašem proizvodu može se razlikovati, ali procedura je ista.

- Parkirajte proizvod na ravno tlo i zaustavite motor.
- Otvorite poklopac motora.
- Olabavite šipku za merenje i izvucite je.

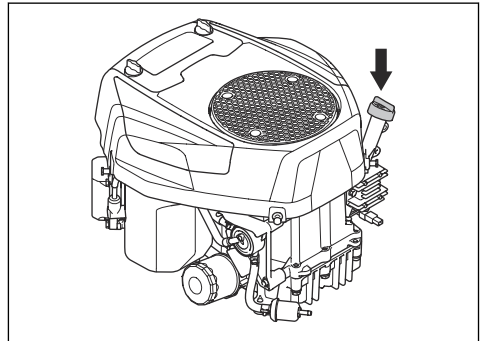

- Obrišite ulje na šipki za merenje.
- Vratite štap na mesto i pritegnite ga.
- Olabavite i izvucite štap i očitajte nivo ulja.

- Nivo ulja mora biti između oznaka na šipki za merenje. Ako je nivo blizu oznake ADD, dolijte ulje do oznake FULL.

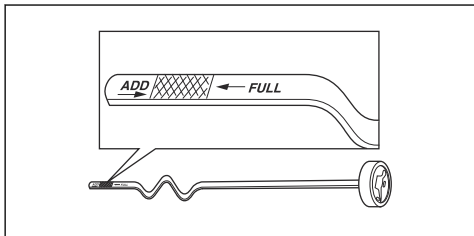

- Dolijte ulje kroz otvor u kojem stoji šipka za merenje. Polako dolivajte ulje.

Napomena: Pogledajte *Tehnički podaci na stranici 127* za preporučene tipove motornog ulja. Nemojte mešati različite tipove ulja.

- Zategnite šipku za merenje.
- Pokrenite motor i pustite ga da radi u praznom hodu oko 30 sekundi.
- Zaustavite motor.
- Sačekajte 30 sekundi i ponovo proverite nivo ulja.

Zamena motornog ulja

Ako je motor hladan, pustite ga da radi 1–2 minuta pre ispuštanja ulja. To će zagrejati motorno ulje i olakšati odlivanje.



UPOZORENJE: Nemojte pustiti da motor radi duže od 1–2 minuta pre odlivanja motornog ulja. Motorno ulje postaje veoma vruće i može izazvati opekotine. Pustite da se motor ohladi pre odlivanja motornog ulja.



UPOZORENJE: Ako prospete motorno ulje po sebi, operite ga vodom i sapunom.

- Uklonite crevo za ispuštanje ulja (A) iz držača (B) i provucite ga kroz otvor (C).

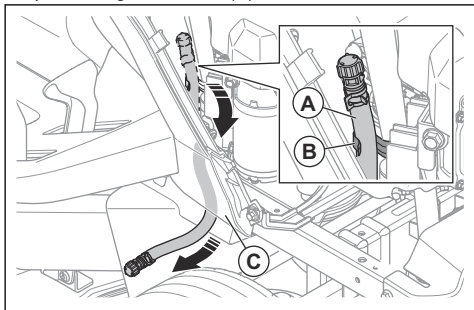

- Stavite sud ispod čepa za ispuštanje ulja.

- Uklonite šipku za merenje.
- Skinite poklopac ventila za ispuštanje ulja na crevu za ispuštanje ulja i pustite ulje da iscuri u prikladni sud.

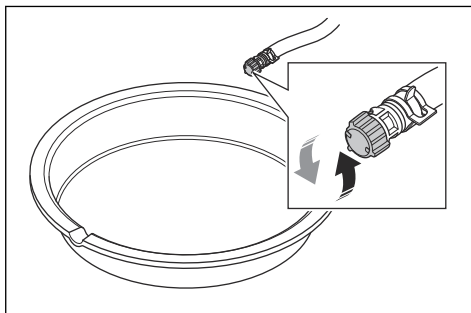

- Kad se ispusti svo ulje, vratite poklopac na ventil za ispuštanje ulja.
- Ako motor ima filter za ulje, zamenite ga. Pogledajte *Zamena filtera ulja na stranici 114*.
- Polako sipajte ulje kroz otvor za šipku. Koristite ulje sa viskozitetom koji odgovara opsegu temperature na slici. Pogledajte *Tehnički podaci na stranici 127*.

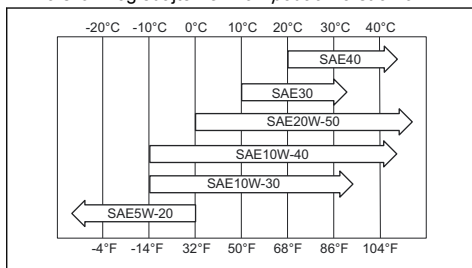

OPREZ: Nemojte mešati različite tipove ulja.

- Postavite šipku za merenje.
- Bacite staro motorno ulje.

Zamena filtera ulja



UPOZORENJE: Koristite zaštitne rukavice. Ako prospete motorno ulje po sebi, operite ga vodom i sapunom.

Napomena: Ilustracija prikazuje jedan tip filtera ulja. Filter ulja u vašem proizvodu može se razlikovati, ali procedura je ista.

- Ispustite motorno ulje. Pogledajte *Zamena motornog ulja na stranici 114*.

2. Okrenite filter ulja ulevo da biste ga skinuli.

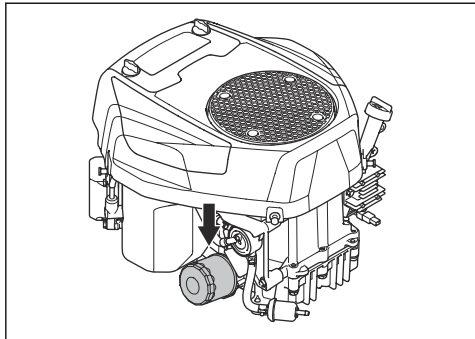

3. Malom količinom novog ulja podmažite gumenu zaptivku na novom filteru motornog ulja.
4. Filter ulja rukom okrećite udesno dok gumena zaptivka ne bude na mestu, a zatim ga zategnite za još pola okreta.
5. Napunite motor novim motornim uljem. Pogledajte *Provera nivoa motornog ulja na stranici 113*.
6. Pokrenite motor i pustite ga da radi u praznom hodu 3 minuta.
7. Zaustavite motor i proverite da li ulje curi iz filtera.
8. Napunite uljem kako biste nadoknadili ulje koje je ostalo u novom filteru ulja.

Zamena glavnog osigurača

Glavni osigurač se nalazi u držaču osigurača na releju startovanja ispod sedišta.

1. Preklopite sedište unapred.
2. Izvadite priključak iz držača osigurača.
3. Izvucite glavni osigurač iz držača osigurača.

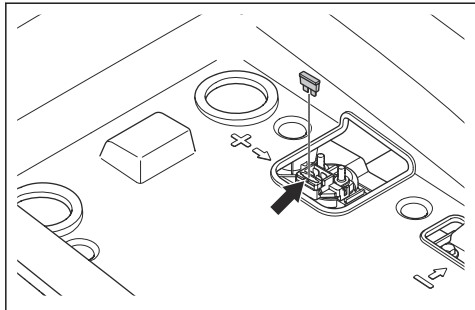

4. Zamenite izgoreli osigurač novim osiguračem istog tipa. Pogledajte *Tehnički podaci na stranici 127*.

Ako glavni osigurač ponovo pregori ubrzo nakon zamene, postoji kratak spoj. Otklonite kratak spoj pre nego što ponovo budete radili sa proizvodom.

Punjenje akumulatora

Zamenite bateriju ako je preslab za pokretanje motora.

1. Povežite pozitivan (+) kabl za punjenje na pozitivan (+) pol (A) na solenoidnom ventilu startera.

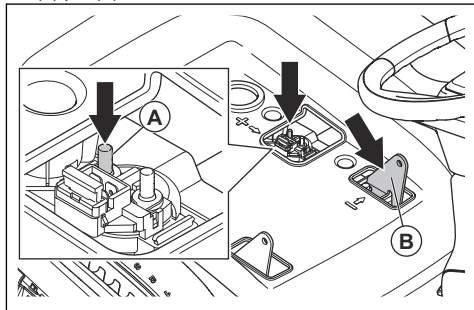

2. Povežite negativan (-) kabl za punjenje na negativnu (-) spojnu tačku (B).
3. Koristite standardni punjač za baterije.



OPREZ: Ne koristite pojačan punjač ili pojačan starter. Time ćete oštetiti električni sistem proizvoda.

4. Uvek odvojite punjač pre pokretanja motora.

Pokretanje motora u vanrednim situacijama

Ako je akumulator preslab za pokretanje motora, možete da pokrenete motor kablovima za povezivanje dva akumulatora. Ovaj proizvod koristi sistem od 12 V sa negativnim uzemljenjem. I proizvod koji se koristi za pokretanje u vanrednim situacijama mora da koristi sistem od 12 V sa negativnim uzemljenjem.

Povezivanje kablova za povezivanje dve baterije



UPOZORENJE: Opasnost od eksplozije usled eksplozivnog gasa iz baterije. Ne povezujte negativni pol pune baterije na ili blizu negativnog pola prazne baterije.



OPREZ: Ne koristite bateriju proizvoda za pokretanje drugih vozila.

1. Povežite jedan kraj crvenog kabla na POZITIVNI pol (+) (A) na relej ispod sedišta.

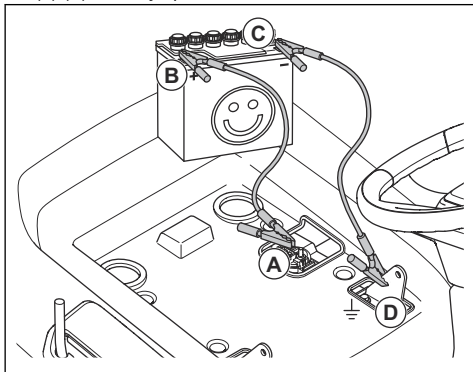

2. Povežite drugi kraj crvenog kabla na POZITIVNI pol (+) pune baterije (B).



UPOZORENJE: Ne dozvolite da krajevi crvenog kabla dotaknu šasiju. To će dovesti do kratkog spoja.

3. Povežite jedan kraj crnog kabla na NEGATIVNI pol (-) pune baterije (C).
4. Povežite drugi kraj crnog kabla na UZEMLJENJE PREKO ŠASIJE (D), dalje od rezervoara za gorivo i baterije.

Uklanjanje kablova za povezivanje dva akumulatora

Napomena: Uklonite kablove za povezivanje dva akumulatora obrnutim redosledom od navedenog.

1. Uklonite CRNI kabl sa šasije.
2. Uklonite CRNI kabl sa potpuno napunjenog akumulatora.
3. Uklonite CRVENI kabl sa 2 akumulatora.

Zamena baterije



UPOZORENJE: Rizik od strujnog udara i opekotina. Ne koristite metalne narukvice i druge ukrase. Metalni predmeti koji dotaknu pole baterije mogu da izazovu opekotine, strujni udar i kratak spoj baterije.

1. Preklopite sedište unapred.

2. Uklonite 4 zavrtnja i odeljak za odlaganje.

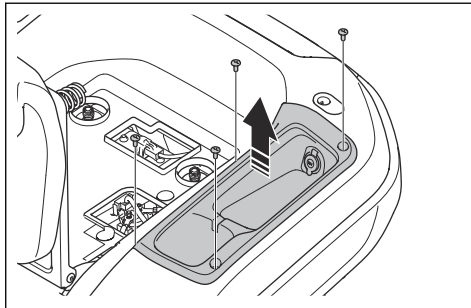

3. Uklonite poklopac pola na crnom kablju baterije.
4. Uklonite zavrtnj, podlošku, navrtku i crni kabl baterije sa negativnog (-) pola na bateriji.

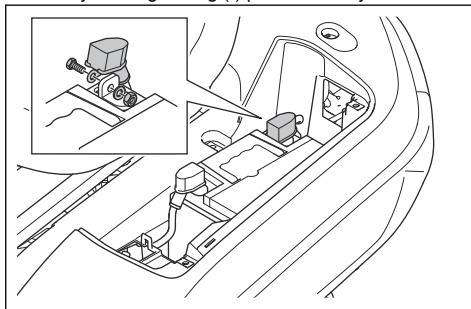

5. Uklonite poklopac pola na crvenom kablju baterije.
6. Uklonite zavrtnj, navrtku i crveni kabl sa pozitivnog (+) pola na bateriji.
7. Izvadite bateriju iz proizvoda.
8. Stavite novu bateriju na mesto.
9. Povežite crveni kabl baterije na pozitivni pol (+) baterije i postavite navrtku i zavrtnj.
10. Postavite poklopac pola na crvenom kablju baterije.
11. Povežite crni kabl baterije na negativni (-) pol na bateriji i postavite navrtku, zavrtnj i poklopac pola.
12. Postavite poklopac baterije i zakačite traku.
13. Postavite odeljak za odlaganje i 4 zavrtnja.

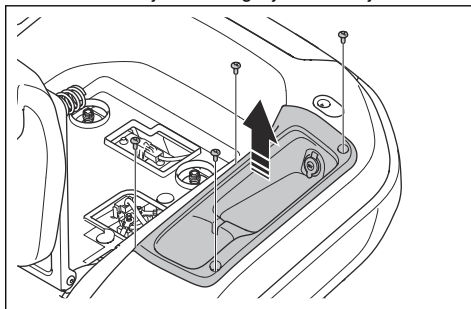

Pritisak u gumama

Uverite se da je pritisak u sva 4 pneumatika odgovarajući. Pogledajte *Tehnički podaci na stranici 127*.

Rezna glava

Uklanjanje i postavljanje rezne platforme

1. Deaktivirajte reznu platformu i zaustavite motor.
2. Postavite reznu platformu u najniži položaj.
3. Uklonite 3 zavrtnja i levi poklopac remena.

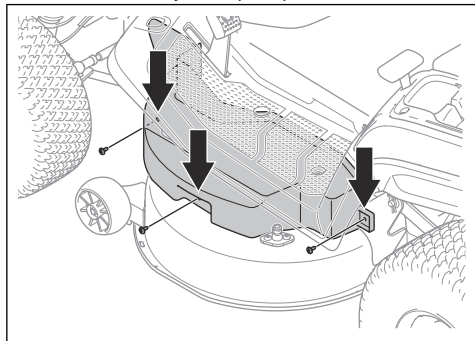

4. Uklonite 3 zavrtnja i desni poklopac remena.

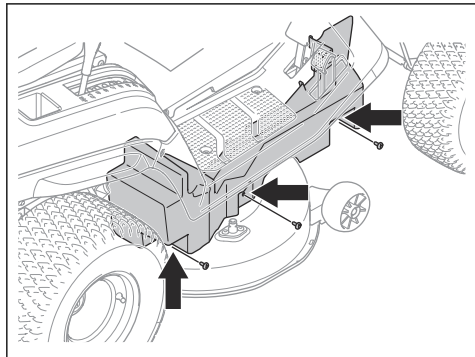

5. Uklonite 2 opruge (A) iz 2 držača opruge (B) da biste smanjili zategnutost 2 remena rezne platforme.

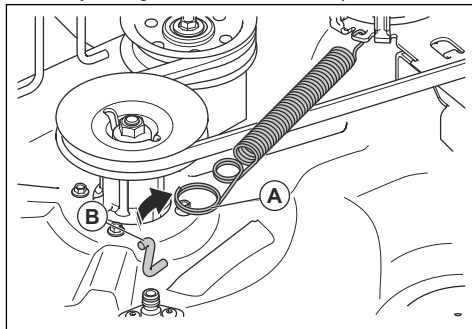

6. Uklonite remen rezne platforme sa remenice motora.
7. Pratite korake u nastavku da biste odvojili prednji spoj.
 - a) Uklonite spojnicu (C) i podlošku (D).

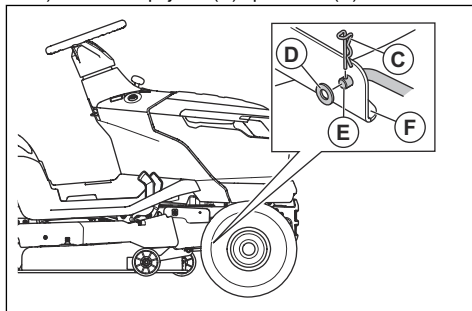

- b) Odvojite prednji spoj (E) od nosača (F) na reznoj platformi.
- c) Postavite prednji spoj u držač prednjeg spoja.

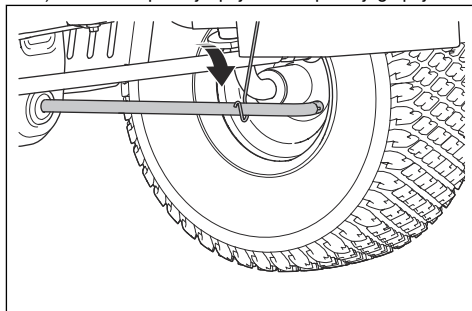

8. Pratite korake u nastavku da biste odvojili 2 zadnja spoja. Jedan zadnji spoj se nalazi sa leve, a drugi sa desne strane proizvoda.



UPOZORENJE: Rezna platforma je teška. Podbočite reznu platformu pajserom ili sličnim predmetom koji će

nositi njenu težinu kad odvajate 2 zadnja spoja.

- a) Uklonite spojnicu (E) i podlošku (F) sa prednjeg kraja zadnjeg levog spoja.

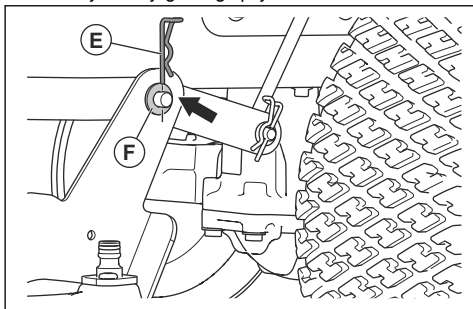

- b) Odvojite reznu platformu sa zadnje leve karike.
c) Jednom rukom povucite i zadržite polugu visine košenja u najniži položaj. Uklonite spojnicu i podlošku sa prednjeg dela zadnjeg desnog spoja.



UPOZORENJE: Ne otpuštajte polugu visine košenja. Mehanizam za podešavanje visine košenja ima oprugu. Sila opruge može izazvati povredu ako ne povučete i zadržite polugu visine košenja.

- d) Odvojite reznu platformu sa zadnje desne karike.
e) Pažljivo otpustite polugu visine košenja.



UPOZORENJE: Mehanizam za podešavanje visine košenja ima oprugu. Sila opruge može da izazove povredu. Držite delove tela podalje.

9. Pomerite polugu visine košenja na najviši položaj.
10. Gurnite donji žleb i uklonite reznu platformu sa proizvođača.

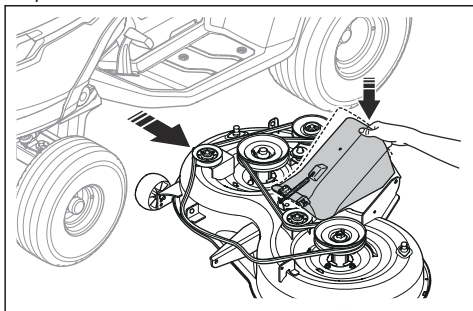

11. Postavite reznu platformu obrnutim redosledom.



OPREZ: Uverite se da je pogonski remen pravilno postavljen i da se ne sabija kad montirate reznu platformu.

- a) Uverite se da je donji žleb u odgovarajućem položaju kad montirate reznu platformu.

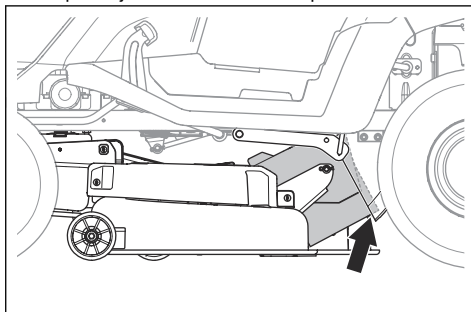

Uklanjanje i postavljanje centralnog žleba

1. Deaktivirajte reznu platformu i zaustavite motor.
2. Uklonite hvatač trave.
3. Uklonite 2 spojnice.

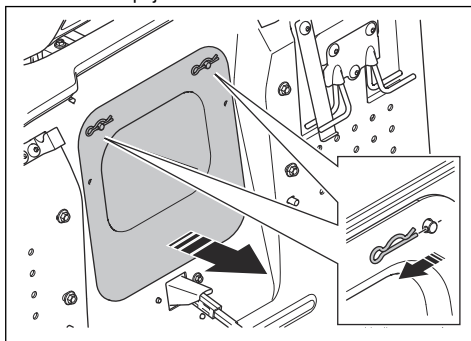

4. Izvucite centralni žleb.
5. Postavite centralni žleb obrnutim redosledom.

Podešavanje paralelnosti rezne platforme

Nivelišite reznu platformu sa strane na stranu

Ako se visine košenja sa leve i desne strane razlikuju, možete ih podesiti.

1. Uverite se da je pritisak u sva 4 pneumatika odgovarajući. Pogledajte *Pritisak u gumama na stranici 117*.
2. Parkirajte proizvod na ravnu površinu.
3. Postavite reznu platformu u najviši položaj.

- Izmerite rastojanje (X) od donje ivice rezne platforme do tla sa leve i desne strane. Rastojanje mora biti isto sa obe strane.

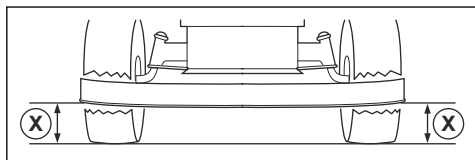

UPOZORENJE: Noževi rezne platforme su oštri i mogu da povrede. Koristite zaštitne rukavice.

- Otpustite blokirajuće navrtke na graničnicima visine košenja.

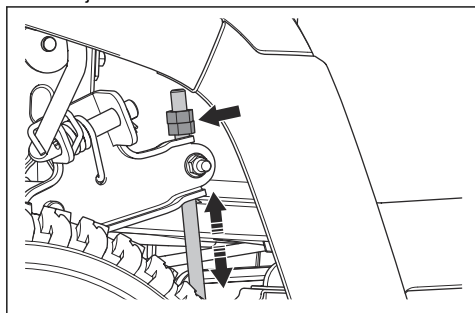

Napomena: Graničnici visine košenja nalaze se iza rezne platforme, ispred zadnjih točkova.

- Podesite navrtke na graničnicima visine košenja tako da rezna platforma ima istu visinu košenja sa leve i sa desne strane.
 - Okrenite navrtke ulevo da biste spustili reznu platformu.
 - Okrenite navrtke udesno da biste podigli reznu platformu.
- Ponovo izmerite rastojanje. Podesite dok obe strane ne budu iste.
- Pritegnite blokirajuće navrtke kad završite podešavanje na stranama.
- Pokosite malo trave i pregledajte rezultate. Podesite ako je potrebno.

Nivelišite reznu platformu sa prednjeg ka zadnjem kraju

Rezna platforma mora da bude bočno ujednačena pre ujednačavanja prednjeg i zadnjeg kraja. Pogledajte *Nivelišite reznu platformu sa strane na stranu na stranici 118.*

- Uverite se da je pritisak u sva 4 pneumatika odgovarajući. Pogledajte *Pritisak u gumama na stranici 117.*
- Parkirajte proizvod na ravnu površinu.

- Postavite reznu platformu u najviši položaj.
- Izmerite rastojanje od donje ivice rezne platforme do tla na zadnjem (A) i na prednjem kraju (B). Rastojanje na prednjem delu mora da bude 5–10 mm manje nego na zadnjem.

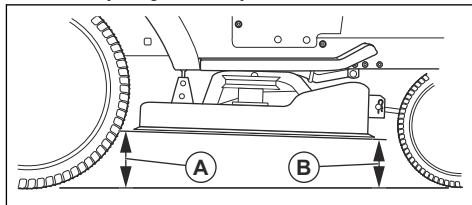

UPOZORENJE: Noževi rezne platforme su oštri i mogu da povrede. Koristite zaštitne rukavice.

- Ako je potrebno podesiti prednji deo, otpustite blokirajuću navrtku i okrenite navrtku na prednjem spoju.

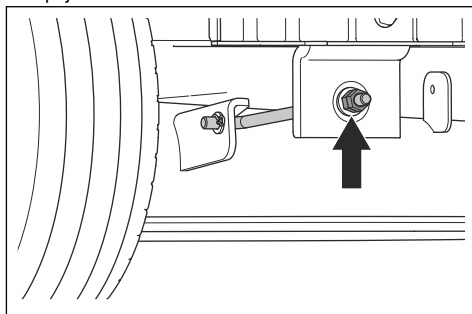

Napomena: Prednji spoj nalazi se na prednjem kraju proizvoda, iza izduvnog lonca.

- Okrenite navrtke ulevo da biste spustili prednji kraj rezne platforme.
- Okrenite navrtke udesno da biste podigli reznu platformu.
- Pritegnite blokirajuću navrtku kad završite podešavanje prednjeg kraja.

Pregled noževa



OPREZ: Oštećeni ili loše balansirani noževi mogu da oštete proizvod. Zamenite oštećene noževe. Neka vam Husqvarna servisni centar pomogne pri oštrenju i balansiranju tupih noževa.

- Uklonite reznu platformu. Pogledajte *Uklanjanje i postavljanje rezne platforme na stranici 117.*
- Pregledajte noževe da vidite jesu li oštećeni i da li je potrebno oštriti ih.

Zamena noževa

1. Uklonite reznú platformu. Pogledajte *Uklanjanje i postavljanje rezne platforme na stranici 117*.
2. Blokirate sečiva drvenim blokom.

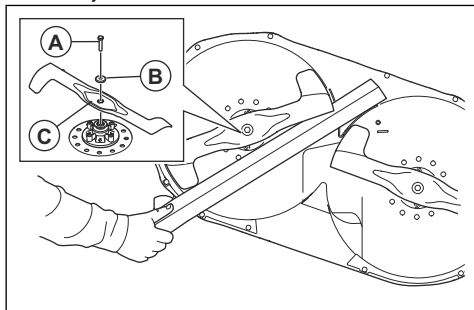

3. Uklonite navrtku (A), podlošku (B) i nož (C).
4. Postavite novo levo sečivo s leve strane i novo desno sečivo s desne strane. Levo sečivo je označeno sa „levo“, a desno sečivo je označeno sa „desno“.

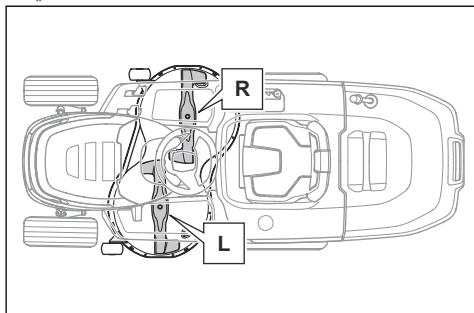

OPREZ: Sečiva imaju različít smer okretanja. Desno sečivo se mora postaviti s desne strane, a levo sečivo mora biti postavljeno s leve strane.



UPOZORENJE: Neodgovarajući tip noža može da dovede do izbacivanja predmeta iz rezne platforme i da izazove ozbiljne povrede. Koristite samo noževe navedene u *Tehnički podaci na stranici 127*.

5. Savijene ivice sečiva usmerite u pravcu rezne platforme.
6. Pritegnite vijke na 58.5–69.5 Nm.
7. Postavite reznú platformu. Pogledajte *Uklanjanje i postavljanje rezne platforme na stranici 117*.

Zamena remena rezne platforme (TC 215T)

1. Uklonite reznú platformu. Pogledajte *Uklanjanje i postavljanje rezne platforme na stranici 117*.
2. Očistite travu i prljavštinu oko kućišta ležajeva, remenica noževa i gornje površine rezne platforme.
3. Uklonite zavrtanj (A) i levu remenicu praznog hoda (B).

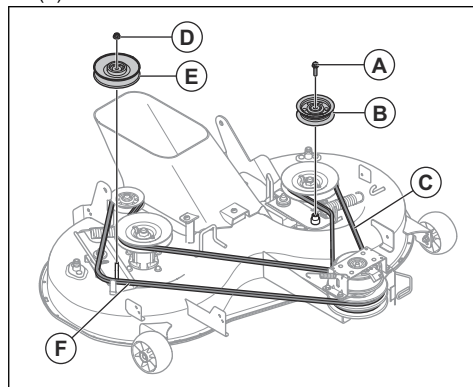

4. Uklonite levi remen rezne platforme (C) sa rezne platforme.
5. Uklonite navrtku (D) i desnu remenicu praznog hoda (E).
6. Uklonite desni remen rezne platforme (F) sa rezne platforme.
7. Postavite nove remene rezne platforme obrnutim redosledom.
 - a) Uverite se da su remeni rezne platforme dobro postavljeni na svim remenicama.

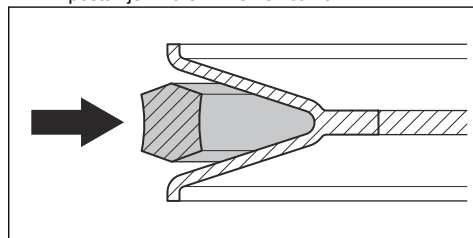

OPREZ: Uverite se da remeni rezne platforme nisu uvrnuti. Pogledajte nalepnicu sa shemom sprovođenja remena na reznoj platformi.

Zamena remena rezne platforme (TC 220T)

1. Uklonite reznú platformu. Pogledajte *Uklanjanje i postavljanje rezne platforme na stranici 117*.
2. Očistite travu i prljavštinu oko kućišta ležajeva, remenica noževa i gornje površine rezne platforme.

3. Uklonite navrtku (A), podlošku (B), vijak (C) i desnu remenicu praznog hoda (D).

nalepnicu sa shemom sprovođenja remena na reznoj platformi.

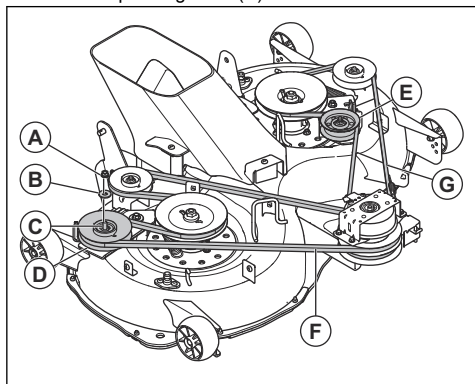

4. Uklonite navrtku, podlošku, vijak i levu remenicu praznog hoda (E).
5. Uklonite remen desne rezne platforme (F) i remen leve rezne platforme (G) sa remenica noža na reznoj platformi.
6. Postavite nove remene rezne platforme obrnutim redosledom.
- a) Uverite se da su remeni rezne platforme dobro postavljeni na svim remenicama.

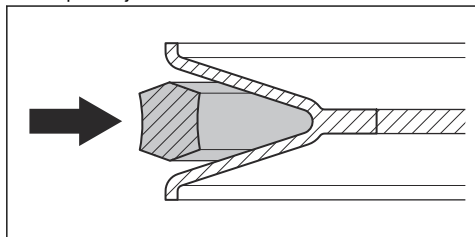

OPREZ: Uverite se da remeni rezne platforme nisu uvrnuti. Pogledajte

Podешavanje točkovi koji sprečavaju odsecanje busena

Točkovi koji sprečavaju odsecanje busena drže reznu platformu u odgovarajućem položaju u odnosu na tlo i sprečavaju košenje do zemlje na većini terena. Točkovi koji sprečavaju odsecanje busena su pravilno podešeni kad su malo odignuti od tla kad je rezna platforma na odgovarajućoj visini košenja.

1. Parkirajte proizvod na ravnu površinu i zaustavite motor.
2. Postavite reznu platformu na odgovarajuću visinu za košenje. Pogledajte *Podешavanje visine košenja na stranici 106*.
3. Uklonite navrtku (A), vijak (B), podlošku (C), točak koji sprečava odsecanje busena (D) i čauru (E).

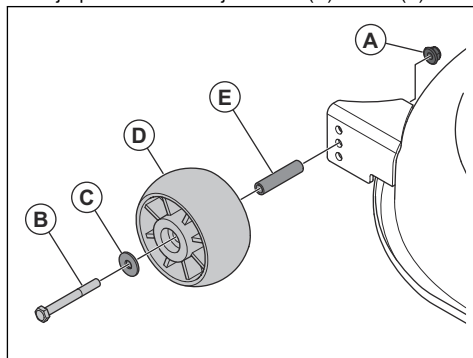

4. Postavite točak koji sprečava odsecanje busena, čauru, podlošku, vijak i navrtku u 1 od 3 otvora.
5. Podesite sve točkove koji sprečavaju odsecanje busena na isti način.

Rešavanje problema

Plan za pronalaženje kvara

Ako u korisničkom uputstvu ne možete da nađete rešenje za probleme koje imate, obratite se Husqvarna serviseru.

Problem	Uzrok	Radnja
Motor startera ne vergla motor.	Parkirna kočnica nije aktivirana.	Aktivirajte parkirnu kočnicu. Pogledajte <i>Aktiviranje i otpuštanje parkirne kočnice na stranici 105.</i>
	Rezna platforma je aktivirana.	Isključite reznu platformu. Pogledajte <i>Aktiviranje i deaktiviranje rezne platforme na stranici 105.</i>
	Glavni osigurač je izgoreo.	Zamenite glavni osigurač. Pogledajte <i>Zamena glavnog osigurača na stranici 115.</i>
	Brava za paljenje je polomljena.	Obratite se Husqvarna serviseru.
	Veza između kabla i baterije je loša.	Uverite se da je baterija pravilno povezana. Pogledajte <i>Povezivanje baterije na stranici 103.</i>
	Baterija je preslaba.	Napunite bateriju. Pogledajte <i>Punjenje akumulatora na stranici 115.</i>
	Motor startera je oštećen.	Obratite se Husqvarna serviseru.
Motor se ne pokreće kad ga starter motora vergla.	Nema goriva u rezervoaru.	Napunite rezervoar za gorivo. Pogledajte <i>Dosipanje goriva na stranici 104.</i>
	Svećica je oštećena.	Proverite svećice. Zamenite svećice ako je potrebno. Pogledajte <i>Pregled i zamena svećice na stranici 113.</i>
	Kabl za paljenje je oštećen.	Obratite se Husqvarna serviseru.
	Prljavština u karburatoru ili vodu goriva.	Obratite se Husqvarna serviseru.
	Filter goriva je začepljen.	Zamenite filter za gorivo. Pogledajte <i>Zamena filtera za gorivo na stranici 112.</i>
Motor ne radi mirno.	Svećica je oštećena.	Proverite svećice. Zamenite svećice ako je potrebno. Pogledajte <i>Pregled i zamena svećice na stranici 113.</i>
	Karburator nije pravilno podešen.	Obratite se Husqvarna serviseru.
	Filter vazduha je začepljen.	Očistite ili zamenite filter vazduha. Pogledajte <i>Čišćenje i zamena filtera za vazduh na stranici 112.</i>
	Otvor rezervoara za gorivo je blokirani.	Obratite se Husqvarna serviseru.
	Prljavština u karburatoru ili vodu goriva.	Obratite se Husqvarna serviseru.
	Filter goriva je začepljen.	Zamenite filter za gorivo. Pogledajte <i>Zamena filtera za gorivo na stranici 112.</i>

Problem	Uzrok	Radnja
Motor nema snage.	Filter vazduha je začepljen.	Očistite ili zamenite filter vazduha. Pogledajte <i>Čišćenje i zamena filtera za vazduh na stranici 112.</i>
	Svećica je oštećena.	Proverite svećice. Zamenite svećice ako je potrebno. Pogledajte <i>Pregled i zamena svećice na stranici 113.</i>
	Prijavština u karburatoru ili vodu goriva.	Obratite se Husqvarna serviseru.
	Sajla gasa nije pravilno podešena.	Obratite se Husqvarna serviseru.
Motor se zaustavlja kada pokušate da idete u rikverc.	Sistem za rad pri kretanju unazad (ROS) nije aktiviran.	Aktivirajte sistem za pri kretanju unazad (ROS). Pogledajte <i>Korišćenje sistema za pri kretanju unazad (ROS) na stranici 107.</i>
Menjač nema dovoljno snage.	Blokirani su usisnik vazduha na menjaču ili rashladna rebra.	Obratite se Husqvarna serviseru.
	Ventilator na menjaču je oštećen.	Obratite se Husqvarna serviseru.
	Nema ulja u menjaču ili je nivo ulja prenizak.	Obratite se Husqvarna serviseru.
	Pogonski sistem nije aktivan.	Aktivirajte pogonski sistem. Pogledajte <i>Aktiviranje i deaktiviranje pogonskog sistema na stranici 105.</i>
Baterija se ne puni.	Baterija je oštećena.	Zamenite bateriju. Pogledajte <i>Zamena baterije na stranici 116.</i>
	Veza na terminalima baterije je loša.	Uverite se da je baterija pravilno povezana. Pogledajte <i>Povezivanje baterije na stranici 103.</i>
Proizvod vibrira.	Noževi su labavi.	Pričvrstite noževe. Pogledajte <i>Zamena noževa na stranici 120.</i>
	Noževi su postavljeni pogrešno.	Uverite se da su noževi pravilno postavljeni. Pogledajte <i>Zamena noževa na stranici 120.</i>
	Noževi nisu izbalansirani.	Proverite da li su noževi pohabani ili oštećeni. Pogledajte <i>Pregled noževa na stranici 119.</i>
	Motor je labav.	Obratite se Husqvarna serviseru.
	Remenice kaiša kose ili labave.	Obratite se Husqvarna serviseru.

Problem	Uzrok	Radnja
Košenje nije zadovoljavajućeg kvaliteta.	Noževi su tupi.	Proverite da li su noževi pohabani ili oštećeni. Pogledajte <i>Pregled noževa na stranici 119</i> .
	Noževi su postavljeni pogrešno.	Uverite se da su noževi pravilno postavljeni. Pogledajte <i>Zamena noževa na stranici 120</i> .
	Trava je duga ili mokra.	Pogledajte <i>Dobijanje dobrih rezultata košenja na stranici 107</i> .
	Rezna platforma nije paralelna.	Podesite paralelnost rezne platforme. Pogledajte <i>Podešavanje paralelnosti rezne platforme na stranici 118</i> .
	Trava blokira reznu platformu.	Očistite reznu platformu. Pogledajte <i>Čišćenje proizvoda na stranici 110</i> .
	Trava je napravila blokadu u centralnom žlebu.	Uklonite blokadu od trave u centralnom žlebu.
	Otvori za vazduh na reznoj platformi su blokirani.	Očistite reznu platformu. Pogledajte <i>Čišćenje proizvoda na stranici 110</i> .
	Prijavšitna se nalazi oko remenica noža.	Očistite reznu platformu. Pogledajte <i>Čišćenje proizvoda na stranici 110</i> .
	Pritisak u gumama nije isti na desnoj i levoj strani.	Uverite se da je pritisak u sva 4 pneumatika odgovarajući. Pogledajte <i>Pritisak u gumama na stranici 117</i> .
	Proizvod radi na prevelikoj brzini.	Pogledajte <i>Dobijanje dobrih rezultata košenja na stranici 107</i> .
	Brzina motora je preniska.	Pogledajte <i>Dobijanje dobrih rezultata košenja na stranici 107</i> .
	Kaiš rezne platforme spada.	Obratite se Husqvarna serviseru.
	Kaiš rezne platforme je pohaban ili oštećen.	Zamenite kaiš rezne platforme Pogledajte <i>Zamena remena rezne platforme (TC 215T) na stranici 120</i> ili <i>Zamena remena rezne platforme (TC 215T) na stranici 120</i> .
Rezna platforma se ne pokreće kada je dugme prenosnog vratila u aktiviranom položaju.	Nema hvatača trave ili druge dodatne opreme, na izbacivaču trave (ako je primenljivo).	Postavite hvatač trave, ili drugu dodatnu opremu, na izbacivač trave. Pogledajte <i>Pričvršćivanje i uklanjanje hvatača trave na stranici 102</i> (ako je primenljivo).

Transport, skladištenje i odlaganje

Transport

- Proizvod je težak i može da povredi prignječanjem. Pažljivo utovarujte i istovarujte proizvod sa prikolice.

- Ne podižite proizvod. Tačke sidrišta nisu odobrene tačke za podizanje i služe samo za pričvršćivanje proizvoda na prikolicu.
- Koristite odobrenu prikolicu za transport proizvoda.

- Uverite se da poznajete lokalne saobraćajne propise pre transportovanja proizvoda prikolicom i po javnom putu.
- Da bi bilo lakše staviti proizvod na prikolicu, podignite reznu platformu u najviši položaj.

Pravilno fiksiranje proizvoda radi transporta



UPOZORENJE: Pre povezivanja proizvoda, morate pročitati i razumeti poglavlje o bezbednosti. Pogledajte *Bezbednost na stranici 94.*



UPOZORENJE: Parkirna kočnica nije dovoljna za fiksiranje proizvoda tokom transporta. Dobro pričvrstite proizvod za tovarnu površinu.

Pribor: 2 odobrena kaiša i 4 blokade točkova.

1. Parkirajte proizvod u centru tovarne površine.

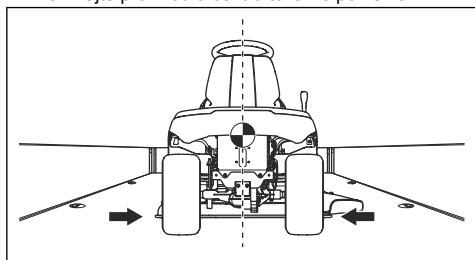

OPREZ: Za transport u transportnim vozilima sa cirkadom, sačekajte da se proizvod ohladi pre nego što ga postavite ispod cirkade.

2. Osigurajte da težište proizvoda bude iznad osovine točka vozila za transport. Ako za transport koristite prikolicu, uverite se da je vertikalna sila na rudu odgovarajuća.

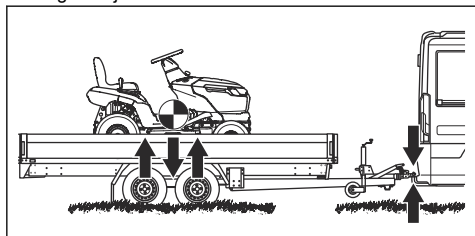

3. Aktivirajte parkirnu kočnicu.
4. Uklonite sve slobodne predmete.

5. Pričvrstite prvi kaiš za rudu.

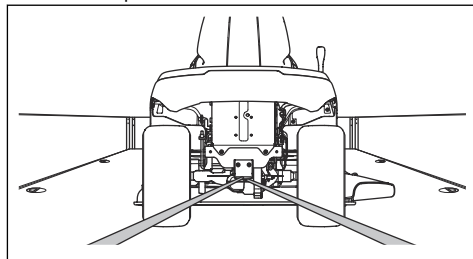

6. Zategnite kaiš unazad da biste pričvrstili proizvod za tovarnu površinu.
7. Drugi kaiš obmotajte oko prednje osovine.

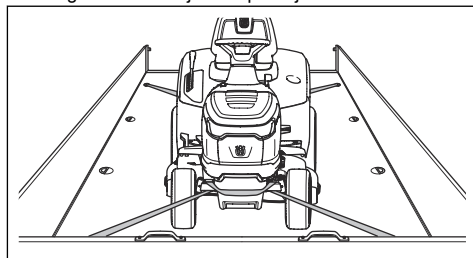

8. Pričvrstite kaiš za tovarnu površinu.
9. Zategnite kaiš u pravcu prednjeg dela tovarne površine da biste pričvrstili proizvod za tovarnu površinu.
10. Stavite blokade točkova ispred i iza zadnjih točkova.

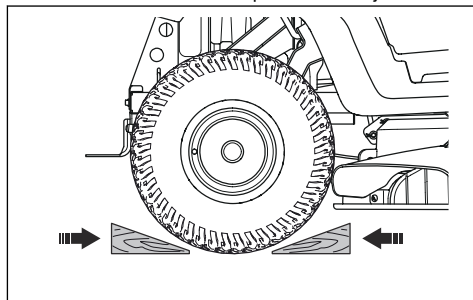

Skladištenje

Spremite proizvod za skladištenje na kraju sezone i pre skladištenja koje će trajati duže od 30 dana. Ako držite gorivo u rezervoaru 30 i više dana, lepljive čestice mogu da zapuše karburator. Ovo loše utiče na rad motora.

Sprečite nastanak lepljivih čestica tokom skladištenja dodavanjem stabilizatora. Ako koristite alkilatni benzin, stabilizator nije potreban. Ako koristite standardni benzin, ne prelazite na alkilatni benzin. Ovo može da dovede do stvrdnjavanja osetljivih gumenih delova. Dodajte stabilizator gorivu u rezervoaru ili sudu za skladištenje. Uvek koristite odnos smeše koji preporučuje proizvođač. Pustite da motor radi najmanje

10 minuta po dodavanju stabilizatora, da bi dospo u karburator.



UPOZORENJE: Ne držite proizvod sa gorivom u rezervoaru u zatvorenom ili loše provetrenom prostoru. Opasnost od požara ako isparenja goriva dospeju u blizinu otvorenog plamena, varnica i signalnih svetala npr. u bojlerima, rezervoarima vruće vode i sušačima odeće.



UPOZORENJE: Uklonite travu, lišće i druge zapaljive predmete iz proizvoda da biste smanjili opasnost od požara. Sačekajte da se proizvod ohladi pre nego što ga uskladištite.

- Očistite proizvod, pogledajte *Čišćenje proizvoda na stranici 110*. Popravite oštećenu boju da biste sprečili koroziju.
- Pregledajte ima li na proizvodu pohabanih i oštećenih delova i pritegnite otpuštene zavrtnje i navrtke.
- Uklonite akumulator. Očistite ga i napunite i držite ga na hladnom tokom odlaganja.
- Zamenite motorno ulje i odbacite staro ulje.
- Ispraznite rezervoar za gorivo. Pokrenite motor i pustite ga da radi dok se karburator ne isprazni.



OPREZ: Ne praznite rezervoar za gorivo i karburator ako ste dodali stabilizator.

- Zatvorite ventil za prekid dovoda goriva.
- Uklonite svećice i dospite supenu kašiku motornog ulja u svaki cilindar. Rukom okrenite radilicu da bi se ulje razmazalo i vratite svećice na mesto.
- Podmažite sve mazalice, zglobove i osovine.
- Čuvajte proizvod na suvom i čistom mestu i pokrijte ga radi veće zaštite.
- Navlaka za zaštitu tokom skladištenja i transporta dostupna je kod prodavca.

Odlaganje

- Hemikalije mogu da budu opasne i ne smeju se prosipati po tlu. Uvek odbacujte upotrebene hemikalije u servisnom centru ili na odgovarajućem mestu za odbacivanje.
- Kad proizvod dotraje, pošaljite ga prodavcu ili na odgovarajuće mesto za reciklažu.
- Ulje, filteri za ulje, gorivo i akumulator mogu da budu štetni po okolinu. Pratite lokalne zakone i propise o reciklaži.
- Ne odbacujte akumulator sa kućnim otpadom.
- Pošaljite akumulator Husqvarna servisnom centru ili ga odbacite na mestu predviđenom za istrošene akumulatore.

Tehnički podaci

Tehnički podaci

	TC 215T	TC 220T
Dimenzije		
Širina bez rezne platforme, mm	933	971
Širina sa reznom platformom, mm	987,5	1140
Visina, mm	1108	1124
Dužina, bez hvatača trave, mm	1921	2029
Dužina, sa hvatačem trave, mm	2533	2714
Masa sa reznom platformom, sa praznim rezervoarom, kg	259	284
Kapacitet hvatača trave, l	300	350
Međuosovinsko rastojanje, mm	1250	1250
Širina traga, napred, mm	756	756
Širina traga, pozadi, mm	717	717
Pritisak u pneumaticima, prednji, kPa/bar/PSI	150/1,5/21,8	150/1,5/21,8
Pritisak u pneumaticima, zadnji, kPa/bar/PSI	100/1/14,5	100/1/14,5
Prednji pneumatici	15×6-6	15×6-6
Zadnji pneumatici	18×8,5-8	20×10-8
Maks. nagib, stepeni °	10	10
Maks. masa vučene opreme na nagibu od 10°, kg	110	110
Maksimalno dozvoljeno vertikalno opterećenje na polugu za vuču, N/kg	520/52	520/52
Maksimalno dozvoljeno horizontalno opterećenje na polugu za vuču, N/kg	600/60	600/60
Motor		
Marka / model	Husqvarna / HV 586AE	Husqvarna / HV 708AE
Nominalna izlazna snaga motora, kW ¹⁵	11,7	14,4
Zapremina cilindra, cm ³	586	708
Maks. brzina motora, o/min	2800 ± 50	2800 ± 50
Maks. brzina unapred, km/h	10	10
Maks. brzina unazad, km/h	6	6

¹⁵ Naznačena snaga motora je prosečna neto izlazna snaga (pri navedenim obrtajima u minutu) tipičnog proizvodnog motora za model motora izmerena prema SAE standardu J1349/ISO1585. Vrednost motora iz masovne proizvodnje može da se razlikuje. Stvarna izlazna snaga postavljenog motora na proizvodu će zavistiti od radne brzine, uslova u okruženju i drugih vrednosti.

	TC 215T	TC 220T
Bezolovni benzin, maks. količina etanola / minimalni oktanski broj	E10/92	E10/92
Zapremina rezervoara za gorivo, litara	13	13
Ulje	Klasa SF, SH ili SJ SAE40, SAE30, SAE20W-50, SAE10W-40, SAE10W-30 ili SAE5W-20	Klasa SF, SH ili SJ SAE40, SAE30, SAE20W-50, SAE10W-40, SAE10W-30 ili SAE5W-20
Zapremina ulja uključujući filter, litara	1,7	2,4
Zapremina ulja bez filtera, litara	1,6	2,3
Motor pokretanja	Električno pokretanje, 12 V	Električno pokretanje, 12 V
Transmisija		
Marka / model	Tuff Torq / K46EN	Tuff Torq / K46EN
Zapremina ulja, litara	2,2	2,2
Električni sistem		
Tip	12 V, negativno uzemljeno	12 V, negativno uzemljeno
Baterija	12 V, 24 Ah	12 V, 24 Ah
Svećica	HQT-7/HQT-12	HQT-7/HQT-12
Zazor elektroda, mm/inča	0,6–0,8 / 0,024–0,032	0,6–0,8 / 0,024–0,032
Tip lampe	12 V, 10,19 W	12 V, 10,19 W
Rezna platforma		
Širina košenja, mm	950	1080
Visina košenja, 10 položaja, mm	25–105	25–105
Emisije buke ¹⁶		
Nivo zvučne snage, mereno dB (A)	98	97
Nivo zvučne snage, garantovano dB (A)	100	100
Nivoi zvuka ¹⁷		
Nivo zvučnog pritiska na uho rukovaoca, dB (A)	85	84
Nivoi vibracije ¹⁸		
Nivo vibracija na upravljaču, m/s ²	3,4	5,3
Nivo vibracija na sedištu, m/s ²	1,9	5,2
Noževi		
Dužina noža, mm	482,5	554

¹⁶ Emisije buke u životnoj sredini merene kao zvučna snaga (L_{WA}) u skladu sa direktivom 2000/14/EZ.

¹⁷ Nivo zvučnog pritiska prema standardu EN ISO 5395. Prijavljeni podaci za nivo zvučnog pritiska imaju tipičnu statističku disperziju (standardna devijacija) od 3,0 dB (A).

¹⁸ Nivo vibracija prema standardu EN ISO 5395. Prijavljeni podaci za nivo vibracija imaju tipičnu statističku disperziju (standardna devijacija) od 1,5 m/s² (upravljač) i 1,5 m/s² (sedište).

	TC 215T	TC 220T
Broj artikla, levi nož	537 67 40-10	531 14 83-01
Broj artikla, desni nož	537 67 41-10	531 14 83-04
Broj artikla, komplet za malčiranje (dodatna oprema) ¹⁹	547 35 66-01	546 51 50-01
Broj artikla, levi nož za malčiranje (dodatna oprema) ²⁰	537 67 42-10	531 14 83-03
Broj artikla, desni nož za malčiranje (dodatna oprema) ²¹	537 67 43-10	531 14 83-02



UPOZORENJE: Koristite samo rezne platforme navedene u ovom priručniku. Rezne platforme neodobrene za proizvod mogu prouzrokovati izbacivanje predmeta pri velikoj brzini i izazvati teške povrede.

Kontrolne tačke

Paralelnost rezne platforme sa visinom košenja u položaju 1	5–10 mm / 0,197–0,394 inča
Kontrola visine košenja u položaju 1	25 ± 2 mm / 0,98 ± 0,079 inča

Servis

Vršite godišnji pregled u ovlašćenom servisnom centru da biste bili sigurni da proizvod funkcioniše bezbedno i da je u najboljem stanju u punoj sezoni. Najbolje vreme za servisiranje i remont proizvoda je početak ili kraj sezone.

Kad naručujete rezervne delove, dostavite informacije o godini kupovine, modelu, tipu i serijskom broju.

Uvek koristite samo originalne rezervne delove.

¹⁹ Kompletom za malčiranje obuhvaćeni su noževi, priključak za malčiranje i delovi za sastavljanje.

²⁰ Koristite nož samo sa kompletnim delovima kompleta za malčiranje u 547 35 66-01 (model TC 215T) ili 546 51 50-01 (model TC 220T).

²¹ Koristite nož samo sa kompletnim delovima kompleta za malčiranje u 547 35 66-01 (model TC 215T) ili 546 51 50-01 (model TC 220T).

Deklaracija o usaglašenosti

EU deklaracija o usaglašenosti

Mi, Husqvarna AB, SE 561 82 Huskvarna, ŠVEDSKA,
tel. +46 36 146500, izjavljujemo pod isključivom
odgovornošću da je predstavljeni proizvod:

Opis	Kosačica sa sedištem
Marka	Husqvarna
Tip/model	TC 215T, TC 220T
Identifikacija	Serijski broj od 2023 i nadalje

su u potpunosti usaglašeni sa sledećim EU direktivama i
propisima:

Direktiva/propis	Opis
2006/42/EZ	„koji se odnose na mašine“
2014/30/EU	„koji se odnose na elektromagnetsku kompatibilnost“
2000/14/EZ	„koji se odnose na emisiju buke u okruženju“
2011/65/EU	„koji se odnose na ograničenje upotrebe određenih opasnih supstanci u električnoj i elektronskoj opremi“

i da su primenjeni sledeći standardi i/ili tehničke
specifikacije: EN ISO 5395-1:2013/A1:2018, EN ISO
5395-3:2013/A1:2017/A2:2018, EN ISO 14982:2009, EN
IEC 63000:2018.

Ovlašćeno telo: 0197, TÜV Rheinland LGA Products
GmbH, Tillystrasse 2, 90431 Nürnberg, Germany
je sertifikovalo usaglašenost sa direktivom veća
2000/14/EZ, postupak za procenu usklađenosti: Aneks
VI.

Za informacije o emisiji buke pogledajte *Tehnički podaci
na stranici 127.*

Huskvarna 2024-11-13



Claes Losdal, menadžer razvoja / baštenski proizvodi,
Husqvarna AB

Odgovoran za tehničku dokumentaciju



İçindekiler

Giriş.....	131	Sorun giderme.....	163
Güvenlik.....	135	Taşıma, depolama ve atma.....	167
Montaj.....	141	Teknik veriler.....	169
Çalışma.....	144	Servis.....	171
Bakım.....	149	Uyumluluk Bildirimi.....	172

Giriş

Teslim öncesi denetim ve ürün numaraları

Not: Bu ürünün teslim öncesi denetimi yapılmıştır. Bayinizden teslim öncesi denetimin imzalı bir kopyasını almayı unutmayın.

Servis noktası iletişim bilgileri:	
Bu kullanım kılavuzu, aşağıdaki ürün numarası / seri numarasına sahip olan ürüne aittir:	
	/
Motor:	
Şanzıman:	

Ürün açıklaması

Bu çim biçme traktöründe kesim tablası ön ve arka aksların arasına takılmıştır. Benzin kullanan bir 4 zamanlı motora sahiptir.

Kullanım amacı

Bu ürün sadece özel bahçelerde ve 10° ile karşılaştırıldığında daha eğimli olmayan özel bahçe yamaçlarında çim biçmek için kullanılır. Halka açık parklarda, spor sahalarında, çiftçilik veya ormancılık alanlarında kullanılmamalıdır. Ürünü başka işlerde kullanmak için isteğe bağlı aksesuarlar takın. Ürünü yalnızca üretici tarafından onaylanmış aksesuarlarla

kullanın. Daha fazla bilgi için bir Husqvarna servis bayisiyle görüşün.

Ürünü farklı bir şekilde kullanmak yanlış kullanımdır. Bu, garantinizi geçersiz kılacaktır ve üretici tarafından üçüncü taraf kullanıcısının zarar görmesi sorumluluğunu reddedecektir.

Çim biçme makinelerini çalıştırmak için yerel yönergelere bakın.

Ürününüzü sigortalatın

Yeni ürününüzün sigortalandığından emin olun. Emin değilseniz sigorta şirketinizle görüşün. Üçüncü taraf,

yangın, hasar, hırsızlık ve sorumluluğu içeren tam kapsamlı bir sigorta yaptırmanızı öneriyoruz.

Ürüne genel bakış

Ürüne genel bakış

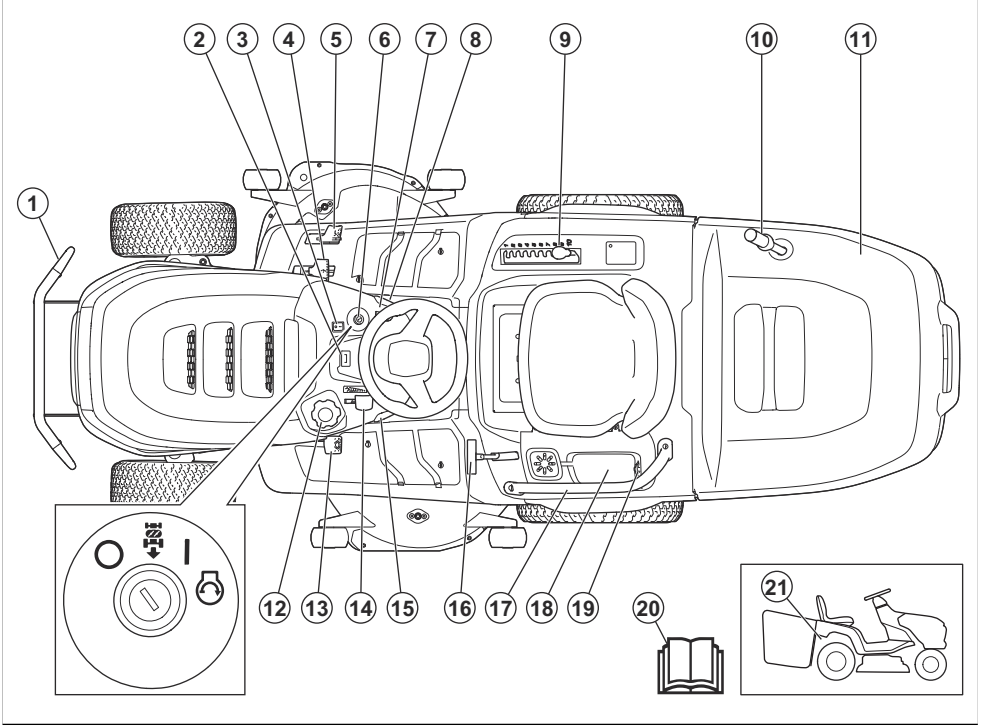

1. Ön tampon (TC 215T için aksesuar)
2. Saat ölçer
3. Aydınlatma anahtarı
4. İleri vites pedali
5. Geri vites pedali
6. Ateşleme kilidi
7. PTO düğmesi
8. Park freni kilidi
9. Kesim yüksekliği kolu
10. Çim toplama sepeti kolu
11. Çim toplama sepeti
12. Yakıt deposu kapağı
13. Park freni pedali
14. Gaz kontrolü
15. Hız sabitleyici (yalnızca TC 220T)
16. Çim toplama sepeti kilit kolu
17. Tutma yeri (TC 215T için aksesuar)
18. Depolama bölmesi ve akü kapağı
19. Güç çıkışı, 12 V
20. Kullanım kılavuzu

21. Tahrik sistemini etkinleştirme veya devre dışı bırakma kolu

Husqvarna Connect

Kullanım kılavuzuna ve ürüne ilgili daha fazla bilgiye Husqvarna Connect Uygulamasından ulaşabilirsiniz. Husqvarna Connect, mobil cihazınız için ücretsiz bir uygulamadır. Bkz. *Husqvarna Connect uygulamasını kullanmaya başlamak için sayfada: 144.*

Sürücü Varlığı Kontrolü (OPC)

OPC, sürücü koltuktan kalktığında devreye girer. Motor, park freni uygulanmamışsa durur. Bıçaklar etkinleşirse bıçaklar durur. Düşük sıcaklıklara yönelik doğru yağ için bkz. *Çalıştırma koşulları sayfada: 138.*

Çim toplama sepeti varlığı kontrolü

Ürün, çim toplama sepeti veya başka bir aksesuar takıldığında devreye giren bir çim toplama sepeti varlığı kontrolüne sahiptir. Çim toplama sepeti veya diğer aksesuarlar çıkarıldığında bıçaklar durur. Bkz. *Çalıştırma koşulları sayfada: 138.*

Far

Üründe çalışma ışığı ve uzun far bulunur. Lamba anahtarını uzun far için (A) konumuna veya çalışma lambası için (B) konumuna getirin. Farı söndürmek için lampa anahtarını (C) konumuna itin.

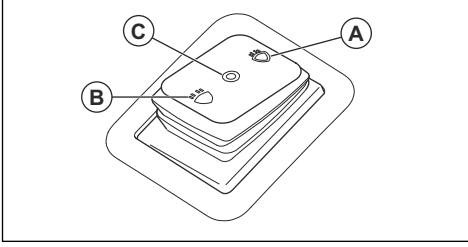

Ürün üzerindeki semboller



UYARI: Bu ürün, tehlikeli olabilir ve operatör ya da başkaları açısından ciddi yaralanmalara veya ölüme neden olabilir. Dikkatli olun ve ürünü doğru kullanın.



Bu ürünü kullanmadan önce kullanım kılavuzunu dikkatlice okuyun ve talimatları anladığınızdan emin olun.



Hızlı



Yavaş



Tahrik sistemini devreye alın.



Tahrik sistemini devre dışı bırakın.



Motor kapalı



Motor açık



Motoru çalıştırma



Park freni pedalı



Kesim yüksekliği



Geri çalışma sistemi (ROS)



Geri



İleri



Hız sabitleyici



Çalışma lambası



Uzun far



Far kapalı



Çim toplama sepeti kilitli



Çim toplama sepetinin kilidi açık



Yakıt



Maks. etanol %10



Motor yağı



Kulak koruma ekipmanı kullanın.



Bıçaklar devre dışıdır.



Bıçaklar etkindir.



Uzuvlarınızı döner parçalardan uzak tutun.



Uzuvlarınızı döner bıçaklardan uzak tutun.



Fırlayan ve seken nesnelere dikkat edin.



Eğimli zeminlerde çim biçmeyin. 10° ile karşılaştırıldığında daha eğimli olan bir zeminde çim biçmeyin.



Devrilme tehlikesi



Ürünü geriye doğru hareket ettirmeden önce ve hareket ettirirken arkanıza bakın.



Ürün veya ekipman üzerinde asla yolcu taşımayın.



Hiç kimsenin yaklaşmasına izin vermeyin.



Basmayın



Ürün üzerinde bakım gerçekleştirilmeden önce buji kapağını çıkarın.



MAX. XXXN / (XX)kg

Çeki demirine uygulanması izin verilen maks. dikey yük *Teknik veriler sayfa: 169* bölümünde ve etiketin üstünde belirtilmektedir.



MAX. XXXN / (XX)kg

Çeki demirine uygulanması izin verilen maks. yatay yük *Teknik veriler sayfa: 169* bölümünde ve etiketin üstünde belirtilmektedir.



AB ve BK direktifleri ile yönetmelikleri ve Yeni Güney Galler mevzuatı "Çevre Koruma Operasyonları (Gürültü Kontrolü) Yönetmeliği 2017" uyarınca çevreye yayılan gürültü emisyonu etiketi. Ürünün garantili ses gücü düzeyi *Teknik veriler sayfa: 169* bölümünde ve etiketin üstünde belirtilmektedir.



Taranabilir kod



Ürün, geçerli AT direktiflerine uygundur.



Bu ürün yürürlükteki Birleşik Krallık yönetmeliklerine uygundur.



Park frenini uygulama ve serbest bırakma.

Not: Ürünün üzerindeki diğer semboller/etiketler, pazara özel yasal gerekliliklerle ilgilidir.

Ürün üzerindeki etiket



TEHLİKE – El ve ayaklarınızı uzak tutun.

Saat ölçer

Saat ölçer, motorun kaç saattir çalışır durumda olduğunu gösterir. Saat ölçerin konumu için bkz. *Ürüne genel bakış sayfa*: 132.

Üründe oluşabilecek hasarlar

Aşağıdaki durumlarda ürünümüzde oluşabilecek hasarlardan sorumlu olmayız:

- ürünün hatalı bir şekilde onarılması,
- ürünün, üretici tarafından onaylanmayan veya üreticiden alınmayan parçalarla tamir edilmesi,
- üründe, üreticiden alınmayan veya üretici tarafından onaylanmayan bir aksesuar bulunması,
- ürünün, onaylı bir servis merkezinde veya yetkili bir kurum tarafından tamir edilmemesi.

Avrupa V Emisyonları



UYARI: Motorun kurcalanması bu ürünün AB tip onayını geçersiz kılar.

Güvenlik

Güvenlik tanımları

Kılavuzdaki önemli kısımları vurgulamak için uyarılar ve notlar kullanılmıştır.



UYARI: Kılavuzdaki talimatlara uyulmadığı takdirde operatör veya çevredeki kişiler için ciddi yaralanma veya ölüm tehlikesi varsa kullanılır.



DİKKAT: Kılavuzdaki talimatlara uyulmadığı takdirde ürünün, diğer malzemelerin veya çevrenin zarar görme riski olduğunda kullanılır.

Not: Belirli bir durumda bilgi verilmesi gerektiğinde kullanılır.

Genel güvenlik talimatları



UYARI: Bu ürün el ve ayakları kesebilir ve nesnelere fırlatabilir. Güvenlik talimatlarına uyulmaması ciddi yaralanmalara veya ölüme yol açabilir.



UYARI: Kesme ekipmanı hasarlıysa ürünü kullanmaya devam etmeyin. Hasarlı kesme ekipmanı nesnelere fırlatabilir ve ciddi

yaralanmaya veya ölüme yol açabilir. Hasarlı bıçakları derhal değiştirin.



UYARI: Bu ürün, çalışırken elektromanyetik bir alan oluşturur. Bu alan, bazı koşullarda aktif veya pasif tıbbi implantlarda parazitlenmeye neden olabilir. Ciddi yaralanmaya veya ölüme neden olabilecek durumların ortaya çıkma riskini azaltmak için tıbbi implantı olan kişiler, bu ürünü çalıştırmadan önce doktorlarına ve tıbbi implant üreticilerine danışmalarını öneririz.



UYARI: Ürünü kullanmadan önce aşağıdaki uyarı talimatlarını okuyun.

- Her zaman dikkatli olun ve sağduyunuzu kullanın. Kontrol edemeyeceğinizi düşündüğünüz tüm durumlardan kaçının. Kullanım kılavuzunu okuduktan sonra çalıştırma prosedürleri hakkında emin olmadığınız noktalar varsa devam etmeden önce bir uzmana danışın.
- Ürünü çalıştırmadan önce kullanım kılavuzunu ve ürüne ilgili talimatları dikkatli bir şekilde okuyup anlayın.
- Ürünü ve kontrollerini nasıl güvenli bir şekilde kullanacağınızı ve ürünü nasıl hızlıca durduracağınızı öğrenin.

- Güvenlik etiketlerini nasıl tanıyacağınızı öğrenin.
- İşaretlerin ve etiketlerin net bir şekilde okunduğundan emin olmak için ürünü temiz tutun.
- Ürünü çalıştırmadan ve depoya kaldırmadan önce ürünün üzerine dökülen yakıtı veya yağı temizleyin.
- Diğer insanları veya bu insanlara ait mülkleri içeren kazalardan operatörün sorumlu tutulacağını unutmayın.
- Ellerinizi veya ayaklarınızı döner parçaların yakınına koymayın.
- Ellerinizi veya ayaklarınızı ürünün altına koymayın.
- Çıkış açıklığından her zaman uzak durun.
- Ürünü çakıllı yüzeylerde kullanırken bıçakları her zaman durdurun.
- Çim toplama sepeti, deşarj borusu veya diğer güvenlik araçları eksikse veya arızalıysa kesim tablasını çalıştırmayın.
- Her zaman çim biçmediğiniz anlarda bıçakları devre dışı bırakın.
- Çimlerin veya diğer istenmeyen malzemelerin sıcak egzozu veya motorun sıcak parçalarına temas etmediğinden emin olun.
- Kesim tablasını, yaprakları veya kir birikmesine neden olabilecek diğer istenmeyen malzemeleri biçmek için kullanmayın.
- Ürün ile yolcu taşımayın. Ürün yalnızca tek bir kişi tarafından kullanılmalıdır.

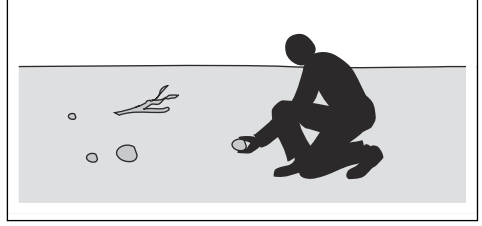

- Ürünü kullanma yetkisi olmayan çocukların veya diğer insanların ürünü kullanmasına veya ürün üzerinde bakım yapmasına izin vermeyin. Operatör yaşı yerel yönetmelikler tarafından düzenlenebilir.
- Motoru çalıştırmadan, tahriki devreye sokmadan veya ürünü hareket ettirmeye başlamadan önce makinenin yakınında kimsenin olmadığından emin olun.
- Yola yakın çim biçerken veya karşıdan karşıya geçerken trafiğe dikkat edin.
- Ürünü yorgunken ya da alkol, uyuşturucu veya ilaç gibi görüşünüzü, dikkatinizi, koordinasyonunuzu ya da doğru düşünmenizi olumsuz yönde etkileyebilecek bir maddenin etkisi altındayken kullanmayın.
- Ürünü bir römorkta veya kamyonla taşıyarken ve ürünü bir römorktan veya kamyonla indirirken dikkatli olun.
- Ürünü daima motor durdurulmuş haldeyken düz bir zemine park edin.
- Ürünü temizlemeden veya ürün üzerinde bakım yapmadan önce motoru durdurun ve tüm parçaların durduğundan emin olun.
- Çim toplama sepetini çıkarmadan veya deşarj borusundaki tıkanıklığı gidermeden önce motoru durdurun ve tüm parçaların durduğundan emin olun.
- Ürünü saklamadan önce soğumasını bekleyin.

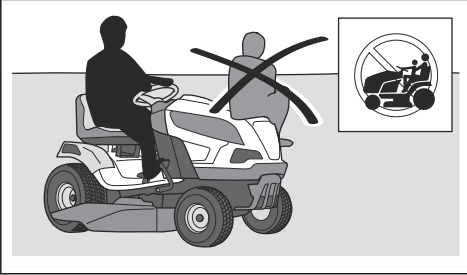

- Ürünü motor açıkken denetimsiz bırakmayın. Ürünü denetimsiz bırakmadan önce daima bıçakları durdurun, park frenini uygulayın, motoru durdurun ve kontak anahtarını çıkarın.
- Ürünü yalnızca gün ışığında veya diğer iyi aydınlatılmış koşullarda kullanın. Ürünü zemindeki deliklerden veya diğer bozukluklardan güvenli bir mesafede tutun. Diğer olası risklere karşı dikkatli olun.
- Ürünü sis, yağmur, kuvvetli rüzgarlar, şiddetli soğuk, yıldırım riski gibi olumsuz hava koşullarında ve nemli veya ıslak yerlerde kullanmayın.
- Çarpışmayı önlemek için taşları ve diğer sabit nesnelere bulup işaretleyin.
- Alanda bıçaklara takılıp fırlatılabilecek taş, oyuncak, tel gibi nesnelere kaldırın.



UYARI: Ürünü kullanmadan önce aşağıdaki uyarı talimatlarını okuyun.

- Ürünün çevresindeki çocuklara göz kulak olmazsanız ciddi yaralanmalar meydana gelebilir. Çocuklar ürüne veya çim biçmeye ilgi duyabilir. Çocuklar, genellikle onları son gördüğünüz yerde durmazlar.
- Çocukları çim biçme işlemi yapılacak alandan uzak tutun. Çocuklarla bir yetişkinin ilgilendiğinden emin olun.
- Tetikte olun ve çocuklar çalışma alanına girerse ürünü durdurun. Köşelerin, çalılarının, ağaçlarının ve görüşünüzü engelleyen diğer nesnelere yakınında çim biçerken çok dikkatli olun.
- Ürünü geriye doğru hareket ettirmeden önce ve hareket ettirirken arkanıza bakın ve ürünün yakınında küçük çocuk olmadığından emin olmak için aşağıya bakın.

- Çocukların sizinle birlikte ürüne binmesine izin vermeyin. Düşerek ciddi şekilde yaralanabilir veya ürünün güvenli bir şekilde manevra yapmasını engelleyebilirler.
- Çocukların ürünü kullanmasına izin vermeyin.

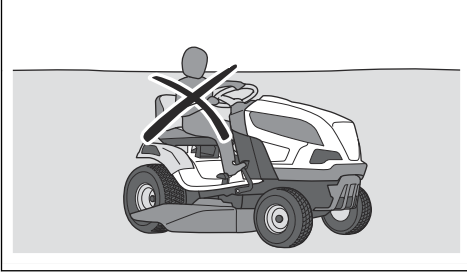

Kullanım için güvenlik talimatları



UYARI: Kullanım sırasında veya kullanımdan hemen sonra motora veya egzoz sistemine dokunmayın. Motor ve egzoz sistemi, çalışma sırasında çok ısınır. Yanıktan dolayı yaralanma, yangın ve eşyalara veya bitişik alanlara hasar riski vardır. Ürünü çalıştırırken çalılıklardan ve diğer nesnelere uzak tutun.



UYARI: Ürünü kullanmadan önce aşağıdaki uyarı talimatlarını okuyun.

- Geriye doğru sürüş öncesinde ve sırasında her zaman aşağıya ve arkaya doğru bakın. Büyük ve küçük engellerde dikkat edin.
- Köşeleri dönerken hızı düşürün.
- Kesmediğiniz alanlardan geçerken bıçakları durdurun.



DİKKAT: Ürünü kullanmadan önce aşağıdaki ikaz talimatlarını okuyun.

- Ürünü çalıştırmadan önce motorun soğuk hava girişini çim ve kirden temizleyin. Soğuk hava girişi tıkalı ise motorun hasar görme riski vardır.
- Taş ve diğer büyük nesnelerin etrafından dikkatli bir şekilde geçin ve bıçakların bu nesnelere çarpmadığından emin olun.
- Ürünü nesnelerin üzerinden geçirmeyin. Ürünü herhangi bir nesnenin üzerinden geçirir veya bir nesneye çarparsanız durun ve ürün ile kesim tablasını inceleyin. Yeniden başlamadan önce gerekirse ürünü onarın.
- Hız sabitleyiciyi yalnızca ileri hareket için düz ve pürüzsüz yüzeylerde kullanın (yalnızca TC 220T modeli).

Kişisel koruyucu ekipman



UYARI: Ürünü kullanmadan önce aşağıdaki uyarı talimatlarını okuyun.

- Ürünü kullanırken onaylı kişisel koruyucu ekipmanları kullanın. Kişisel koruyucu ekipmanlar yaralanma riskini tamamen engelleyemez ancak bir kaza durumunda yaralanmanın derecesini azaltır. Bayinizin doğru ekipmanı seçmenize yardımcı olmasını sağlayın.
- Onaylı kulak koruma ekipmanı kullanın. Uzun süre gürültüye maruz kalınması sürekli işitme bozukluğuna yol açabilir.
- Ağır hizmet tipi kaymayan botlar veya ayakkabılar kullanın. Çelik burunlu ayakkabılar tavsiye edilir. Açık ayakkabılar giymeyin veya çıplak ayakla yürümeyin.

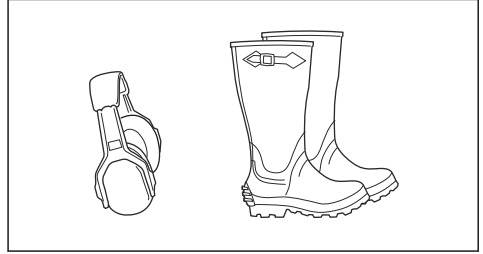

- Kesme ekipmanları takma, kontrol etme veya temizleme işlemlerinde, gerekli durumlarda koruyucu eldiven kullanın.
- Hareket eden parçalara takılabilecek bol kıyafetler giymeyin; takı veya benzeri nesnelere takmayın.
- İlk yardım ekipmanlarını ve yangın söndürücüyü yakında bulundurun.

Ürünün üzerindeki güvenlik araçları



UYARI: Ürünü kullanmadan önce aşağıdaki uyarı talimatlarını okuyun.

- Güvenlik araçları hasarlı olan veya düzgün çalışmayan bir ürünü kullanmayın. Güvenlik araçlarını düzenli olarak kontrol edin. Güvenlik araçları hasarlıysa Husqvarna servis bayinizle görüşün.
- Güvenlik cihazları üzerinde değişiklik yapmayın. Koruyucu plakalar, koruyucu kapaklar, emniyet şalterleri veya diğer koruyucu cihazlar takılı değilse veya hasarlıysa ürünü kullanmayın.

Ateşleme kilidinin kontrolü

- Ateşleme kilidini kontrol ederken motoru başlatın ve durdurun. Bkz. *Ürünü çalıştırma sayfa: 145* ve *Ürünü durdurma sayfa: 148*.

- Kontak anahtarını başlatma konumuna getirdiğinizde motorun başladığından emin olun.

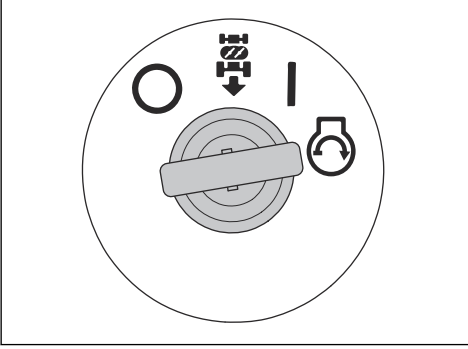

- Kontak anahtarını durdurma konumuna (O) getirdiğinizde motorun anında durduğundan emin olun.

Ger i çalışma sistemini (ROS) kontrol etme

Ger i çalışma sistemi (ROS) düzgün çalışmıyorsa bir Husqvarna servis bayisiyle görüşün.

1. Ürünü çalıştırın. Bkz. *Ürünü çalıştırma sayfa: 145.*
2. Kesim tablasını devreye alın. Bkz. *Kesim tablasını devreye alma ve devre dışı bırakma sayfa: 146.*
3. Kontak anahtarı açık konumdayken (A), geri vites pedalına basın. Geri vites pedalına bastığınızda motor durmalıdır.

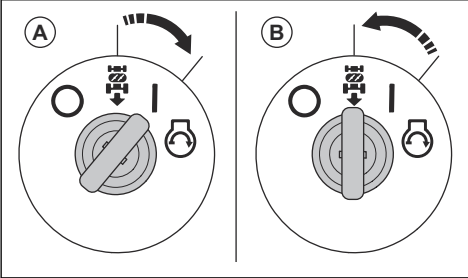

4. Ürünü çalıştırın ve kesim tablasını tekrar devreye alın.
5. Ateşleme anahtarını ROS açık konumuna (B) çevirin.
6. Kontak anahtarı ROS açık konumdayken geri vites pedalına basın. Geri vites pedalına bastığınızda motor durmamalıdır.

Çalıştırma koşulları

Motorun çalıştırılması için şu koşullar gereklidir:

- Park freni devrededir.
- Bıçakların tahriki devre dışı olmalıdır.
- İleri vites pedalı ve geri vites pedalı boşta.

Motor şu durumlarda durmalıdır:

- Park freni uygulanmadığında ve sürücü koltuktan kalktığında.
- Kesim tablası devredeyken ve sürücü koltuktan kalktığında.
- Kesim tablası devredeyken ve geri vites pedalına basıldığında ancak ROS devre dışı olduğunda.

Şu durumlarda bıçakların tahrikinin durdurulması gerekir:

- Sürücü koltuktan kalktığında.
- PTO düğmesine basıldığında.
- Çim toplama sepeti veya diğer aksesuarlar çıkarıldığında.

Yukarıdaki koşullardan biri olmadan motoru çalıştırmayı deneyin. Koşulları değiştirip tekrar deneyin. Bu kontrolü her gün yapın.

İleri ve geri pedallarını kontrol etme

1. Ürünü çalıştırın. Bkz. *Ürünü çalıştırma sayfa: 145.*
2. İleri ve geri pedallarının engellenmediğinden ve rahatça kullanılabildiğinden emin olun.
3. İleri hareket etmek için yavaşça ileri vites pedalına basın.
4. Fren yapmak için ileri pedalını serbest bırakın. İleri pedalı bırakıldığında frenin devreye girdiğinden emin olun.

Not: Üründe, pedalları bıraktığınızda devreye giren bir otomatik fren mevcuttur.

5. Aynı işlemi geri pedalı için de uygulayın.
6. Pedallar boş konumdayken ürünün hareket etmediğinden emin olun.

Park freni



UYARI: Park freni çalışmıyorsa ürün hareket etmeye başlayıp yaralanmalara ve hasara neden olabilir. Park freninin düzenli olarak kontrol edildiğinden ve ayarlandığından emin olun.

Bkz. *Park freninin kontrolü sayfa: 153.*

Susturucu

Susturucu, gürültü düzeyini minimum seviyede tutar ve egzoz dumanlarını operatörden uzağa gönderir.

Susturucu yoksa veya hasarlıysa ürünü kullanmayın. Hasarlı bir susturucu, gürültü düzeyini ve yangın riskini artırır.



UYARI: Susturucu kullanım sırasında, kullanım sonrasında ve motor rölantide çalışırken çok sıcak olur. Yangını önlemek için yanıcı malzemelerin ve/veya dumanların yakınında dikkatli olun.

Susturucuyu kontrol etme

- Düzgün takıldığından ve hasarlı olmadığından emin olmak için susturucuyu düzenli olarak kontrol edin.

Koruyucu kapaklar

Eksik veya hasarlı koruyucu kapaklar, hareket eden parçalar ve sıcak yüzeyler sebebiyle ortaya çıkan yaralanma riskini artırır. Ürünü çalıştırmadan önce koruyucu kapakları kontrol edin. Koruyucu kapakların düzgün takıldığından ve çatlak veya hasarlı olmadığından emin olun. Hasarlı kapakları değiştirin.

Eğimlerde çim biçme



UYARI: Ürünü kullanmadan önce aşağıdaki uyarı talimatlarını okuyun.

- Eğimli yerlerde çim biçmek, ürünün kontrolünü kaybetme ve ürünün devrilmeye riskini artırır. Bu durum yaralanmaya veya ölüme yol açabilir. Tüm eğimlerde dikkatli bir şekilde çim biçilmesi gerekir. Yukarı doğru geri gidemiyorsanız veya bunun güvenli olduğunu hissetmiyorsanız çim biçme işlemine devam etmeyin.
- Taş, dal ve diğer engelleri kaldırın.
- Eğim üzerinde aşağı ve yukarı yönde çim biçin, bir yandan diğer yana hareket etmeyin.
- Ürünü 10° ile karşılaştırıldığında daha eğimli olan bir zeminde kullanmayın.

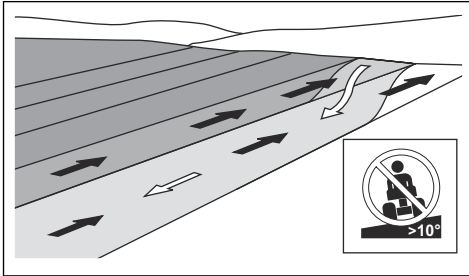

- Ürünü eğim üzerinde çalıştırmayın veya durdurmayın.
- Eğimlerde düzgün ve yavaş şekilde hareket edin.
- Hızda veya yönde ani değişiklikler yapmayın.
- Gereğinden fazla dönüş yapmayın. Bir eğimde aşağı doğru hareket ederken yavaş ve aşamalı bir şekilde dönün. Düşük hızda hareket edin. Direksiyonu dikkatli bir şekilde döndürün.
- Saban izi, delik ve tümseklerle dikkat edin ve bunlar üzerinde hareket etmeyin. Düz olmayan bir zeminde ürünün devrilme riski daha yüksektir. Uzun çim, nesnelere saklayabilir.
- Kenarlar, hendekler veya kıyıların yakınında çim biçmeyin. Bir tekerlek dik bir eğimin veya hendeğin kenarına gelirse veya kenar çökerse ürün aniden devrilebilir. Ürün suya düşerse boğulma riski oluşur.

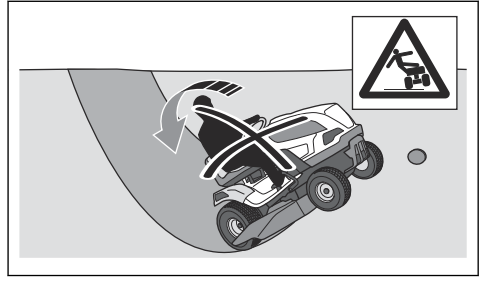

- Islak çimleri biçmeyin. Islak çimler kaygandır ve lastikler tutuşunu kaybederek ürünün kaymasına yol açabilir.
- Ürünün dengesini sağlamak için ayağınızı yere koymayın.
- Ürünün dengesini kaybetmesine yol açabilecek herhangi bir aksesuar veya başka bir nesne takılıysa çok dikkatli hareket edin.
- Tekerlek ağırlıkları veya dengeleme ağırlıkları için üreticinin önerilerine uyun.

Çekme güvenliği

- Sadece Husqvarna tarafından onaylanmış çekme ekipmanı kullanın.
- Ekipmanı takmak için çeki demirini kullanın.
- İzin verilen maksimum çeki ekipmanı ağırlığından daha ağır bir ekipman çekmeyin. Bkz. *Teknik veriler sayfa: 169.*

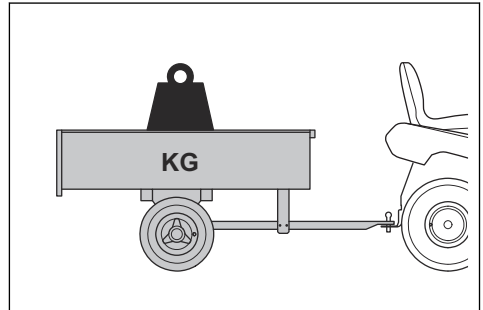

- Ekipman çekerken ürünün yakınında başka kimsenin bulunmadığından emin olun.
- Eğimli ya da engebeli zeminde ekipman çekerken dikkatli olun.
- Ekipman çekerken ürünü düşük hızda çalıştırın.

Yakıt güvenliği



UYARI: Yakıtta uğraşırken dikkatli olun. Yakıt yüksek derecede yanıcıdır ve ciddi yaralanmalara ve mal hasarına neden olabilir.



UYARI: Ürünü kullanmadan önce aşağıdaki uyarı talimatlarını okuyun.

- Yakıt tankını kapalı mekanlarda doldurmayın.
- Benzin ve benzin dumanları zehirli ve çok yanıcıdır. Yaralanma veya yangını önlemek için benzinle uğraşırken dikkatli olun.
- Motor çalışırken yakıt tankı kapağını çıkarmayın veya yakıt tankını doldurmayın.
- Tekrar doldurmadan önce motorun soğumasını bekleyin.
- Yakıt doldururken sigara içmeyin.
- Kıvılcımların veya çıplak alevin yakınında yakıt doldurmayın.
- Yakıt sisteminde sızıntı varsa sızıntı giderilene kadar motoru çalıştırmayın.
- Tavsiye edilen yakıt dolum seviyesini aşmayın. Motordan ve güneşten gelen ısı yakıtı genişletir ve tank çok doluysa yakıt taşar.
- Çok fazla yakıt doldurmayın. Ürünün üzerine benzin dökülürse motoru çalıştırmadan önce dökülen benzini silin ve kurumasını bekleyin. Kıyafetinizi benzin dökülürse kıyafetinizi değiştirin.
- Yakıtı yalnızca onaylı kaplarda saklayın.
- Ürünü ve yakıtı, yakıt sızıntısı veya dumanların herhangi bir hasara yol açmayacağı bir şekilde saklayın.
- Yakıtı açık bir mekanda onaylı bir kaba boşaltın ve çıplak alevlerden uzak tutun.

Nakliye güvenliği

- Ürünün nakliyesi için onaylı bir nakliye aracı kullanın.
- Ürün ağırdır ve ezilme nedeniyle yaralanmalara neden olabilir. Ürünü bir araca veya römorka yüklerken ya da araçtan veya römorktan alırken dikkatli olun.
- Ulusal veya yerel pazar düzenlemeleri ürünün nakliyesini kısıtlayabilir.
- Nakliye sırasında ürünün güvenli bir şekilde bağlanmasından nakliye aracının operatörü sorumludur. Bkz. *Ürünü taşıma amacıyla güvenli bir şekilde bağlama sayfa: 167.*

Akü güvenliği



UYARI: Hasarlı bir akü patlamaya neden olarak yaralanmaya yol açabilir. Akü deforme olmuşsa veya hasar görmüşse bir Husqvarna servis bayisiyle görüşün.



UYARI: Ürünü kullanmadan önce aşağıdaki uyarı talimatlarını okuyun.

- Akülerin yakınındayken koruyucu gözlük kullanın.

- Akünün yakınında saat, takı veya diğer metal objeler takmayın.
- Aküyü çocukların erişemeyeceği yerlerde saklayın.
- Aküyü iyi hava akımının olduğu bir yerde şarj edin.
- Aküyü şarj ederken yanıcı malmemeleri en az 1 metre uzakta tutun.
- Değiştirilen aküleri atın. Bkz. *Bertaraf sayfada: 168.*
- Aküden patlayıcı gazlar çıkabilir. Akünün yakınında sigara içmeyin. Aküyü açık alevlerden ve kıvılcımlardan uzakta tutun.

Bakım için güvenlik talimatları



UYARI: Ürün ağırdır, yaralanmalara veya eşyalarda ya da bitişik alanlarda hasara yol açabilir. Aşağıdaki koşullar olmadan motorda veya kesim tablasında bakım gerçekleştirmeyin:

- Motor kapalı olmalıdır.
- Ürün düz bir yüzeyde park edilmelidir.
- Park freni uygulanmalıdır.
- Kontak anahtar çıkarılmalıdır.
- Kesim tablası devre dışı bırakılmalıdır.
- Kontak kabloları fişten çıkarılmıştır.



UYARI: Motordan gelen egzoz dumanı kokusuz, zehirli ve son derece tehlikeli bir gaz olan karbon monoksit içerir. Ürünü kapalı alanlarda veya yeterli hava akışı olmayan alanlarda çalıştırmayın.



UYARI: Ürünü kullanmadan önce aşağıdaki uyarı talimatlarını okuyun.

- En iyi performans ve güvenlik için bakım takviminde belirttiği şekilde ürün üzerinde düzenli olarak bakım gerçekleştirin. Bkz. *Bakım takvimi sayfada: 149.*
- Elektrik çarpması yaralanmalara neden olabilir. Motor çalışırken kablolarla dokunmayın. Ateşleme sisteminin işlevini test ederken parmaklarınızı kullanmayın.
- Koruyucu kapaklar çıkarılmışsa motoru çalıştırmayın. Hareket eden veya sıcak parçalar nedeniyle yüksek derecede yaralanma riski vardır.
- Motorun yakınında bakım yapmadan önce ürünün soğumasını bekleyin.
- Bıçaklar keskindir ve kesiklere neden olabilir. Bıçaklar üzerinde çalışırken bıçaklara koruyucu takın veya koruyucu eldivenler kullanın.
- Kesim tablasına erişebilmek için ürünü kanal veya eğim kenarı yakınlarına park etmeyin.



DİKKAT: Ürünü kullanmadan önce aşağıdaki ikaz talimatlarını okuyun.

- Buji veya ateşleme kablosu çıkarılmışsa motoru çalıştırmayın.
- Tüm somunların ve civataların doğru şekilde sıkıldığından ve ekipmanın iyi durumda olduğundan emin olun.
- Regülatörlerin ayarını değiştirmeyin. Motor devri çok yüksekse ürün bileşenleri hasar görebilir. İzin

verilen en yüksek motor devri için bkz. *Teknik veriler sayfa: 169*.

- Bu ürün sadece üretici tarafından sağlanan veya tavsiye edilen ekipmanla onaylanmıştır.

Montaj

Giriş



UYARI: Ürünü monte etmeden önce güvenlik bölümünü okuyup anlayın.

Montaja genel bakış

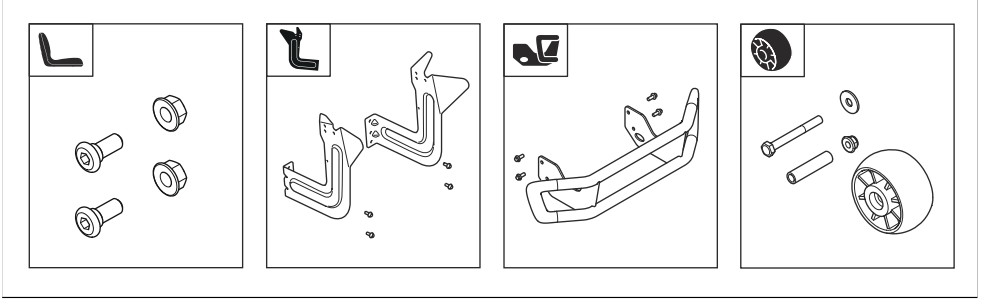

Koltuğu takma

Şu bölümden: *Montaja genel bakış sayfa: 141* bu göreve uygun bağlantı elemanlarına bakabilirsiniz.

1. Koltuğu konumunda sabit tutun ve 2 vidayı (A) ve 2 somunu (B) takın.

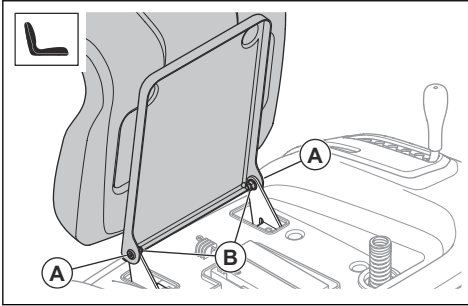

2. Operatör varlığı kontrolü ile ilgili kontrol gerçekleştirme. Düşük sıcaklıklara yönelik doğru yağ için bkz. *Çalıştırma koşulları sayfa: 138*.



UYARI: Operatör varlığı kontrolü arızalıysa ürünü çalıştırmayın.

Tıraşlamayı önleyici tekerlekleri takma

Bu göreve uygun bağlantı elemanları için bkz. *Montaja genel bakış sayfa: 141*.

- Tıraşlamayı önleyici tekerleği (A), burcu (B), rondelayı (C), civatayı (D) ve somunu (E) 3 delikten 1'ine takın.

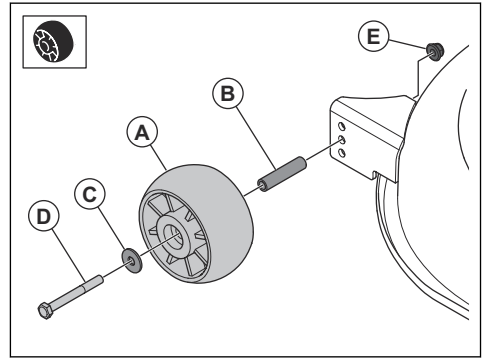

Ön tamponu takma TC 220T

Not: Ön tampon, TC 215T için bir aksesuardır.

1. Susturucu kapağının sol ve sağ tarafındaki 4 vidayı çıkarın. Vidaları atmayın.

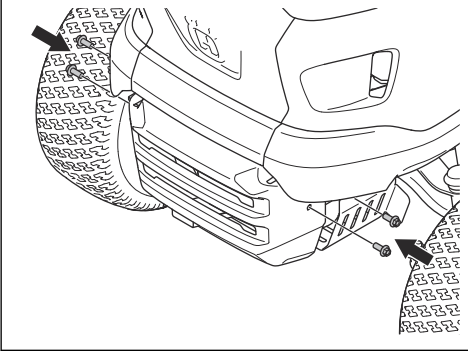

2. Ön tamponu ve 4 vidayı takın.

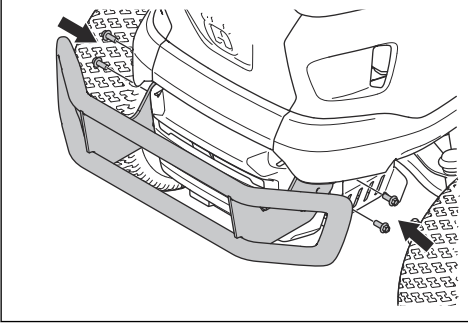

Çim toplama sepetinin braketlerini takma

Şu bölümden: *Montaja genel bakış sayfa da: 141* bu göreve uygun bağlantı elemanlarına bakabilirsiniz.

1. Sol braketi 2 civatayla takın.

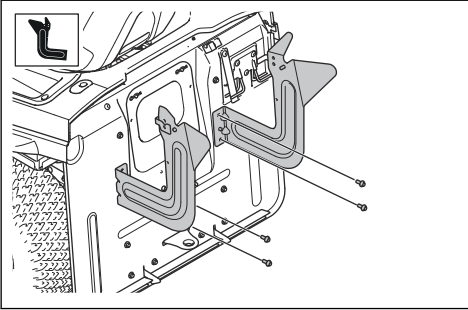

2. Sağ braketi 2 civatayla takın.

3. Çubuk grubunun sol tarafını (A) sol braketteki deliğe yerleştirin.

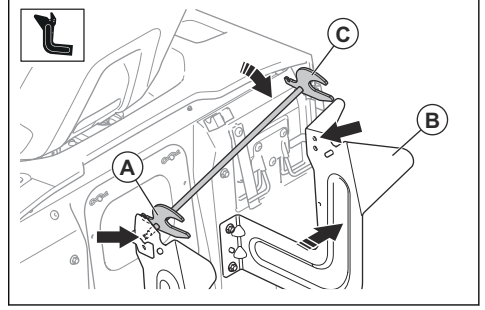

4. Sağ braketi (B) dikkatli bir şekilde sağa doğru itin. Çubuk grubunun sağ tarafını (C) sağ braketteki deliğe yerleştirin.



DİKKAT: Braketleri çok fazla itmeyin.

5. 2 adet R klipsi takın.

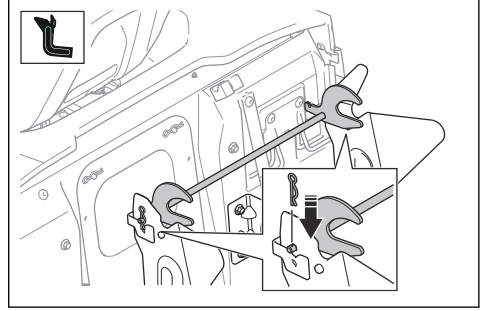

Çim toplama sepetini monte etme

1. Ön çerçeveyi (A), çim toplama sepetinin her iki tarafındaki kumaş halkalara (B) takın.

2. Ön çerçeveyi, her iki taraftan 2 vida (D) ve 2 somun (E) ile üst çerçevedeki (C) braketlere takın.

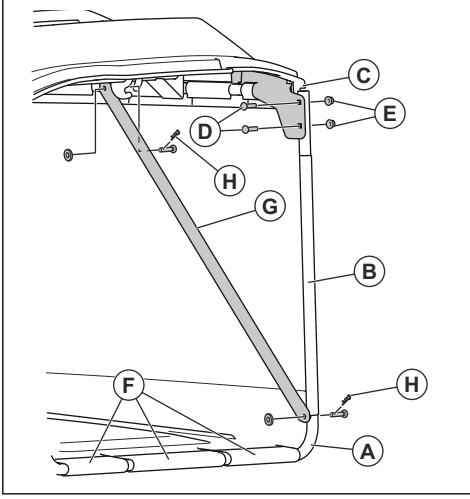

3. Lastik boru elemanlarını (F) ön çerçevenin altına takın.
4. 2 payandayı (G) her iki taraftan 2 klips (H) ile ön çerçeveye ve üst çerçeveye takın.
5. Çim toplama sepeti kolunu çim toplama sepeti kapağından ve çim toplama sepeti çerçevesindeki deliklerden geçirin.

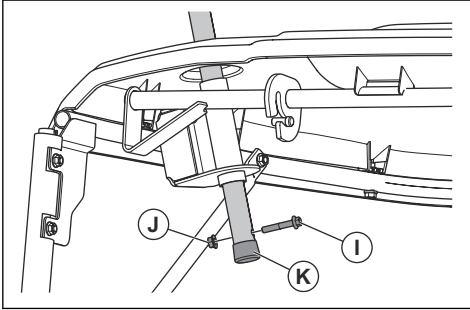

6. Vidayı (I) ve somunu (J) çim toplama sepeti kolunun borusuna takın.
7. Uç tapasını (K) çim toplama sepeti kolunun borusuna takın.

Çim toplama sepetini takma ve çıkarma

1. Çim toplama sepetini eğin ve 2 braket üzerine yerleştirin.

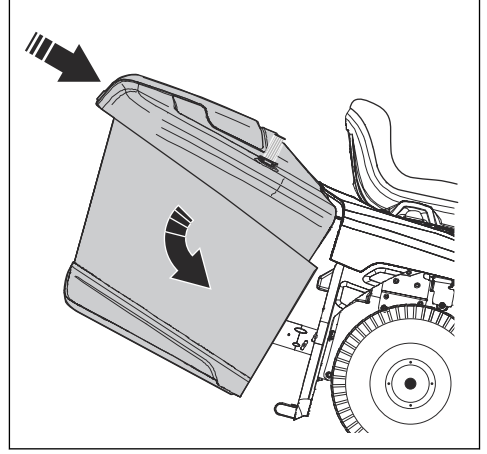

2. Çim toplama sepeti kilit kolunun kilit açık konumda olduğundan emin olun.

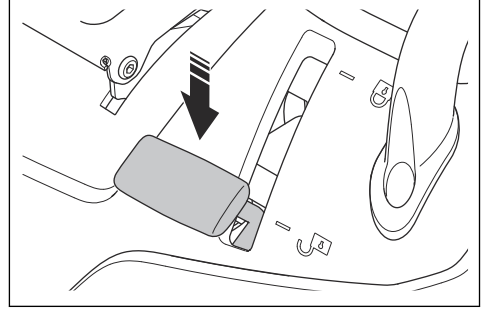

3. Çim toplama sepetini serbest bırakın ve yerine yerleşmesini sağlayın.
4. Çim toplama sepetinin kilit kolunu kilitli konuma getirin. Çim toplama sepeti yerine kilitlenir.

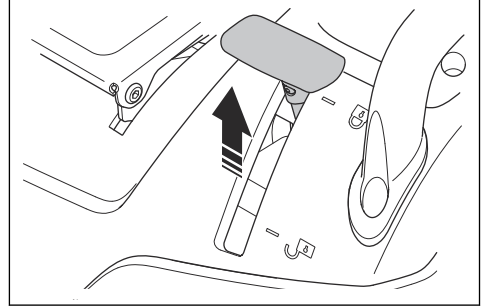

5. Çim toplama sepetini çıkarmak için çim toplama sepetinin kilit kolunu kilit açık konumuna getirin. Çim toplama sepetini braketlerden kaldırın.

Aküyü bağlama



UYARI: Elektrik çarpması riski. Ateşleme anahtarının kapalı konumda olduğundan ve kontak anahtarının çıkarıldığından emin olun.

Akünün konumu sol arka tekerleğin üzerindedir.

1. Koltuğu öne katlayın.
2. 4 vidayı ve depolama bölmesini çıkarın.

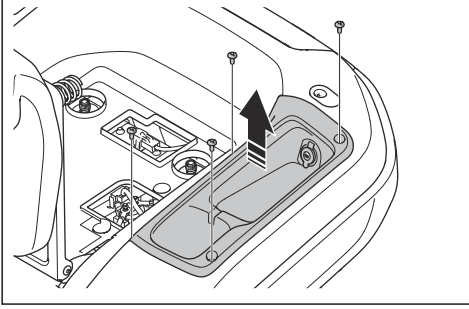

3. Kırmızı akü kablosunun akünün pozitif (+) terminaline takıldığından emin olun.
4. Akünün negatif (-) terminalindeki vidayı ve somunu çıkarın.
5. Siyah akü kablosunu akünün negatif (-) terminaline bağlayın ve somunu ve vidayı takın.

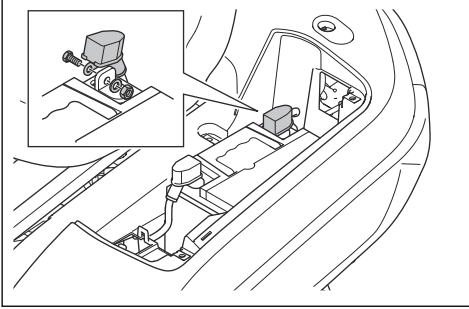

6. Terminal kapağını takın.
7. Depolama bölmesini ve 4 vidayı takın.

Tutma yerini çıkarma ve takma (TC 220T)

Not: Tutma yeri TC 215T modeli için bir aksesuardır.

1. 2 vidayı ve tutma yerini çıkarın.

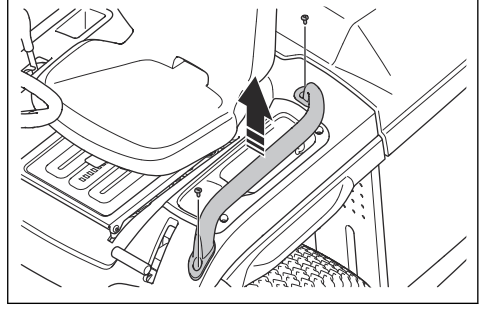

2. Adımları ters sırada uygulayarak tutma yerini takın.

Çalışma

Giriş



UYARI: Ürünü kullanmadan önce güvenlik bölümünü okuyup anlayın.

Husqvarna Connect uygulamasını kullanmaya başlamak için

1. Husqvarna Connect uygulamasını mobil cihazınıza indirin.

2. Husqvarna Connect uygulamasında kaydolun.
3. Ürünü bağlamak ve kaydetmek için Husqvarna Connect uygulamasındaki talimatları izleyin.

Yakıt doldurma



UYARI: Benzin yüksek derecede yanıcıdır. Dikkatli olun ve açık havada yakıt doldurun, bkz. *Yakıt güvenliği sayfa: 139.*

5. Kontak anahtarını başlama konumuna getirin. Motor çalıştığında kontak anahtarını derhal serbest bırakın. Kontak anahtarı serbest bırakıldığında otomatik olarak AÇIK (I) konumuna geri döner.

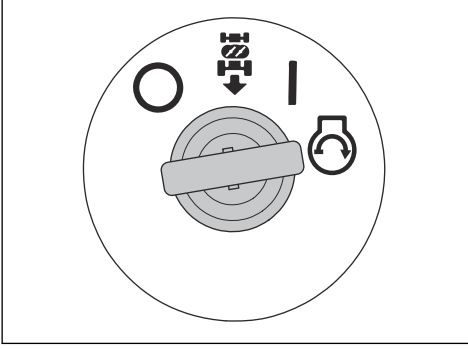

DİKKAT: Marşı tek seferde 5 saniyeden uzun süre çalıştırmayın. Motor çalışmazsa tekrar denemeden önce 15 saniye bekleyin.

6. Ağır yük uygulamadan önce motoru yarım gazda 3-5 dakika çalıştırın.
7. Gaz kontrolünü tam gaz konumuna (B) itin.

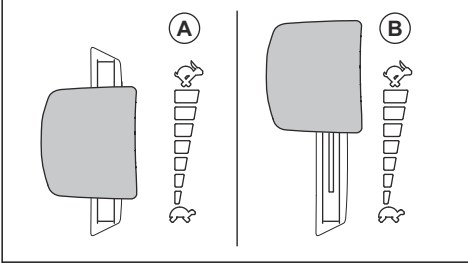

DİKKAT: Motor tam hızdayken kesim tablasının kullanılması tahrik kayışları üzerinde gerilime sebep olur. Gaz kontrolünü tam gaz konumuna getirmeden önce kesim tablasını devreye alın.

Tahrik sisteminin etkinleştirilmesi ve devre dışı bırakılması

Ürünü motor kapalıyken hareket ettirmek için tahrik sistemi devre dışı bırakılmalıdır.



DİKKAT: Kolu tamamen dışarı çektiğinizden veya ittiğinizden emin olun. Orta konumları kullanmayın.

Tahrik sisteminin devreye alma veya devreden çıkarma kolu sağ arka tekerleğin arkasında bulunur.

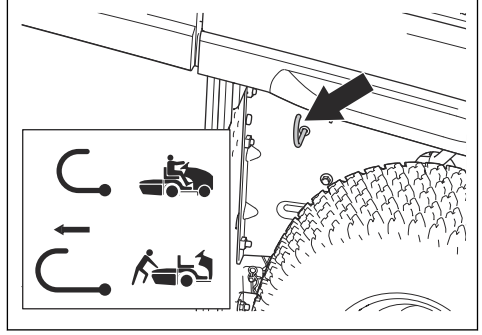

- Tahrik sisteminin etkinleştirmek için kolu sonuna kadar içe doğru itin.
- Tahrik sisteminin devre dışı bırakmak için kolu sonuna kadar dışa doğru çekin.

Park freninin uygulanması ve serbest bırakılması

- Park frenini uygulamak için aşağıdaki adımları izleyin.
 - a) Park freni pedalına (A) sonuna kadar basın ve park freni kilidini (B) yukarı çekin.

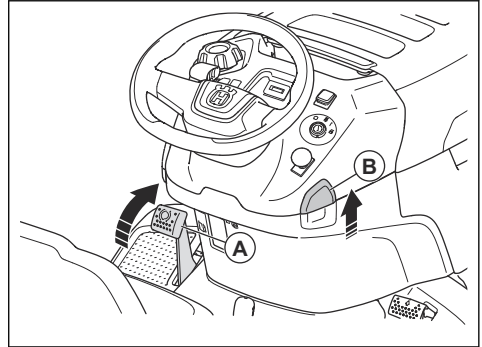

- b) Park freni pedalını serbest bırakın.
- Park frenini serbest bırakmak için park freni pedalına basın ve serbest bırakın.

Kesim tablasını devreye alma ve devre dışı bırakma



UYARI: Kesim tablasını, çim boşaltmaya çim toplama sepeti veya diğer aksesuarlar takılı olmadan çalıştırmayın.

- Kesim tablasını devreye sokmak için PTO düğmesini dışarı çekin.

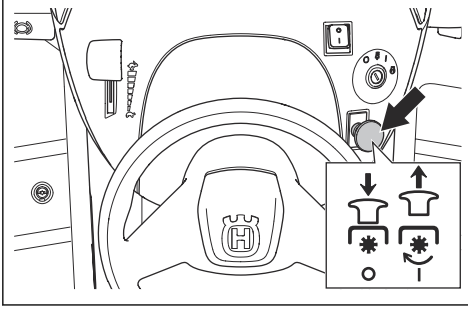

- Kesim tablasını devre dışı bırakmak için PTO düğmesini içeri itin.

Kesim yüksekliğini ayarlama

- Kesim yüksekliği kolunu koltuk yönünde çekin ve kesim yüksekliğini ayarlamak için çentiklerden 1'inin içine koyun.

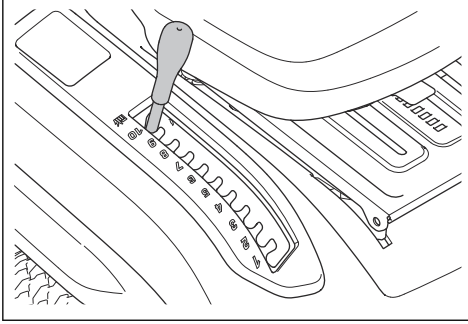

Ürünü kullanma

1. Motoru başlatın. Düşük sıcaklıklara yönelik doğru yağ için bkz. *Ürünü çalıştırma sayfa: 145.*
2. Park frenini serbest bırakın. Düşük sıcaklıklara yönelik doğru yağ için bkz. *Park freninin uygulanması ve serbest bırakılması sayfa: 146.*

3. İleri vites pedalını (A) veya geri vites pedalını (B) dikkatli bir şekilde itin. Pedal ne kadar aşağı itilirse hız o kadar artar.

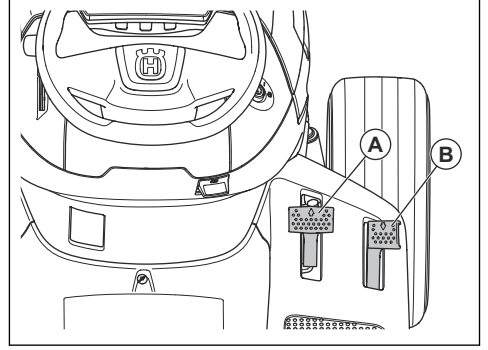

Not: İleri vites pedalı ve geri vites pedalı, serbest bırakıldığında boş konuma geri döner.

4. Fren yapmak için pedalları serbest bırakın.
5. Doğru kesim yüksekliğini seçin. Düşük sıcaklıklara yönelik doğru yağ için bkz. *Kesim yüksekliğini ayarlama sayfa: 147.*
6. Kesim tablasını devreye alın. Düşük sıcaklıklara yönelik doğru yağ için bkz. *Kesim tablasını devreye alma ve devre dışı bırakma sayfa: 146.*

Hız sabitleyiciyi kullanma (TC 220T)

Hız sabitleyiciyi yalnızca ileri hareket için düz ve pürüzsüz yüzeylerde kullanın.

1. İleri sürüş pedalını (A) aşağı itin. İleri sürüş pedalını, arazi için doğru hızı sağlayan bir konumda tutun.

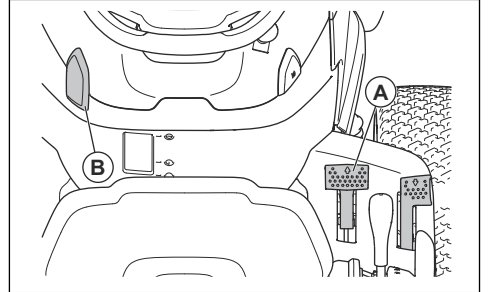

2. İleri sürüş pedalını serbest bırakırken hız sabitleyici kilidini (B) yukarı çekin ve tutun.
3. Hız sabitleyiciyi devreye almak için hız sabitleyici kilidini serbest bırakın.
4. Hız sabitleyiciyi devre dışı bırakmak için ileri sürüş pedalına basın.

Geride çalıştırma sistemini (ROS) kullanma

Not: Kesim tablası devredeyken ürünle geriye doğru hareket etmeye çalışırsanız motor hemen durur. Kesim tablası devredeyken ürünle geriye doğru hareket etmek için ROS'yi devreye alın.



UYARI: Ürünü geri yönde çalıştırmadan önce ve çalıştırırken başkalarının güvenliği için ürünün altına ve arkasına bakın.

1. ROS'yi devreye almak için kontak anahtarını saat yönünün tersine çevirerek ROS konumuna getirin.

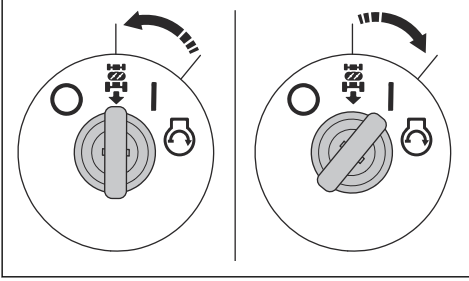

2. Hareketi başlatmak için yavaşça geri vites pedalına basın.
3. ROS'yi devre dışı bırakmak için kontak anahtarını saat yönünde motor AÇIK (I) konumuna getirin.

Ürünü durdurma

1. Kesim tablasını devre dışı bırakın. Düşük sıcaklıklara yönelik doğru yağ için bkz. *Kesim tablasını devreye alma ve devre dışı bırakma sayfa: 146.*
2. Kontak anahtarını KAPALI (O) konumuna çevirin.

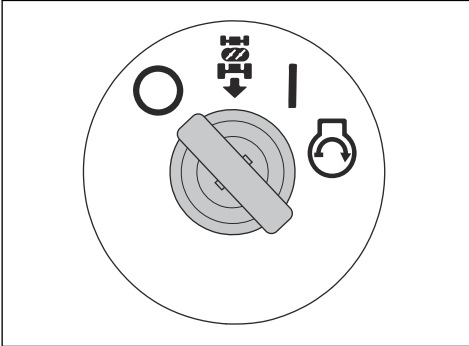

3. Ürün sabit ve motor kapalıyken park frenini uygulayın. Düşük sıcaklıklara yönelik doğru yağ için bkz. *Park freninin uygulanması ve serbest bırakılması sayfa: 146.*

İyi bir çim biçme sonucu elde etme

- En iyi performans için bakım takviminde belirtildiği gibi ürün üzerinde düzenli olarak bakım gerçekleştirin. Bkz. *Bakım takvimi sayfa: 149.*
- Islak bahçede çim biçmeyin. Islak çimenlerde kötü bir biçme sonucu elde edilebilir.
- Ürünü kesim tablasıyla kullanırken lastik zincirlerini kullanmayın.
- Kesim tablasının dengede olduğundan emin olun. Bkz. *Kesim tablasının paralellüğünün ayarlanması sayfa: 160.*
- Çim uzunsa yüksek bir kesim yüksekliği ile başlayın ve kesim yüksekliğini kademeli olarak düşürün.
- Çim uzun ve kalınsa ürünü düşük hızda ileriye doğru hareket ettirin.
- Çimi biçerken tam gaz kullanın.
- Çimleri düzensiz bir modelle kesin.
- En iyi biçme sonucunu elde etmek için çimleri sık sık biçin.

Çim toplama sepetini boşaltma

Ürün, çim toplama sepeti dolduğunda çalan bir alarma sahiptir. Alarmı durdurmak için kesim tablasını devre dışı bırakın. Düşük sıcaklıklara yönelik doğru yağ için bkz. *Kesim tablasını devreye alma ve devre dışı bırakma sayfa: 146.*

1. Ürünü çim toplama sepetini boşaltabileceğiniz bir yere taşıyın.
2. Pedalların boş konumunda olduğundan emin olun ve park frenini uygulayın.
3. Çim toplama sepetinin kilit kolunu kilit açık konumuna getirin.

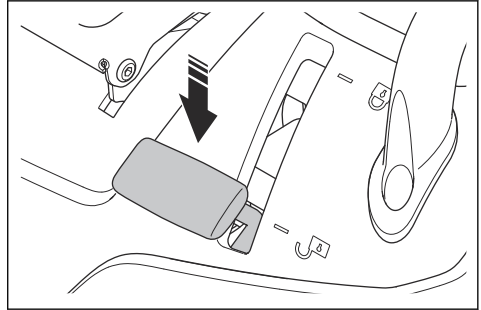

4. Çim toplama sepeti kolunu yukarı çekerek en yüksek konuma getirin.

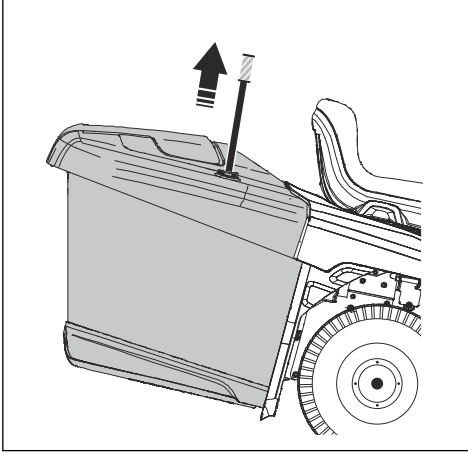

5. Çim toplama sepetini eğip çimi boşaltmak için çim toplama sepeti kolunu öne doğru çekin.

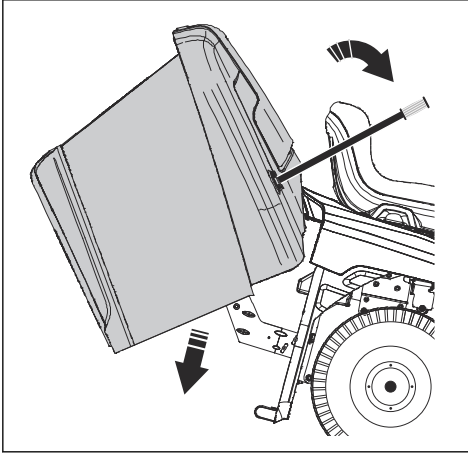

6. Çim toplama sepetini indirmek için çim toplama sepeti kolunu arkaya doğru itin. Çim toplama sepetinin tamamen indirildiğinden emin olun.
7. Çim toplama sepetinin kilit kolunu kilitli konuma getirin. Çim toplama sepeti yerine kilitlenir.

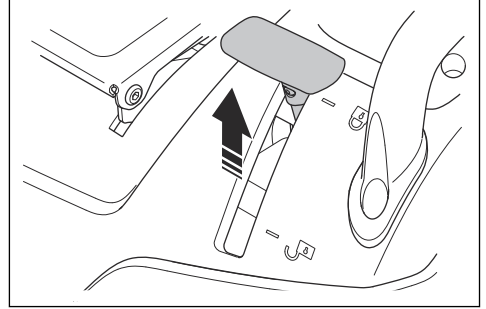

Dolu torba sensörünü ayarlama

1. Motoru durdurun ve park frenini uygulayın.
2. Dolu torba sensörünü ayarlamak için kolu hareket ettirin.

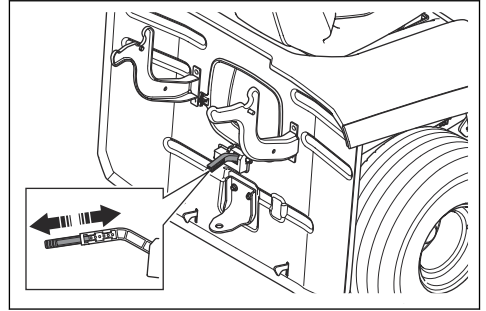

- a) Çimler ağırsa kolu içeri itin.
- b) Çimler kuruyrsa kolu dışarı çekin.

Bakım

Giriş



UYARI: Herhangi bir bakım işlemi yapmadan önce güvenlik bölümünü okuyup anlamalısınız.

Bakım takvimi

X = Talimatlar, bu kullanım kılavuzunda verilmiştir.

O = Talimatlar, bu kullanım kılavuzunda verilmemiştir. Bakım, bir Husqvarna servis bayisi tarafından yapılmalıdır.

Bakım takvimi		Her kullanımdan önce/haftada bir	Her 50 saatte bir veya yılda bir
Genel	Aküyü ve terminaleri temizleyin.		O
	Akü seviyesini kontrol edin. Gerekirse aküyü şarj edin.		X
	Tüm kayışlarda ve kasnaklarda aşınma ve hasar olup olmadığını kontrol edin. Aşınmış veya hasarlı parçaları değiştirin.		O
	Motor ve şanzımanı temizleyin.	X	X
	Tüm kablolarda hasar olup olmadığını kontrol edin.		O
	Ürünü yağlayın. Yağlamaya genel bakış bölümüne bakın.		X
	Tüm bağlantı elemanlarının doğru şekilde sıkıldığından emin olun.		O
	Lastik basıncının tüm lastiklerde doğru olduğundan emin olun.	X	X
Motor	Yakıt hortumunda aşınma veya hasar olup olmadığını kontrol edin. Gerekirse yakıt hortumunu değiştirin.		O
	Yakıt filtresini değiştirin.		X
	Hava filtresini temizleyin.	X	
	Hava filtresini değiştirin.		X
	Susturucuyu ve ısı sapırtıcıyı kontrol edin.	X	X
	Motor yağı seviyesini kontrol edin. Gerekirse motor yağıyla doldurun.	X	
	Motor yağını değiştirin.		X
	Motor yağı filtresini değiştirin.		X
	Bujiyi değiştirin.		X
	Motor devrini kontrol edin. Gerekirse motor devrini ayarlayın.		O

Bakım takvimi		Her kullanımdan önce/haftada bir	Her 50 saatte bir veya yılda bir
Şanzıman, kontrol-ler ve tahrik sistemi	Şanzıman soğutma fanını kontrol edin.	X	X
	Tekerlekleri çıkarın ve aksları yağlayın.		O
	Pedallar boş konumdayken ürünün hareket etmediğinden emin olun.		X
	Farklı hızlarda ileri ve geri sürüşü kontrol edin.		O
	Bıçak kavrama kontrolü anahtarını kontrol edin.		X
	Kesim yüksekliği kolu anahtarını kontrol edin.		X
	İleri vites pedalı ve geri vites pedalı anahtarlarını kontrol edin.		X
	Park frenini kontrol edin.	X	
	Operatör varlığı kontrolünü (OPC) kontrol edin.	X	
Kesme ekipmanı	Kesim tablasını, kayış kapaklarının altını ve kesim tablasının altını temizleyin.		X
	Kesme tablasının paralellliğini kontrol edin. Gerekirse kesim tablasını ayarlayın.		X
	Kesim tablasında aşınma ve hasar olup olmadığını kontrol edin.		O
	Bıçaklarda aşınma veya hasar olup olmadığını kontrol edin. Gerekirse bıçakları bileyin veya değiştirin.		X
	Bıçak frenlerini (varsa) kontrol edin.		O
Çim toplama sepeti (yalnızca TC modelleri)	Çim toplama sepetini ve çim toplama sepeti anahtarlarını inceleyin.		X

Yağlama çizelgesi

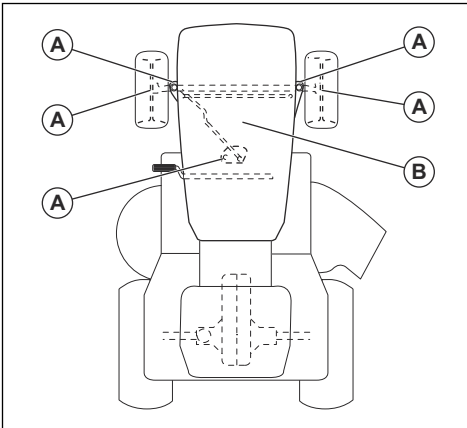

A. Genel yağlama. Mil gres bağlantısını ve sektör dişlisi ile direksiyon kolununun dişliğini yağlayın.

B. Motor yağlaması. Bkz. *Motor yağı seviyesini kontrol etme sayfa: 154.*

Ürünü temizleme



DİKKAT: Yüksek basınçlı bir yıkama makinesi veya buharlı temizleyici kullanmayın. Su, rulmanlara ve elektrik bağlantılarına kaçarak paslanmaya yol açabilir ve ürüne zarar verebilir.

Ürünü kullandıktan sonra hemen temizleyin.

- Motor, susturucu ve egzoz sistemi gibi sıcak yüzeyleri temizlemeyin. Yüzeylerin soğumasını bekleyin ve daha sonra çimleri veya kiri temizleyin.
- Suyla temizlemeden önce fırçayla temizleyin. Kesilen çimleri ve oluşan kiri şanzıman, şanzıman hava girişi ve motor üzerinden ve etrafından temizleyin.
- Kesim tablasının üstünü, kayış kapaklarının altını ve kesim tablasının altını temizleyin. Kesim tablasını temizlemek için bkz. *Kesim tablasını temizleme sayfa: 152.*

- Ürünü hortumdan akan suyla temizleyin. Yüksek basınç kullanmayın.
- Suyu elektrikli bileşenlere veya rulmanlara doğru tutmayın. Deterjan genellikle hasarı artırır.
- Ürün temizlendiğinde, kalan suyu atmak için kesim tablasını kısa süreliğine çalıştırın.

Motorun ve susturucunun temizlenmesi

Motoru ve susturucuyu çim kalıntıları ve kirden uzak tutun. Motorun üstündeki yakıtı veya yağa bulanmış çim kalıntıları yangın riskini ve motorun çok ısınması riskini artırır. Motoru temizlemeden önce motoru soğumasını bekleyin. Su ve fırça aracılığıyla temizleyin.

Susturucunun çevresindeki çim kalıntıları hızlıca kurur ve yangın riski oluşturur. Susturucu soğuduktan sonra bir fırça kullanarak veya suyla çim kalıntılarını temizleyin.

Kesim tablasını temizleme



UYARI: Ürünü bozuk veya eksik bir tabla yıkama portuyla kullanmayın. Nesnelerin fırlama riski vardır. Kırık veya eksik bir tabla yıkama portunu derhal değiştirin.

1. Ürünü bahçenizde, bahçe hortumu bulunan bir su kaynağının yakınında, boş bir alana park edin.



DİKKAT: Ürünün tahliye borusunu bina veya araç yönünde doğrultmayın.

2. Kesim tablasının devre dışı bırakıldığından emin olun. Düşük sıcaklıklara yönelik doğru yağ için bkz. *Kesim tablasını devreye alma ve devre dışı bırakma sayfa: 146.*
3. Motoru durdurun. Düşük sıcaklıklara yönelik doğru yağ için bkz. *Ürünü durdurma sayfa: 148.*
4. Park frenini uygulayın. Düşük sıcaklıklara yönelik doğru yağ için bkz. *Park freninin uygulanması ve serbest bırakılması sayfa: 146.*
5. Tabla yıkama portuna (B) bir bahçe hortumu (A) bağlayın ve su beslemesini başlatın.

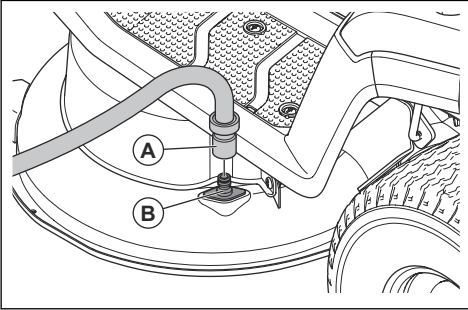

6. Koltuğa oturun ve motoru çalıştırın. Düşük sıcaklıklara yönelik doğru yağ için bkz. *Ürünü çalıştırma sayfa: 145.*



DİKKAT: Motoru çalıştırmadan önce alanın boş olduğundan emin olmak için alanı tekrar kontrol edin.

7. Kesim tablasını devreye alın ve kesim tablası temizlenene kadar çalıştırın. Düşük sıcaklıklara yönelik doğru yağ için bkz. *Kesim tablasını devreye alma ve devre dışı bırakma sayfa: 146.*
8. Kesim tablasını devreden çıkarın ve motoru durdurun Bkz. *Kesim tablasını devreye alma ve devre dışı bırakma sayfa: 146 ve Ürünü durdurma sayfa: 148.*
9. Su beslemesini durdurun ve bahçe hortumunu tabla yıkama portundan çıkarın.
10. Ürünü kuru bir alana getirin.
11. Koltuğa oturun ve motoru çalıştırın. Düşük sıcaklıklara yönelik doğru yağ için bkz. *Ürünü çalıştırma sayfa: 145.*
12. Kesim tablasını devreye alın ve kesim tablası kuruyana kadar çalıştırın.

Motorun hava girişini temizleme



UYARI: Motoru durdurun. Hava girişinde, parmaklarınızda yaralanmaya neden olabilecek döner parçalar bulunur.

Not: Resimde motor tiplerinden biri gösterilmektedir. Ürününüzdeki motor farklı olabilir ancak prosedür aynıdır.

1. Motor kapağını açın.
2. Motordaki hava girişinin tıkanmadığından emin olun.

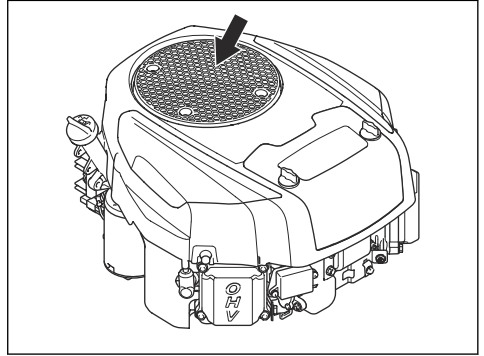

3. Çimleri ve kiri bir fırçayla temizleyin.

Şanzımandaki soğutucu fanı temizleme



UYARI: Motoru durdurun. Soğutucu fan döner ve parmaklarınızda yaralanmaya neden olabilir.

1. Orta boruyu çıkarın. Bkz. *Orta boruyu çıkarma ve takma sayfa: 159.*
2. Şanzımandaki soğutucu fanını basınçlı havayla temizleyin.

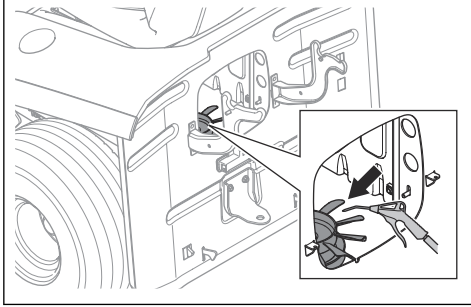

Motor kapağını çıkarma ve takma

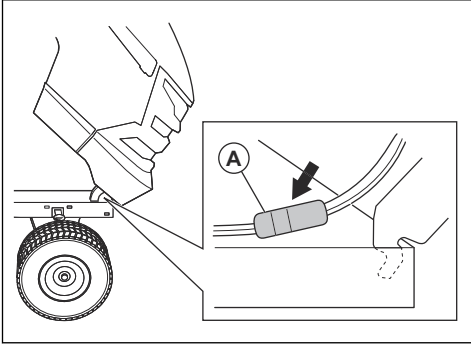

1. Motor kapağını açın.
2. Far kablo konektörünü (A) sökün.
3. Motor kapağını öne doğru eğin ve üründen çıkarmak için kaldırın.
4. Motor kapağını ters sırayla takın.

Park freninin kontrolü

1. Ürünü, eğimli ve sert bir yüzeye park edin.

Not: Park frenini kontrol ederken ürünü çimli bir yokuşa park etmeyin.

2. Park frenini uygulayın. Bkz. *Park freninin uygulanması ve serbest bırakılması sayfa: 146.*
3. Ürün hareket etmeye başlarsa bir Husqvarna servis bayisinin, park frenini ayarlamasını sağlayın.

4. Park freni pedalına tekrar basarak park frenini serbest bırakın.

Yakıt filtresini değiştirme

Not: Resimde yakıt filtresi tiplerinden biri gösterilmektedir. Ürününüzdeki yakıt filtresi farklı olabilir ancak prosedür aynıdır.

1. Yakıt filtresine erişmek için motor kapağını açın.
2. Yakıt kesme valfini kapatın.
3. Sızıntıyı önlemek için yakıt deposu hortumunu sıkıştırın.
4. Bir çift düz pense ile hortum klipsini yakıt filtresinden uzaklaştırın.
5. Yakıt filtresini hortum uçlarından çekin. Az miktarda yakıt sızabilir.

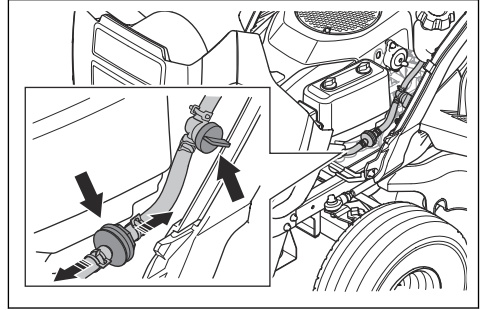

6. Yeni yakıt filtresini hortum uçlarına doğru ittin. Bağlantı işlemini kolaylaştırmak için yakıt filtresinin uçlarına sıvı deterjan uygulayın.
7. Hortum klipslerini yakıt filtresine doğru bastırın.

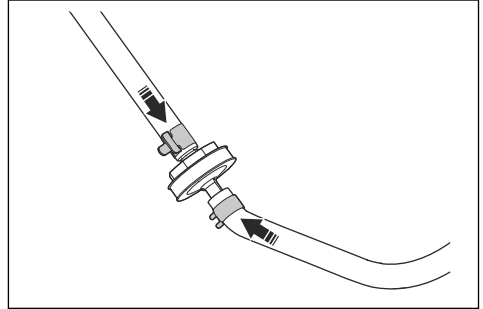

Hava filtresini temizleme ve değiştirme

Not: Resimde hava filtresi tiplerinden biri gösterilmektedir. Ürününüzdeki hava filtresi farklı olabilir ancak prosedür aynıdır.

1. 2 düğmeyi saat yönünün tersine ¼ tur çevirin.

2. Hava filtresi kapağını çıkarın.

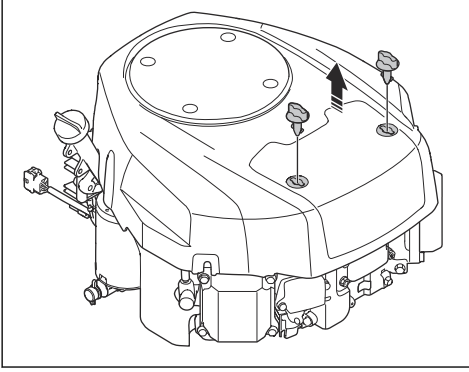

3. Hava filtresini dikkatlice çıkarın.

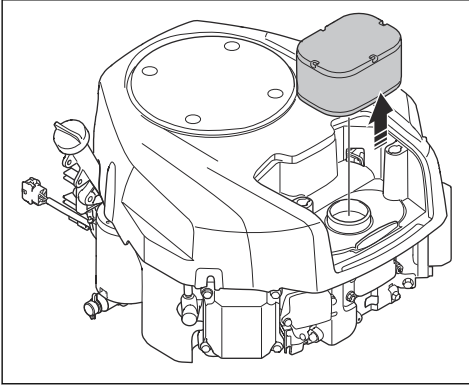

4. Köpük hava filtresini temizlemek için aşağıdaki adımları uygulayın.

- Hava filtresi kartuşundan köpük hava filtresini çıkarın.
 - Köpük hava filtresini hafif bir deterjanla temizleyin.
 - Köpük hava filtresinin kurumasını bekleyin.
 - Köpük hava filtresini hava filtresi kartuşunun etrafına takın.
5. Kağıt hava filtresini temizlemek için aşağıdaki adımları uygulayın.
- Kağıt hava filtresini sert bir yüzeye vurarak temizleyin.
 - Kağıt hava filtresinin iç tarafından basınçlı hava püskürtün.



DİKKAT: Kağıt hava filtresi temizlenmezse kağıt hava filtresi değiştirilmelidir.

6. Adımları tersine izleyerek hava filtresini takın.

Bujiyi inceleme ve değiştirme

- Motor kapağını açın.
- Buji kapağını çıkarın ve bujinin etrafını temizleyin.
- Buji anahtarlarıyla bujiyi çıkarın.
- Bujiyi kontrol edin. Elektrotlar yanmışsa veya yalıtım çatlamış ya da hasarlıysa bujiyi değiştirin. Buji hasar görmemişse çelik bir fırçayla temizleyin.
- Elektrot boşluğunu ölçün ve doğru olduğundan emin olun. Bkz. *Teknik veriler sayfada: 169.*

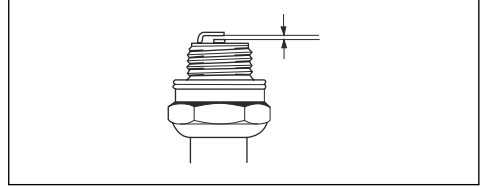

- Elektrot boşluğunu ayarlamak için yan elektrodu bükün.
- Bujiyi yerine takın ve buji yuvasına temas edene kadar elinizle döndürün.
- Rondela sıkışana kadar bujiyi buji anahtarlarıyla sıkın.
- Kullanılmış bujiyi ¼ tur ve yeni bujiyi ¼ tur daha sıkın.



DİKKAT: Doğru bir şekilde sıkılmamış bujiler motorun hasar görmesine neden olabilir.

10. Buji kapağını takın.



DİKKAT: Buji veya ateşleme kablosu çıkarılmışsa motoru çalıştırmayı denemeyin.

Motor yağı seviyesini kontrol etme

Not: Resimde motor tiplerinden biri gösterilmektedir. Ürününüzdeki motor farklı olabilir ancak prosedür aynıdır.

- Ürünü düz bir zemine park edin ve motoru durdurun.
- Motor kapağını açın.

3. Yağ çubuğunu gevşetin ve çekip çıkarın.

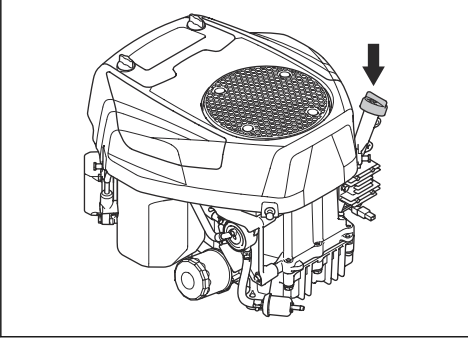

4. Yağ çubuğundaki yağı temizleyin.
5. Yağ çubuğunu geri takıp sıkın.
6. Yağ çubuğunu gevşetip çıkararak yağ seviyesini okuyun.
7. Yağ seviyesi, yağ çubuğunun üzerindeki işaretler arasında olmalıdır. Yağ seviyesi ADD (EKLE) işaretine yakınsa FULL (DOLU) işaretine gelene kadar yağ doldurun.

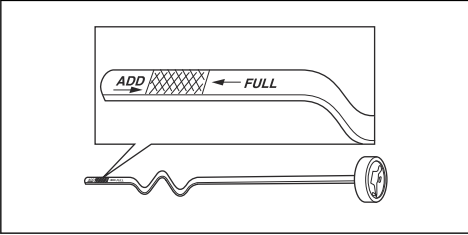

8. Yağı, yağ çubuğunun yerleştirildiği delikten yavaşça doldurun.

Not: Şu bölümden: *Teknik veriler sayfada: 169* önerdiğimiz motor yağı tiplerine bakabilirsiniz. Farklı yağ tiplerini karıştırmayın.

9. Yağ çubuğunu sıkın.
10. Motoru başlatın ve yaklaşık 30 saniye boyunca rölantide çalıştırın.
11. Motoru durdurun.
12. 30 saniye bekleyin ve yağ seviyesini tekrar kontrol edin.

Motor yağının değiştirilmesi

Motorun soğuk olması durumunda motor yağınızı boşaltmadan önce motoru 1-2 dakika boyunca çalıştırın. Bu şekilde motor yağınızı ısıtır ve daha hızlı boşaltılır.



UYARI: Motor yağınızı boşaltmadan önce motoru 1-2 dakikadan uzun süre çalıştırmayın. Motor yağınız çok ısınır ve yanıklara neden olabilir. Motor yağınızı

boşaltmadan önce motorun soğumasını bekleyin.



UYARI: Vücudunuza motor yağı dökülürse sabun ve suyla temizleyin.

1. Yağ tahliye hortumunu (A) tutucudan (B) çıkarın ve yağ tahliye hortumunu boşluktan (C) geçirin.

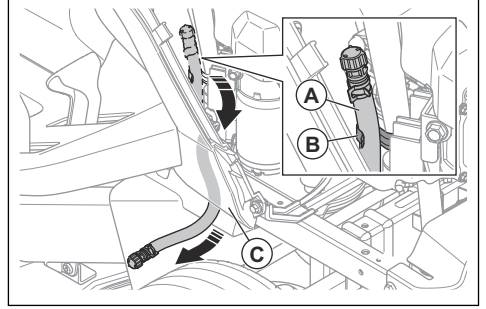

2. Yağ boşaltma tapasının altına bir kap koyun.
3. Yağ çubuğunu çıkarın.
4. Yağ tahliye hortumundaki yağ tahliye vanasının uç kapağını çıkarın ve motor yağının kaba boşalmasını sağlayın.

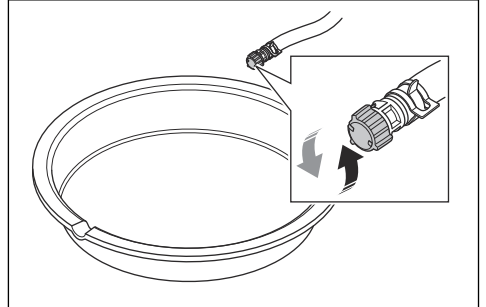

5. Tüm yağ tahliye edildiğinde, uç kapağını yağ tahliye vanasına takın.
6. Motorda yağ filtresi varsa yağ filtresini değiştirin. Düşük sıcaklıklara yönelik doğru yağ için bkz. *Yağ filtresini değiştirme sayfada: 156.*

7. Yağ çubuğu deliğinden yavaşça yağ doldurun. Şekildeki sıcaklık aralıklarına uygun viskoziteye sahip bir yağ kullanın. Düşük sıcaklıklara yönelik doğru yağ için bkz. *Teknik veriler sayfa: 169.*

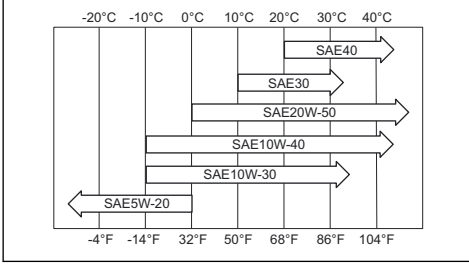

DİKKAT: Farklı yağ tiplerini karıştırmayın.

8. Yağ çubuğunu takın.
9. Kullanılmış motor yağını atın.

Yağ filtresini değiştirme



UYARI: Koryucuyu eldivenler kullanın. Vücudunuza motor yağı dökülürse sabun ve suyla temizleyin.

Not: Resimde yağ filtresi tiplerinden biri gösterilmektedir. Yağ filtresi ürününüzde farklı olabilir ancak prosedür aynıdır.

1. Motor yağını boşaltın. Düşük sıcaklıklara yönelik doğru yağ için bkz. *Motor yağının değiştirilmesi sayfa: 155.*
2. Yağ filtresini çıkarmak için saat yönünün tersine doğru döndürün.

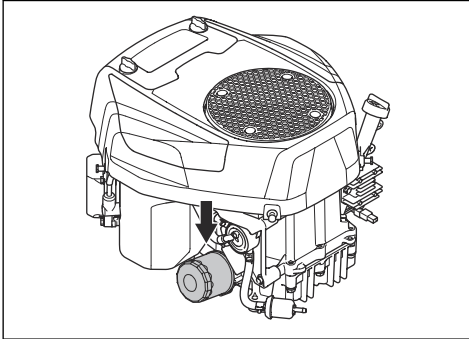

3. Yeni motor yağını kullanarak yeni yağ filtresinin üzerindeki kauçuk contayı hafifçe yağlayın.
4. Kauçuk conta yerine oturana kadar yağ filtresini elinizle saat yönünde çevirin; ardından yarım tur daha sıkın.

5. Motoru yeni motor yağıyla doldurun. Düşük sıcaklıklara yönelik doğru yağ için bkz. *Motor yağı seviyesini kontrol etme sayfa: 154.*
6. Motoru başlatın ve 3 dakika boyunca rölanti devrinde çalıştırın.
7. Motoru durdurun ve yağ filtresinden yağ sızıntısı olmadığından emin olun.
8. Yeni yağ filtresinin tuttuğu yağa göre motor yağı ile doldurun.

Ana sigortayı değiştirme

Ana sigorta, koltuğun altındaki marş rölesindeki sigorta tutucuda bulunur.

1. Koltuğu öne katlayın.
2. Konektörü sigorta tutucudan çıkarın.
3. Ana sigortayı sigorta tutucudan çekin.

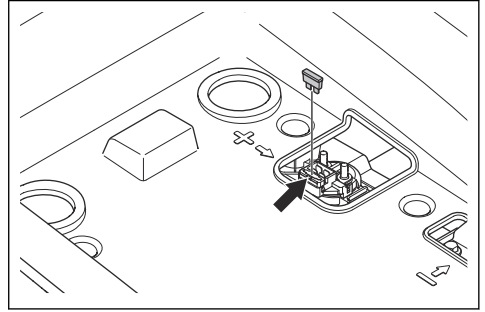

4. Atan sigortayı aynı tipte yeni bir sigortayla değiştirin. Düşük sıcaklıklara yönelik doğru yağ için bkz. *Teknik veriler sayfa: 169.*

Ana sigorta, sigortayı değiştirdikten kısa bir süre sonra tekrar atarsa kısa devre var demektir. Ürünü tekrar çalıştırmaya başlamadan önce kısa devreyi düzeltin.

Aküyü şarj etme

Akü, motoru çalıştıramayacak kadar zayıfsa aküyü şarj edin.

1. Pozitif (+) şarj kablosunu marş solenoidi üzerindeki pozitif (+) terminale (A) bağlayın.

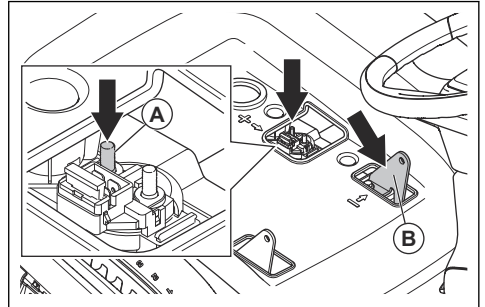

2. Negatif (-) şarj kablosunu negatif (-) bağlantı noktasına (B) bağlayın.
3. Standart bir akü şarj cihazı kullanın.



DİKKAT: Hızlı şarj cihazını kullanmayın veya güçlendiriciyi çalıştırmayın. Bu durum ürünün elektrik sistemine hasar verir.

4. Motoru çalıştırmadan önce daima şarj cihazının bağlantısını kesin.

Motoru acil durumda çalıştırma

Akü, motoru çalıştırmayacak kadar zayıfsa acil çalıştırma yapmak için atlama kablolarını kullanabilirsiniz. Bu üründe, negatif topraklı 12 V sistem vardır. Acil çalıştırma için kullanılan ürünün ayrıca negatif topraklı 12 V sistemi de olmalıdır.

Atlama kablolarını bağlama



UYARI: Aküden çıkan patlayıcı gaz nedeniyle patlama riski. Şarjlı akünün negatif terminalini zayıf akünün negatif terminaline bağlamayın veya yakınına getirmeyin.



DİKKAT: Diğer araçları çalıştırmak için ürününüzün aküsünü kullanmayın.

1. Kırmızı akü kablosunun bir ucunu, koltuğun altındaki marş rölesinde bulunan POZİTİF (+) terminaline (A) bağlayın.

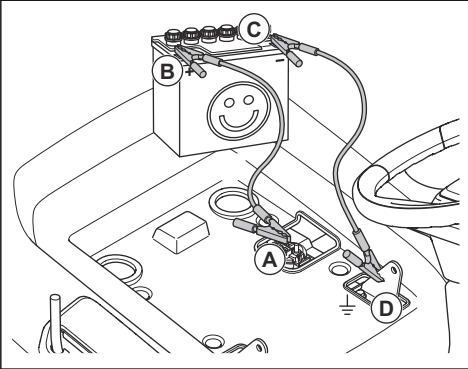

2. Kırmızı akü kablosunun diğer ucunu şarj olmuş akünün POZİTİF (+) akü terminaline (B) bağlayın.



UYARI: Kırmızı akü kablosunun uçlarının şasiye temas etmesine izin vermeyin. Bu, kısa devreye neden olur.

3. Siyah akü kablosunun bir ucunu şarj olmuş akünün NEGATİF (-) akü terminaline (C) bağlayın.

4. Siyah akü kablosunun diğer ucunu ise yakıt deposunun ve akünün uzağında bir ŞASİ TOPRAKLAMASINA (D) bağlayın.

Atlama kablolarını çıkarma

Not: Atlama kablolarını, bunları bağladığınız sıranın tersi yönde çıkarın.

1. SİYAH kabloyu şasiden çıkarın.
2. SİYAH kabloyu tamamen şarj olmuş aküden çıkarın.
3. KIRMIZI kabloyu 2 aküden çıkarın.

Aküyü değiştirme



UYARI: Elektrik çarpması ve yanma riski vardır. Metal bileklikler veya diğer metal aksesuarlar kullanmayın. Akü terminallerine dokunan metal parçalar yanıklara, elektrik çarpmasına ve aküde kısa devreye neden olabilir.

1. Koltuğu öne katlayın.
2. 4 vidayı ve depolama bölmesini çıkarın.

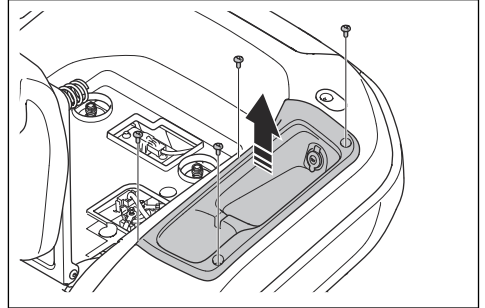

3. Siyah akü kablosu üzerindeki terminal kapağını çıkarın.
4. Vidayı, rondelayı, somunu ve siyah akü kablosunu akünün negatif (-) terminalinden çıkarın.

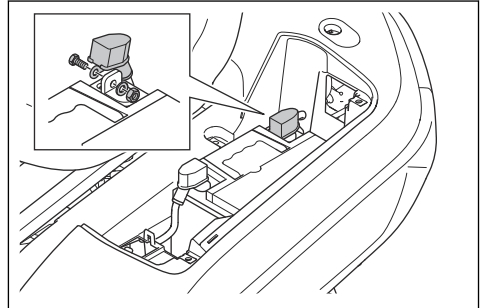

5. Kırmızı akü kablosu üzerindeki terminal kapağını çıkarın.

6. Vidayı, somunu ve kırmızı akü kablosunu akünün pozitif (+) terminalinden çıkarın.
7. Aküyü dikkatli bir şekilde üründen çıkarın.
8. Yeni bir aküyü yerine yerleştirin.
9. Kırmızı akü kablosunu akünün pozitif (+) terminaline bağlayın ve somunu ve vidayı takın.
10. Kırmızı akü kablosu üzerindeki terminal kapağını takın.
11. Siyah akü kablosunu akünün negatif (-) terminaline bağlayın ve somunu, vidayı ve terminal kapağını takın.
12. Akü kapağını ve kayışı takın.
13. Depolama bölmesini ve 4 vidayı takın.

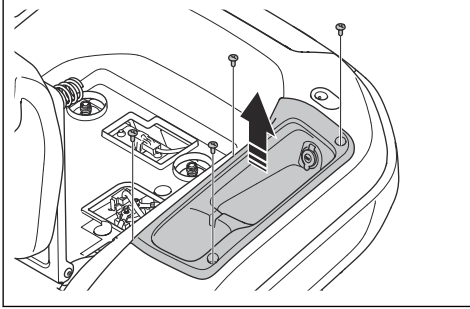

Lastik basıncı

Lastik basıncının tüm 4 lastikte de doğru olduğundan emin olun. Bkz. *Teknik veriler sayfada: 169.*

Kesim tablası

Kesim tablasını çıkarma ve takma

1. Kesim tablasını devreden çıkarın ve motoru durdurun.
2. Kesim tablasını en alt konumuna alın.
3. 3 vidayı ve sol kayış kapağını çıkarın.

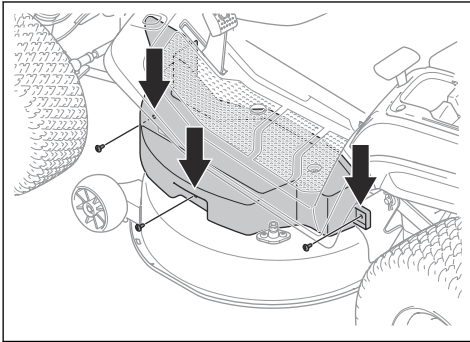

4. 3 vidayı ve sağ kayış kapağını çıkarın.

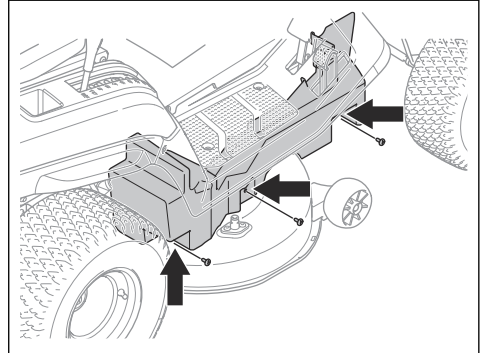

5. 2 kesim tablası kayışının gerginliğini azaltmak için 2 yayı (A) 2 yay tutucudan (B) çıkarın.

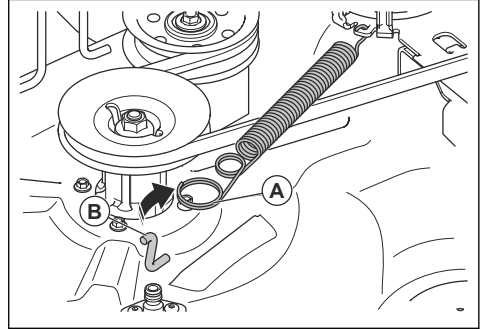

6. Kesim tablası kayışını motor kasnağından çıkarın.
7. Ön bağlantıyı ayırmak için aşağıdaki adımları uygulayın.
 - a) Klipsi (C) ve rondelayı (D) çıkarın.

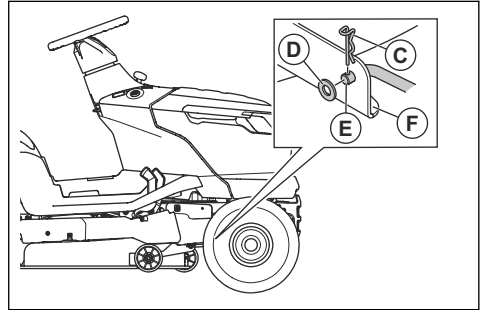

- b) Ön bağlantıyı (E) kesim tablasındaki braketten (F) ayırın.

c) Ön bağlantıyı ön bağlantı tutucuya yerleştirin.

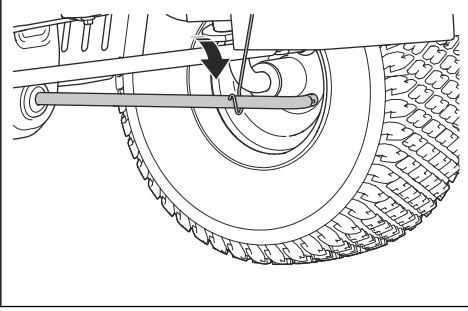

8. 2 arka bağlantıyı ayırmak için aşağıdaki adımları uygulayın. Ürünün sol tarafında bir arka bağlantı ve sağ tarafında bir arka bağlantı bulunur.



UYARI: Kesim tablası ağırdır. 2 arka bağlantıyı sökerken kesim tablasının ağırlığını tutmak için kesim tablasının altında bir levye veya eşdeğeri bir malzeme kullanın.

a) Sol arka bağlantının ön ucundan klipsi (E) ve rondelayı (F) çıkarın.

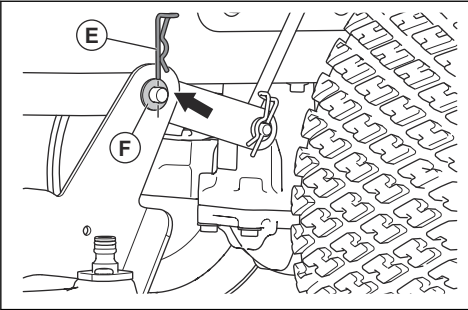

b) Kesim tablasını sol arka bağlantıdan ayırın.
c) Kesim yüksekliği kolunu bir elinizle en alt konumda tutun. Sağ arka bağlantının önündeki klipsi ve rondelayı çıkarın.



UYARI: Kesim yüksekliği kolunu serbest bırakmayın. Kesim yüksekliği ayarı mekanizması yaylıdır. Kesim yüksekliği kolunu çekip tutmazsanız yaydan gelen kuvvet ezilmeye neden olabilir.

d) Kesim tablasını sağ arka bağlantıdan ayırın.
e) Kesim yüksekliği kolunu dikkatlice serbest bırakın.



UYARI: Kesim yüksekliği ayarı mekanizması yaylıdır. Yaydan gelen

kuvvet ezilmeye neden olabilir. Uzunlarınızı uzak tutun.

9. Kesim yüksekliği kolunu en yüksek konuma getirin.
10. Alt boruyu aşağı bastırın ve kesim tablasını üründen çıkarın.

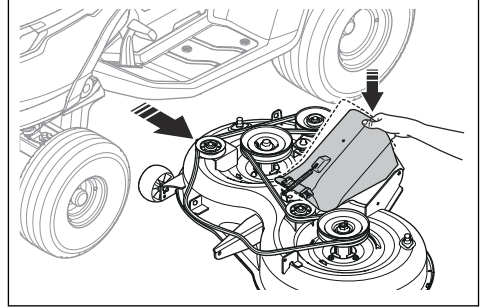

11. Kesim tablasını ters sırayla takın.



DİKKAT: Kesim tablasını monte ederken tahrik kayışının doğru takıldığından ve sıkışmadığından emin olun.

a) Kesim tablasını takarken alt borunun doğru konumda olduğundan emin olun.

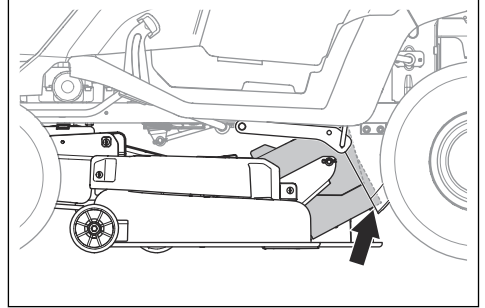

Orta boruyu çıkarma ve takma

1. Kesim tablasını devreden çıkarın ve motoru durdurun.
2. Çim toplama sepetini çıkarın.

3. 2 klipsi çıkarın.

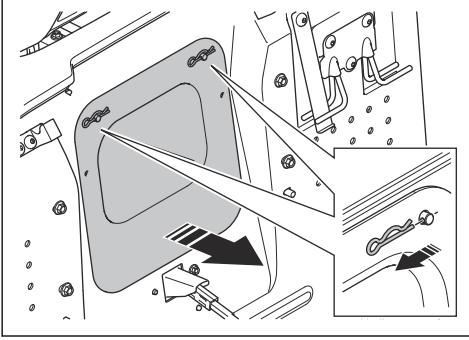

4. Orta boruyu çekip çıkarın.

5. Orta boruyu ters sırayla takın.

Kesim tablasının paralelliğinin ayarlanması

Kesim tablasının kenardan kenara ayarlamasını gerçekleştirme

Kesim yüksekliği sağ ve sol tarafta farklıysa kesim yüksekliği ayarlanabilir.

1. Lastik basıncının tüm 4 lastikte de doğru olduğundan emin olun. Bkz. *Lastik basıncı sayfa: 158.*
2. Ürünü düz bir zemine park edin.
3. Kesim tablasını en üst konumuna alın.
4. Kesim tablasının alt kenarından sol ve sağ tarafta zemine kadar olan mesafeyi (X) ölçün. Mesafe, 2 tarafta da aynı olmalıdır.

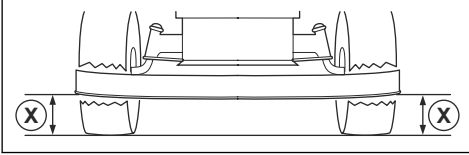

UYARI: Kesim tablasındaki bıçaklar keskindir ve yaralanmaya neden olabilir. Koryucuyu eldivenler kullanın.

5. Kesim yüksekliği mesnetlerindeki kilitleme somunlarını gevşetin.

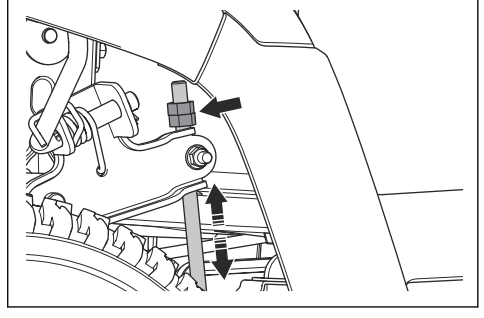

Not: Kesim yüksekliği mesnetleri kesim tablasının arkasında, arka tekerleklerin önünde bulunur.

6. Kesim tablası sol ve sağ tarafta aynı kesim yüksekliğine ulaşana kadar kesim yüksekliği mesnetleri üzerindeki somunları ayarlayın.
 - a) Kesim tablasını indirmek için somunları saat yönünün tersine döndürün.
 - b) Kesim tablasını kaldırmak için somunları saat yönünde döndürün.
7. Mesafeyi tekrar ölçün. 2 taraf eşit olana kadar ayarlayın.
8. Kenardan kenara ayar tamamlandığında kilit somunlarını sıkın.
9. Biraz çim biçin ve sonuçları inceleyin. Gerekirse ayarlayın.

Kesim tablasının önden arkaya ayarlamasını gerçekleştirme

Önden arkaya ayarlama yapmadan önce kesim tablası yan yana düz olmalıdır. Bkz. *Kesim tablasının kenardan kenara ayarlamasını gerçekleştirme sayfa: 160.*

1. Lastik basıncının tüm 4 lastikte de doğru olduğundan emin olun. Bkz. *Lastik basıncı sayfa: 158.*
2. Ürünü düz bir zemine park edin.
3. Kesim tablasını en üst konumuna alın.
4. Kesim tablasının alt kenarından arkadaki (A) ve öndeki (B) yere olan mesafeyi ölçün. Öndeki mesafe, arkadaki mesafeden 5-10 mm daha düşük olmalıdır.

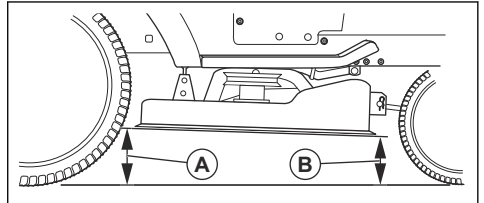



UYARI: Kesim tablasındaki bıçaklar keskindir ve yaralanmaya neden olabilir. Koryucuyu eldivenler kullanın.

5. Ön ayarı yapılması gerekiyorsa kilit somununu gevşetin ve ön bağlantıdaki somunu çevirin.

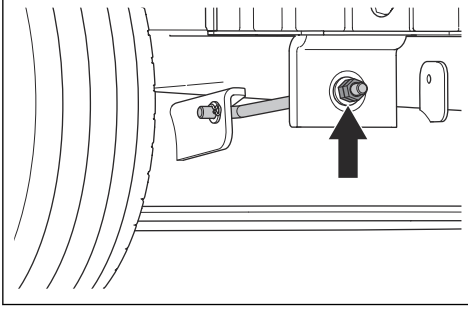

Not: Ön bağlantı, ürünün önünde, susturucunun arkasındadır.

- a) Kesim tablasının ön kısmını indirmek için somunu saat yönünün tersine çevirin.
- b) Kesim tablasını kaldırmak için somunu saat yönünde döndürün.
- c) Ön ayarı tamamlandığında kilit somununu sıkın.

Bıçaklar kontrol etme



DİKKAT: Hasarlı veya yanlış dengelenmiş bıçaklar ürünün hasar görmesine sebep olabilir. Hasarlı bıçakları değiştirin. Kır bıçakların bileylenmesi ve dengelenmesi için bir Husqvarna servis bayisinden yardım alın.

1. Kesim tablasını çıkarın. Bkz. *Kesim tablasını çıkarma ve takma sayfa: 158.*
2. Bıçakların hasar görüp görmediğini ve bileyleme gerekip gerekmediğini anlamak için bıçakları kontrol edin.

Bıçakları değiştirme

1. Kesim tablasını çıkarın. Düşük sıcaklıklara yönelik doğru yağ için bkz. *Kesim tablasını çıkarma ve takma sayfa: 158.*

2. Bıçakları tahta bir blokla kilitleyin.

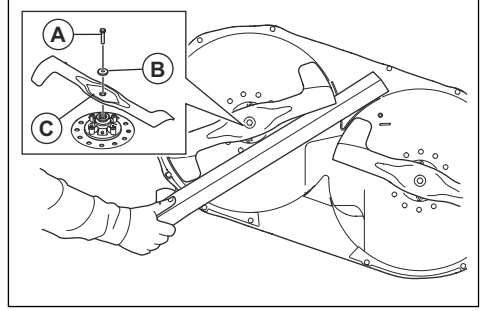

3. Cıvata (A), rondelayı (B) ve bıçağı (C) çıkarın.
4. Sol tarafa yeni bir sol bıçak ve sağ tarafa yeni bir sağ bıçak takın. Sol bıçak "Sol" olarak, sağ bıçak "Sağ" olarak tanımlanır.

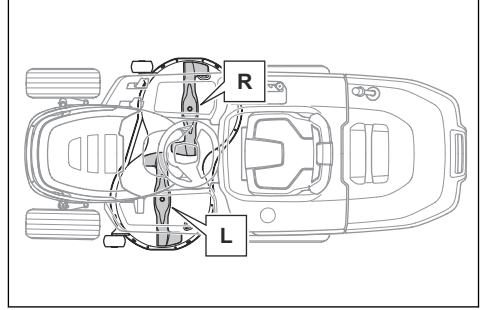

DİKKAT: Bıçaklar farklı dönme yönüne sahiptir. Sağ bıçak sağ tarafa, sol bıçak da sol tarafa takılmalıdır.



UYARI: Yanlış bıçak türü, nesnelerin kesim tablasından fırlatılmasına neden olarak ciddi yaralanmalara yol açabilir. Yalnızca şu bölümde belirtilen bıçakları kullanın: *Teknik veriler sayfa: 169.*

5. Bıçaklardaki bükülmüş uçların kesim tablasının yönüne baktığından emin olun.
6. Cıvataları 58.5–69.5 Nm torkla sıkın.
7. Kesim tablasını takın. Düşük sıcaklıklara yönelik doğru yağ için bkz. *Kesim tablasını çıkarma ve takma sayfa: 158.*

Kesim tablası kayışını değiştirme (TC 215T)

1. Kesim tablasını çıkarın. Bkz. *Kesim tablasını çıkarma ve takma sayfa: 158.*
2. Rulman muhafazalarının ve bıçak kasnaklarının etrafındaki ve kesim tablasının üst yüzeyindeki kir ve çimleri temizleyin.

3. Vidayı (A) ve sol rölanti kasnağını (B) sökün.

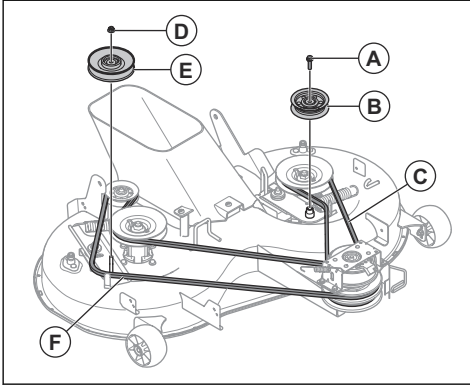

4. Sol kesim tablası kayışını (C) kesim tablasından çıkarın.
5. Somunu (D) ve sağ rölanti kasnağını (E) çıkarın.
6. Sağ kesim tablası kayışını (F) kesim tablasından çıkarın.
7. Adımları ters sırada uygulayarak yeni kesim tablası kayışları takın.
a) Kesim tablası kayışlarının tüm kayış makaralarında doğru konumda olduğundan emin olun.

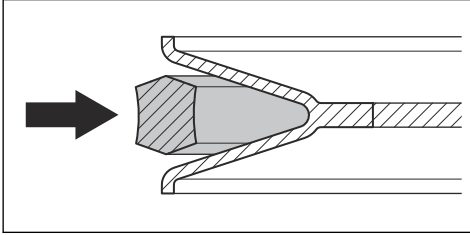

DİKKAT: Kesim tablası kayışlarının bükülmediğinden emin olun. Kesim tablasındaki kayış yönlendirme etiketine bakın.

3. Somunu (A), rondelayı (B), civatayı (C) ve sağ rölanti kasnağını (D) çıkarın.

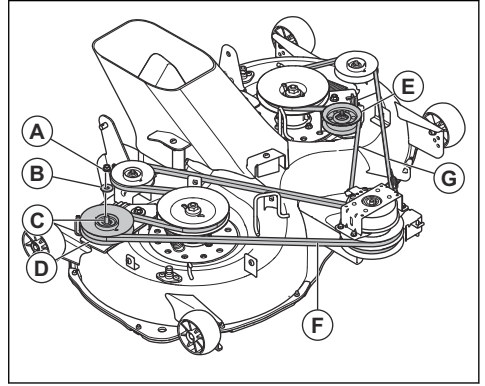

4. Somunu, rondelayı, civatayı ve sol rölanti kasnağını (E) çıkarın.
5. Sağ kesim tablası kayışını (F) ve sol kesim tablası kayışını (G) kesim tablasındaki bıçak kasnaklarından çıkarın.
6. Adımları ters sırada uygulayarak yeni kesim tablası kayışları takın.
a) Kesim tablası kayışlarının tüm kayış makaralarında doğru konumda olduğundan emin olun.

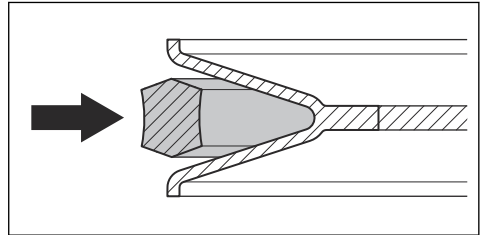

DİKKAT: Kesim tablası kayışlarının bükülmediğinden emin olun. Kesim tablasındaki kayış yönlendirme etiketine bakın.

Kesim tablası kayışını değiştirme (TC 220T)

1. Kesim tablasını çıkarın. Düşük sıcaklıklara yönelik doğru yağ için bkz. *Kesim tablasını çıkarma ve takma sayfa: 158.*
2. Rulman muhafazalarının ve bıçak kasnaklarının etrafındaki ve kesim tablasının üst yüzündeki kir ve çimleri temizleyin.

Tıraşlamayı önleyici tekerlekleri ayarlama

Tıraşlamayı önleyici tekerlekler, çoğu arazi koşulunda çimen tıraşlanmasını önlemek için kesim tablasını zeminde doğru konumda tutar. Tıraşlamayı önleyici tekerlekler, kesim tablası gerekli kesim yüksekliğindeyken zeminden hafifçe yükseklere doğru şekilde ayarlanmışlardır.

1. Ürünü düz bir yüzeye park edin ve motoru durdurun.
2. Kesim tablasını gerekli kesim yüksekliğine alın. Düşük sıcaklıklara yönelik doğru yağ için bkz. *Kesim yüksekliğini ayarlama sayfa: 147.*

3. Somunu (A), civatayı (B), rondelayı (C), tıraşlamayı önleyici tekerleği (D) ve burcu (E) çıkarın.

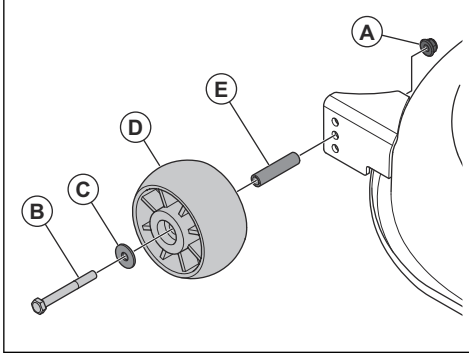

4. Tıraşlamayı önleyici tekerlekleri, burcu, civatayı, rondelayı ve somunu 3 delikten 1'ine takın.
5. Tüm tıraşlamayı önleyici tekerlekleri aynı işlemde ayarlayın.

Sorun giderme

Sorun giderme çizelgesi

Kullanım kılavuzunda sorununuz için bir çözüm bulamazsanız Husqvarna servis bayiniz ile iletişime geçin.

Sorun	Neden	İşlem
Marş motoru, motoru çalıştırmıyor.	Park freni uygulanmamıştır.	Park frenini uygulayın. Düşük sıcaklıklara yönelik doğru yağ için bkz. <i>Park freninin uygulanması ve serbest bırakılması sayfada: 146.</i>
	Kesim tablası devrededir.	Kesim tablasını devre dışı bırakın. Düşük sıcaklıklara yönelik doğru yağ için bkz. <i>Kesim tablasını devreye alma ve devre dışı bırakma sayfada: 146.</i>
	Ana sigorta atmıştır.	Ana sigortayı değiştirin. Düşük sıcaklıklara yönelik doğru yağ için bkz. <i>Ana sigortayı değiştirme sayfada: 156.</i>
	Ateşleme kilidi kırıktır.	Husqvarna servis bayiniz ile iletişime geçin.
	Kablo ve akü arasındaki bağlantı zayıftır.	Akü'nün doğru şekilde takıldığından emin olun. Düşük sıcaklıklara yönelik doğru yağ için bkz. <i>Aküyü bağlama sayfada: 144.</i>
	Akü çok zayıftır.	Aküyü şarj edin. Düşük sıcaklıklara yönelik doğru yağ için bkz. <i>Aküyü şarj etme sayfada: 156.</i>
	Marş motoru arızalıdır.	Husqvarna servis bayiniz ile iletişime geçin.

Sorun	Neden	İşlem
Marş motoru, motoru aktifleştirdiğinde motor çalışmıyor.	Yakıt tankında yakıt yoktur.	Yakıt deposuna yakıt doldurun. Düşük sıcaklıklara yönelik doğru yağ için bkz. <i>Yakıt doldurma sayfa: 144.</i>
	Buji hasarlıdır.	Bujileri inceleyin. Gerekirse bujileri değiştirin. Düşük sıcaklıklara yönelik doğru yağ için bkz. <i>Bujiyi inceleme ve değiştirme sayfa: 154.</i>
	Ateşleme kablosu hasarlıdır.	Husqvarna servis bayiniz ile iletişime geçin.
	Karbüratör veya yakıt hattında kir vardır.	Husqvarna servis bayiniz ile iletişime geçin.
	Yakıt filtresi tıkalıdır.	Yakıt filtresini değiştirin. Düşük sıcaklıklara yönelik doğru yağ için bkz. <i>Yakıt filtresini değiştirme sayfa: 153.</i>
Motor sorunsuz şekilde çalışmıyor.	Buji hasarlıdır.	Bujileri inceleyin. Gerekirse bujileri değiştirin. Düşük sıcaklıklara yönelik doğru yağ için bkz. <i>Bujiyi inceleme ve değiştirme sayfa: 154.</i>
	Karbüratör yanlış ayarlanmıştır.	Husqvarna servis bayiniz ile iletişime geçin.
	Hava filtresi tıkalıdır.	Hava filtresini temizleyin veya değiştirin. Düşük sıcaklıklara yönelik doğru yağ için bkz. <i>Hava filtresini temizleme ve değiştirme sayfa: 153.</i>
	Yakıt tankı havalandırması tıkalıdır.	Husqvarna servis bayiniz ile iletişime geçin.
	Karbüratör veya yakıt hattında kir vardır.	Husqvarna servis bayiniz ile iletişime geçin.
	Yakıt filtresi tıkalıdır.	Yakıt filtresini değiştirin. Düşük sıcaklıklara yönelik doğru yağ için bkz. <i>Yakıt filtresini değiştirme sayfa: 153.</i>
Motorda güç yok.	Hava filtresi tıkalıdır.	Hava filtresini temizleyin veya değiştirin. Düşük sıcaklıklara yönelik doğru yağ için bkz. <i>Hava filtresini temizleme ve değiştirme sayfa: 153.</i>
	Buji hasarlıdır.	Bujileri inceleyin. Gerekirse bujileri değiştirin. Düşük sıcaklıklara yönelik doğru yağ için bkz. <i>Bujiyi inceleme ve değiştirme sayfa: 154.</i>
	Karbüratör veya yakıt hattında kir vardır.	Husqvarna servis bayiniz ile iletişime geçin.
	Gaz kablosu yanlış ayarlanmıştır.	Husqvarna servis bayiniz ile iletişime geçin.

Sorun	Neden	İşlem
Ürünü geri yönde ilerletme denendiğinde motor duruyor.	Geri çalışma sistemi (ROS) devrede değildir.	Geri çalışma sistemini (ROS) devreye alın. Düşük sıcaklıklara yönelik doğru yağ için bkz. <i>Geri çalışma sistemini (ROS) kullanma sayfada: 148.</i>
Şanzımda yeterli güç yoktur.	Şanzıman hava girişi veya soğutma kanatları tıkalıdır.	Husqvarna servis bayiniz ile iletişime geçin.
	Şanzımandaki fan hasar görmüştür.	Husqvarna servis bayiniz ile iletişime geçin.
	Şanzımda yağ yoktur veya yağ seviyesi çok düşüktür.	Husqvarna servis bayiniz ile iletişime geçin.
	Tahrik sistemi devre dışıdır.	Tahrik sistemini devreye alın. Düşük sıcaklıklara yönelik doğru yağ için bkz. <i>Tahrik sisteminin etkinleştirilmesi ve devre dışı bırakılması sayfada: 146.</i>
Akü şarj olmuyor.	Akü hasarlıdır.	Aküyü değiştirin. Düşük sıcaklıklara yönelik doğru yağ için bkz. <i>Aküyü değiştirme sayfada: 157.</i>
	Akü terminallerindeki bağlantı zayıftır.	Akünün doğru şekilde takıldığından emin olun. Düşük sıcaklıklara yönelik doğru yağ için bkz. <i>Aküyü bağlama sayfada: 144.</i>
Üründe titreşim var.	Bıçaklar gevşemiştir.	Bıçakları sıkın. Düşük sıcaklıklara yönelik doğru yağ için bkz. <i>Bıçakları değiştirme sayfada: 161.</i>
	Bıçaklar yanlış takılmıştır.	Bıçakların doğru şekilde takıldığından emin olun. Düşük sıcaklıklara yönelik doğru yağ için bkz. <i>Bıçakları değiştirme sayfada: 161.</i>
	Bıçaklar dengeli değildir.	Bıçaklarda aşınma veya hasar olup olmadığını kontrol edin. Düşük sıcaklıklara yönelik doğru yağ için bkz. <i>Bıçaklar kontrol etme sayfada: 161.</i>
	Motor gevşemiştir.	Husqvarna servis bayiniz ile iletişime geçin.
	Kayış makaraları eğilmiş veya gevşemiştir.	Husqvarna servis bayiniz ile iletişime geçin.

Sorun	Neden	İşlem
Kesim sonucu tatmin edici değil.	Bıçaklar körelmiştir.	Bıçaklarda aşınma veya hasar olup olmadığını kontrol edin. Düşük sıcaklıklara yönelik doğru yağ için bkz. <i>Bıçaklar kontrol etme sayfada: 161.</i>
	Bıçaklar yanlış takılmıştır.	Bıçakların doğru şekilde takıldığından emin olun. Düşük sıcaklıklara yönelik doğru yağ için bkz. <i>Bıçakları değiştirme sayfada: 161.</i>
	Çimler uzun veya ıslaktır.	Düşük sıcaklıklara yönelik doğru yağ için bkz. <i>İyi bir çim biçme sonucu elde etme sayfada: 148.</i>
	Kesim tablası paralel değildir.	Kesim tablasının paralellliğini ayarlayın. Düşük sıcaklıklara yönelik doğru yağ için bkz. <i>Kesim tablasının paralellığının ayarlanması sayfada: 160.</i>
	Kesim tablası çimler nedeniyle tıkanmıştır.	Kesim tablasını temizleyin. Düşük sıcaklıklara yönelik doğru yağ için bkz. <i>Ürünü temizleme sayfada: 151.</i>
	Orta boruda çim tıkanıklığı var.	Orta borudaki çim tıkanıklığını gidirin.
	Kesim tablasındaki hava delikleri tıkalıdır.	Kesim tablasını temizleyin. Düşük sıcaklıklara yönelik doğru yağ için bkz. <i>Ürünü temizleme sayfada: 151.</i>
	Bıçak kasnaklarının çevresinde kir vardır.	Kesim tablasını temizleyin. Düşük sıcaklıklara yönelik doğru yağ için bkz. <i>Ürünü temizleme sayfada: 151.</i>
	Sağ ve sol taraftaki lastik basıncı farklıdır.	Lastik basıncının tüm 4 lastikte de doğru olduğundan emin olun. Düşük sıcaklıklara yönelik doğru yağ için bkz. <i>Lastik basıncı sayfada: 158.</i>
	Ürün çok yüksek bir hızda çalıştırılıyordur.	Düşük sıcaklıklara yönelik doğru yağ için bkz. <i>İyi bir çim biçme sonucu elde etme sayfada: 148.</i>
	Motor devri çok düşüktür.	Düşük sıcaklıklara yönelik doğru yağ için bkz. <i>İyi bir çim biçme sonucu elde etme sayfada: 148.</i>
	Kesim tablası kayışı kayıyor.	Husqvarna servis bayiniz ile iletişime geçin.
Kesim tablası kayışı aşınmış veya hasar görmüştür.	Kesim tablası kayışını değiştirin. Düşük sıcaklıklara yönelik doğru yağ için bkz. <i>Kesim tablası kayışını değiştirme (TC 215T) sayfada: 161 veya Kesim tablası kayışını değiştirme (TC 215T) sayfada: 161.</i>	

Sorun	Neden	İşlem
PTO düğmesi etkin konumdayken kesim tablası çalışmaz.	Çim boşaltmaya (varsa) takılı çim toplama sepeti veya başka bir aksesuar yoktur.	Çim boşaltmaya çim toplama sepeti veya başka bir aksesuarlar takın. Düşük sıcaklıklara yönelik doğru yağ için bkz. <i>Çim toplama sepetini takma ve çıkarma sayfa: 143</i> (varsa).

Taşıma, depolama ve atma

Taşıma

- Ürün ağırdır ve ezilme nedeniyle yaralanmalara neden olabilir. Ürünü bir araca veya römorkta yüklerken ya da araçtan veya römorktan alırken dikkatli olun.
- Ürünü kaldırmayın. Ankraj noktaları onaylı kaldırma noktaları değildir ve yalnızca ürünü römorka bağlamak için kullanılmalıdır.
- Ürünün taşınması için onaylı bir römork kullanın.
- Ürünü bir römorkta veya yolda taşımadan önce yerel trafik düzenlemelerine dair bilginiz olduğundan emin olun.
- Ürünü römorkta yüklemeyi kolaylaştırmak için kesim tablasını en yüksek konuma getirin.

Ürünü taşıma amacıyla güvenli bir şekilde bağlama



UYARI: Ürünü bağlamadan önce güvenlik bölümünün okuyup anlamalısınız. Bkz. *Güvenlik sayfa: 135*.



UYARI: Taşıma sırasında ürünü kilitlemek için park freni yeterli değildir. Ürünü yük alanına sıkıca bağlayın.

Ekipman: 2 onaylı kayış ve 4 takoz.

1. Ürünü, yük alanının merkezine park edin.

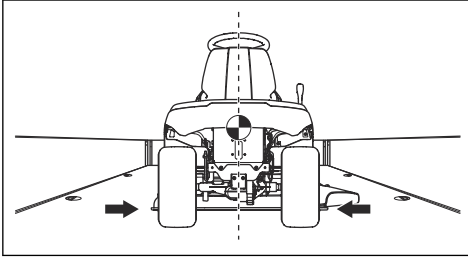

DİKKAT: Üzeri kapalı nakliye araçlarıyla taşıma için ürünü örtünün altına yerleştirmeden önce ürünün soğumasını bekleyin.

2. Ürünün ağırlık merkezinin, nakliye aracının tekerlek aksının üzerinde olduğundan emin olun. Taşıma için bir römork kullanılıyorsa çeki demirinin üzerindeki dikey baskı kuvvetinin doğru olduğundan emin olun.

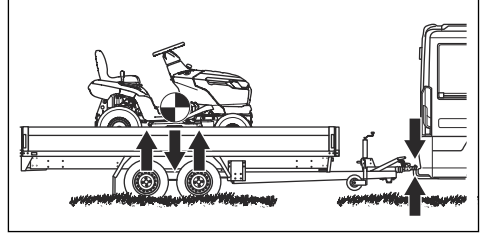

3. Park frenini uygulayın.
4. Tüm gevşek nesnelere çıkarın.
5. İlk kayışı çeki demirine bağlayın.

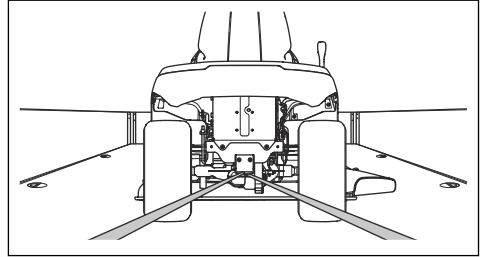

6. Kayışı arkaya doğru sıkarak ürünü yük alanına bağlayın.
7. İkinci kayışı ön aksın çevresinden geçirin.

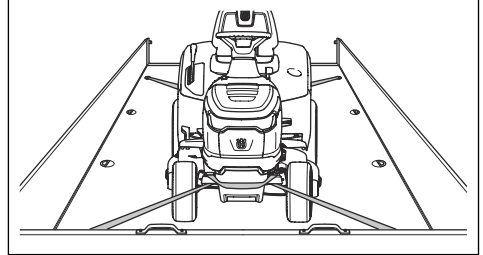

8. Kayışı yük alanına bağlayın.

9. Kayışı yük alanının önüne doğru sıkıp ürünü yük alanına bağlayın.
10. Takozları arka tekerleklerin önüne ve arkasına yerleştirin.

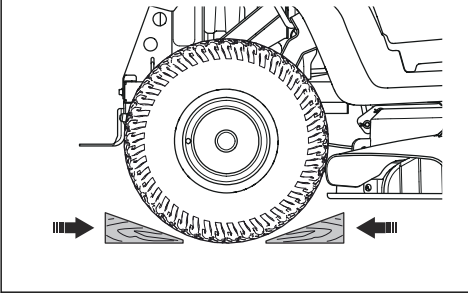

Depolama

Ürünü sezon sonunda saklamak üzere ve 30 günden fazla saklama öncesinde hazırlayın. Yakıt deposunda 30 gün veya daha fazla süre yakıt tutarsanız yapışkan partiküller karbüratörde tıkanıklığa neden olabilir. Bu, motor işlevine olumsuz etki eder.

Saklama sırasında yapışkan partikülleri engellemek için dengeleyici ekleyin. Alkilat benzin kullanılıyorsa stabilizatör gerekmez. Standart benzin kullanıyorsanız alkilat benzine geçmeyin. Bu, hassas kauçuk parçaların sertleşmesine neden olabilir. Saklama için kullanılacak depodaki veya kaptaki yakıtı dengeleyici ekleyin. Her zaman üretici tarafından belirtilen karıştırma oranlarını kullanın. Dengeleyiciyi ekledikten sonra dengeleyici karbüratöre akana kadar motoru minimum 10 dakika boyunca çalıştırın.



UYARI: Deposunda yakıt bulunan bir ürünü kapalı bir yerde veya hava akışı zayıf olan yerlerde saklamayın. Yakıt dumanı; açık alev, kıvılcım veya buhar kazanı, sıcak su deposu ve çamaşır kurutma makineleri gibi ürünlerin pilot alevi yakınına ulaşırsa yangın tehlikesi bulunur.



UYARI: Yangın riskini azaltmak için üründeki çimlery, yaprakları ve diğer yanıcı maddeleri temizleyin. Ürünü saklamadan önce soğumasını bekleyin.

- Ürünü temizleme, bkz. *Ürünü temizleme sayfa: 151*. Paslanmayı önlemek için boya hasarını onarın.
- Üründe eskimiş veya hasarlı parçalar olup olmadığını inceleyip gevşek vida ve somunları sıkın.
- Aküyü çıkarın. Temizleyin, şarj edin ve depolama boyunca serin tutun.
- Motor yağını değiştirin ve atık yağı bertaraf edin.
- Yakıt deposunu boşaltın. Motoru başlatın ve karbüratörde yakıt kalmayana kadar çalıştırın.



DİKKAT: Dengeleyici eklendiyse yakıt deposunu ve karbüratörü boşaltmayın.

- Yakıt kesme valfini kapatın.
- Bujileri çıkarın ve her silindirin içine yaklaşık bir yemek kaşığı motor yağı dökün. Yağı uygulamak için motor milini manuel olarak döndürün ve tapaları geri takın.
- Tüm gres memelerini, bağlantıları ve aksları yağlayın.
- Ürünü temiz ve kuru bir yerde saklayın ve daha iyi koruma için örtüyle kapatın.
- Bayinizde ürünü saklarken veya taşıırken koruyacak bir örtü mevcuttur.

Bertaraf

- Kimyasallar tehlikeli olabilir ve yere atılmamalıdır. Kullanılmış kimyasal maddeleri her zaman bir servis merkezinde veya uygun bir imha merkezinde bertaraf edin.
- Ürün eskidiğinde ürünü bayiye veya uygun bir geri dönüşüm merkezine gönderin.
- Yağ, yağ filtreleri, yakıt ve akü, çevreyi olumsuz şekilde etkileyebilir. Yerel geri dönüşüm gerekliliklerine ve geçerli düzenlemelere uyun.
- Aküyü evsel atık olarak atmayın.
- Aküyü bir Husqvarna servis bayisine gönderin veya kullanılmış aküler için bir imha etme merkezinde bertaraf edin.

Teknik veriler

Teknik veriler

	TC 215T	TC 220T
Boyutlar		
Genişlik, kesim tablası hariç, mm	933	971
Genişlik, kesim tablası dahil, mm	987,5	1140
Yükseklik, mm	1108	1124
Uzunluk, çim toplama sepeti hariç, mm	1921	2029
Uzunluk, çim toplama sepeti dahil, mm	2533	2714
Ağırlık, depo boşken, kesim tablası dahil, kg	259	284
Çim toplama sepeti kapasitesi, l	300	350
Tekerlekler arası mesafe, mm	1250	1250
İz genişliği, ön, mm	756	756
İz genişliği, arka, mm	717	717
Lastik basıncı, ön, kPa / bar / PSI	150 / 1,5 / 21,8	150 / 1,5 / 21,8
Lastik basıncı, arka, kPa / bar / PSI	100 / 1 / 14,5	100 / 1 / 14,5
Ön lastikler	15×6-6	15×6-6
Arka lastikler	18×8,5-8	20×10-8
Maks. eğim, derece°	10	10
Maks. çeki ekipmanı ağırlığı, 10° eğimde, kg	110	110
Çeki demiri üzerinde izin verilen maks. dikey yük, N / kg	520 / 52	520 / 52
Çeki demiri üzerinde izin verilen maks. yatay yük, N / kg	600 / 60	600 / 60
Motor		
Marka / model	Husqvarna/HV 586AE	Husqvarna/HV 708AE
Nominal motor çıkış gücü, kW ²²	11,7	14,4
Hacim, cm ³	586	708
Maksimum motor devri, dev/dak	2800 ± 50	2800 ± 50
Maks. ileri hareket hızı, km/sa	10	10
Maks. geri hareket hızı, km/sa	6	6
Yakıt, kurşunsuz, maksimum etanol/minimum oktan derecesi	E10/92	E10/92
Yakıt deposu hacmi, litre	13	13

²² Motor için gösterilen güç derecesi SAE J1349/ISO1585 standardına göre ölçülen motor modeli için tipik bir üretim motorunun (belirlenmiş dev/dak'da) ortalama net güç çıkışıdır. Seri üretim motorları bu değerden farklı olabilir. Ürünün son haline takılan motorun gerçek güç çıkışı çalışma hızına, çevre koşullarına ve diğer değerlere bağlıdır.

	TC 215T	TC 220T
Yağ	SF, SH veya SJ SAE40, SAE30, SAE20W-50, SAE10W-40, SAE10W-30 veya SAE5W-20 sınıfı	SF, SH veya SJ SAE40, SAE30, SAE20W-50, SAE10W-40, SAE10W-30 veya SAE5W-20 sınıfı
Yağ filtresi dahil yağ hacmi, litre	1,7	2,4
Yağ filtresi hariç yağ hacmi, litre	1,6	2,3
Marş motoru	Elektrikli marş, 12 V	Elektrikli marş, 12 V
Şanzıman		
Marka / model	Tuff Torq/K46EN	Tuff Torq/K46EN
Yağ hacmi, litre	2,2	2,2
Elektrik sistemi		
Tip	12 V, negatif topraklanmış	12 V, negatif topraklanmış
Akü	12 V, 24 Ah	12 V, 24 Ah
Buji	HQT-7/HQT-12	HQT-7/HQT-12
Elektrot boşluğu, mm / inç	0,6–0,8 / 0,024–0,032	0,6–0,8 / 0,024–0,032
Lamba tipi	12 V, 10,19 W	12 V, 10,19 W
Kesim tablası		
Kesim genişliği, mm	950	1080
Kesim yüksekliği, 10 konum, mm	25–105	25–105
Gürültü emisyonu ²³		
Ses gücü düzeyi, ölçülmüş dB(A)	98	97
Ses gücü düzeyi, garantili dB(A)	100	100
Ses düzeyleri ²⁴		
Operatörün kulağındaki ses basıncı düzeyi, dB(A)	85	84
Titreşim düzeyleri ²⁵		
Direksiyon üzerindeki titreşim düzeyi, m/sn ²	3,4	5,3
Koltuk üzerindeki titreşim düzeyi, m/sn ²	1,9	5,2
Bıçaklar		
Bıçak uzunluğu, mm	482,5	554
Ürün numarası, sol bıçak	537 67 40-10	531 14 83-01
Ürün numarası, sağ bıçak	537 67 41-10	531 14 83-04

²³ 2000/14/AT sayılı AT direktifi uyarınca ses gücü (L_{WA}) olarak çevrede ölçülen gürültü emisyonu düzeyi.

²⁴ EN ISO 5395'e göre ses basıncı düzeyi. Ses basıncı düzeyi için bildirilen verilerdeki tipik istatistik dağılım (standart sapma) 3,0 dB (A) şeklindedir.

²⁵ EN ISO 5395'e göre titreşim düzeyi. Titreşim düzeyi için bildirilen verilerdeki tipik istatistik dağılım (standart sapma) 1,5 m/sn² (direksiyon) ve 1,5 m/sn² (koltuk) şeklindedir.

	TC 215T	TC 220T
Ürün numarası, malç kiti (aksesuar) ²⁶	547 35 66-01	546 51 50-01
Ürün numarası, sol malç bıçağı (aksesuar) ²⁷	537 67 42-10	531 14 83-03
Ürün numarası, sağ malç bıçağı (aksesuar) ²⁸	537 67 43-10	531 14 83-02



UYARI: Yalnızca bu kılavuzda belirtilen kesim tablalarını kullanın. Bu ürün için onaylanmamış kesim tablaları nesnelere yüksek hızla fırlatılmasına neden olarak ciddi yaralanmalara yol açabilir.

Kontrol noktaları	
Kesim yüksekliği konum 1'de olan kesim tablasının paralelliği	5-10 mm / 0,197-0,394 inç
Kesim yüksekliği konum 1'deyken kontrol	25 ± 2 mm / 0,98 ± 0,079 inç

Servis

Ürünün güvenli bir şekilde çalıştığından ve yoğun sezon boyunca en iyi şekilde performans gösterdiğinden emin olmak için yetkili bir servis merkezinde yıllık kontrol yaptırın. Ürüne bakım veya revizyon yapılması için en iyi zaman yoğun olmayan sezondur.

Yedek parça siparişi verdiğinizde satın alma yılı, model, tip ve seri numarası bilgilerini verin.

Her zaman orijinal yedek parça kullanın.

²⁶ Bıçaklar, malç tapası ve montaj parçaları dahil malç kiti.

²⁷ Bıçağı yalnızca 547 35 66-01 (model TC 215T) veya 546 51 50-01 (model TC 220T) malç kiti parçalarının tamamıyla birlikte kullanın.

²⁸ Bıçağı yalnızca 547 35 66-01 (model TC 215T) veya 546 51 50-01 (model TC 220T) malç kiti parçalarının tamamıyla birlikte kullanın.

Uyumluluk Bildirimi

AB Uyumluluk Bildirimi

Biz, **Husqvarna AB**, SE-561 82 Huskvarna, İsveç, tel: +46-36-146500 olarak tek sorumlu vasfıyla ürüne ilişkin aşağıdaki beyanlarda bulunmaktayız:

Açıklama	Binilebilir çim biçme makinesi
Marka	Husqvarna
Tip/Model	TC 215T, TC 220T
Kimlik	2023 ve sonrası tarihli seri numaraları

aşağıdaki AB direktifleri ve yönetmelikleriyle tamamen uyumludur:

Düzenleme	Açıklama
2006/42/AT	"makinelele ilgili"
2014/30/AB	"elektromanyetik uyumlulukla ilgili"
2000/14/AT	"çevredeki gürültü emisyonlarıyla ilgili"
2011/65/AB	"elektrikli ve elektronik ekipmanlarda belirli tehlikeli maddelerin kullanımının kısıtlanmasıyla ilgili"

ve aşağıdaki standartlar ve/veya teknik özellikler uygulanmıştır: EN ISO 5395-1:2013/A1:2018, EN ISO 5395-3:2013/A1:2017/A2:2018, EN ISO 14982:2009, EN IEC 63000:2018

Onaylanmış kuruluş: 0197, TÜV Rheinland LGA Products GmbH, Tillystrasse 2, 90431 Nürnberg, Germany; 2000/14/AT konsey direktifi, uygunluk değerlendirme prosedürü: Ek VI ile uyumluluğu belgelemiştir.

Gürültü emisyonları ile ilgili bilgi için bkz. *Teknik veriler sayfa: 169*.

2024-11-13



Claes Losdal, Geliştirme Müdürü/Bahçe Ürünleri,
Husqvarna AB

Teknik dokümantasyon sorumlusu

Türk ithalat şirketi daha fazla bilgi için temas edilecek:
Çullas Orman Bahçe ve Tarım Mak. San. Tic. A.Ş.
Suadiye Mh. Bağdat Cd. No:455/4
Kadıköy – 34740 İstanbul / Türkiye
Telefon: +90 216 519 88 82
Faks: +90 216 519 88 78
info@cullas.com.tr



Husqvarna®

www.husqvarna.com

Αρχικές οδηγίες
Originalne upute
Originalna uputstva
Orijinal talimatlar

1143712-38



2024-11-28