

Εγχειρίδιο Χρήσης

Αλυσοπρίνο Μπαταρίας

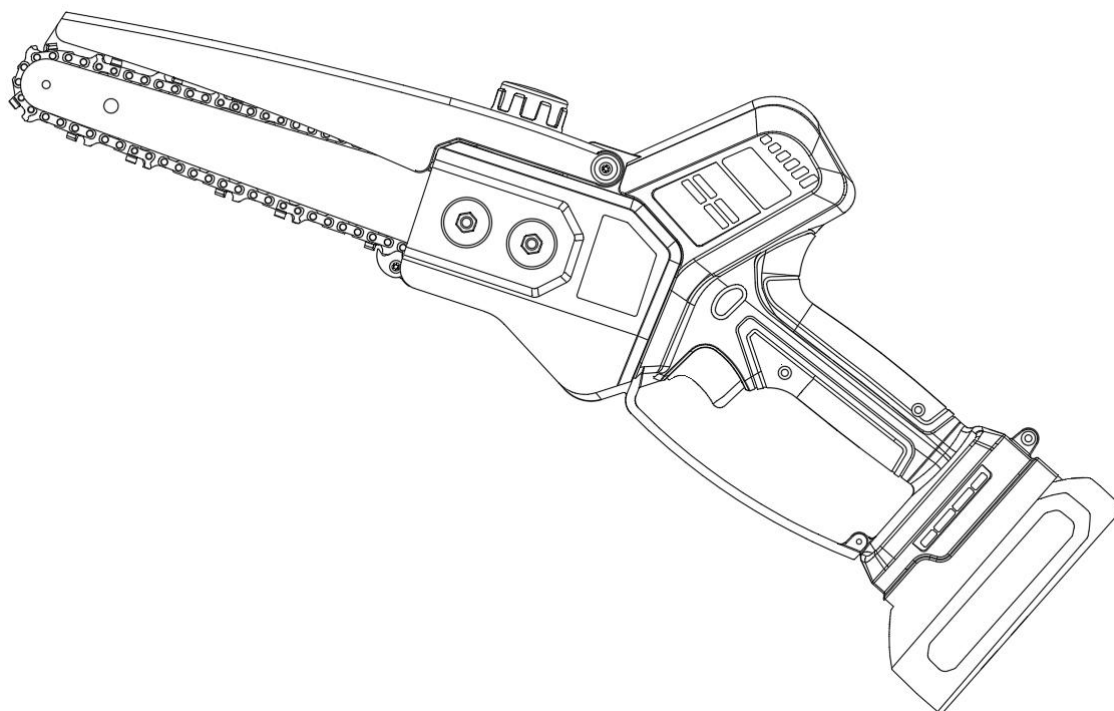



Διαβάστε προσεκτικά το εγχειρίδιο πριν χρησιμοποιήσετε το αλυσοπρίονο!

Αγαπητοί χρήστες:

Σας ευχαριστούμε που επιλέξατε το προϊόν μας. Αναπτύσσουμε και κατασκευάζουμε υψηλής ποιότητας προϊόντα σύμφωνα με τις απαιτήσεις των πελατών. Τα προϊόντα μας παραμένουν εξαιρετικά αξιόπιστα ακόμη και υπό ακραίες συνθήκες εργασίας, και παρέχουμε επίσης υπηρεσίες υψηλής ποιότητας. Οι επαγγελματίες συνεργάτες μας είναι υπεύθυνοι να σας δώσουν απαντήσεις σε πιθανές ερωτήσεις και να σας παράσχουν υποστήριξη. Σας ευχαριστούμε για την εμπιστοσύνη σας και σας ευχόμαστε να απολαύσετε τη χρήση του προϊόντος!

Προειδοποίηση!



Διαβάστε προσεκτικά όλες τις προειδοποιήσεις ασφαλείας και τις οδηγίες χρήσης. Η μη συμμόρφωση με αυτές τις προειδοποιήσεις και οδηγίες μπορεί να προκαλέσει ηλεκτροπληξία, πυρκαγιά ή άλλους σοβαρούς τραυματισμούς.

Παρακαλούμε φυλάξτε όλες τις προειδοποιήσεις και τις οδηγίες για μελλοντική αναφορά.

Μοντέλο	BLTMBL-21-6-4	BLTMBL-21-8-6
Τάση Λειτουργίας	21V	21V
Ονομαστική Ισχύς	350W	400W
Μέγιστη Ισχύς	600W	700W
Ταχύτητα Αλυσίδας	8m/s	12m/s
Μέγεθος Λεπίδας	6 "	8 "
Τάση Εισόδου Φορτιστή	AC110-220V 50-60Hz	AC110-220V 50-60Hz
Ταχύτητα Κινητήρα	22000±8% r/min	25000±8% r/min
Αλυσίδα	1/4" (6,35)	1/4" (6,35)
Καθαρό βάρος (μόνο εργαλείο)	1,3 κιλά	1,4 κιλά

- Οι κατασκευαστές διατηρούν το δικαίωμα αλλαγής προδιαγραφών χωρίς προειδοποίηση.
- Οι προδιαγραφές και οι συσκευασίες μπαταριών μπορεί να διαφέρουν ανάλογα με τη χώρα πώλησης.

Σύμβολα

Τα σύμβολα που χρησιμοποιούνται σε αυτό το εργαλείο εμφανίζονται παρακάτω. Βεβαιωθείτε ότι κατανοείτε τη σημασία τους πριν χρησιμοποιήσετε το εργαλείο.



Διαβάστε το εγχειρίδιο πριν από τη χρήση.



Μην χρησιμοποιείτε το εργαλείο κατά τη διάρκεια βροχής



Αφαιρέστε άμεσα το φως εάν το καλώδιο είναι κατεστραμμένο ή κομμένο



Προειδοποίηση/Κίνδυνος



Να φοράτε προστατευτικά γυαλιά



Να φοράτε προστατευτικό ιματισμό



Χρήση Προστατευτικών Μέσων Ακοής



Φορέστε αντιολισθητικές μπότες



Κατεύθυνση Λειτουργίας Αλυσίδας



Λάδι αλυσίδας



Απόρριψη σύμφωνα με κανονισμούς



Αποτρέψτε την ανάκρουση



Μείνετε μακριά από πηγές φωτιάς



Μακριά από υγρά περιβάλλοντα

Κανονισμοί ασφαλείας

Πεδίο εφαρμογής αυτού του εργαλείου: Το εργαλείο είναι κατάλληλο για πριόνισμα, κλάδεμα κλαδιών και κοπή δέντρων μικρής διαμέτρου σε κήπους και οπωρώνες.

Προφυλάξεις πριν από τη λειτουργία

- (1) Η χρήση μη σημασμένων και μη εγκεκριμένων πακέτων μπαταριών και φορτιστών μπορεί να προκαλέσει πυρκαγιές ή εκρήξεις, οι οποίες μπορεί να οδηγήσουν σε σοβαρούς ή θανατηφόρους τραυματισμούς και υλικές ζημιές.
- (2) Η χρήση αλυσοπριόνων, μπαταριών και φορτιστών πέρα από τις προδιαγραφές σχεδιασμού τους μπορεί να προκαλέσει σοβαρούς ή θανατηφόρους τραυματισμούς και υλικές ζημιές.

Απαιτήσεις χειριστή

Προειδοποίηση!

Απαγορεύεται στους χρήστες να χρησιμοποιούν ή να έρχονται σε επαφή με αλυσοπρίονα, μπαταρίες και φορτιστές χωρίς να έχουν διαβάσει και κατανοήσει τις οδηγίες. Διαφορετικά, μπορεί να προκληθεί σοβαρός τραυματισμός ή θάνατος για τον ίδιο τον χρήστη ή για άλλους. Διαβάστε το εγχειρίδιο χρήσης για να βεβαιωθείτε ότι το έχετε κατανοήσει και φυλάξτε το για μελλοντική αναφορά.

Βεβαιωθείτε ότι οι χρήστες συμμορφώνονται πλήρως με τις ακόλουθες απαιτήσεις:

- (1) Κατά τη λειτουργία του αλυσοπρίονου και τη χρήση της μπαταρίας και του φορτιστή, ο χρήστης πρέπει να διασφαλίσει ότι η σωματική, διανοητική και ψυχολογική του κατάσταση είναι κατάλληλη για την χρήση της συσκευής. Αν υπάρχουν περιορισμοί ως προς τα παραπάνω, η χρήση πρέπει να γίνεται υπό επίβλεψη κηδεμόνα ή υπεύθυνου απόμου.
- (2) Ο χρήστης πρέπει να είναι ενήλικας.
- (3) Οι χρήστες πρέπει να βεβαιωθούν ότι έχουν λάβει το εγχειρίδιο του αντιπροσώπου ή τις επαγγελματικές οδηγίες λειτουργίας πριν από την πρώτη χρήση της συσκευής.
- (4) Απαγορεύεται στους χρήστες να χρησιμοποιούν τη συσκευή υπό την επήρεια αλκοόλ, ναρκωτικών ή άλλων ουσιών. Οι χρήστες που χρησιμοποιούν για πρώτη φορά αλυσοπρίονο πρέπει πρώτα να εξασκηθούν σε πριονίσματα σε βάση ή σταθερό σημείο στήριξης.

Απαιτήσεις ενδυμασίας και προστασίας

- (1) Ντυθείτε κατάλληλα και αποφύγετε να φοράτε φαρδιά ρούχα ή αξεσουάρ. Κρατήστε τα ρούχα, τα γάντια και τα μαλλιά μακριά από τα κινούμενα μέρη. Τα φαρδιά ρούχα, τα αξεσουάρ ή τα μακριά μαλλιά μπορεί να πιαστούν στα κινούμενα μέρη.
- (2) Το αλυσοπρίονο μπορεί να εκτοξεύσει υπολείμματα ή ροκανίδια κατά τη λειτουργία, κάτι που ενδέχεται να προκαλέσει σωματικούς τραυματισμούς.
 - α. Παρακαλούμε φοράτε προστατευτικά γυαλιά κατά τη χρήση.
 - β. Συνιστάται η χρήση προστατευτικής μάσκας.
 - γ. Φοράτε μακριά ρούχα.
- (3) Πτώση αντικειμένων από μεγάλο ύψος μπορεί να προκαλέσει σωματική βλάβη.
- (4) Κατά τη λειτουργία, σκόνη και ροκανίδια μπορεί να αιωρούνται στον αέρα, προκαλώντας δυσκολία στην αναπνοή ή αλλεργικές αντιδράσεις.
- (5) Ακατάλληλα ρούχα μπορεί να πιαστούν σε κλαδιά ή φύλλα, προκαλώντας εμπλοκές και τραυματισμούς κατά τη χρήση του αλυσοπρίονου.
 - α. Φοράτε εφαρμοστά ρούχα.
 - β. Αφαιρέστε κασκόλ, κοσμήματα και άλλα αξεσουάρ.
- (6) Οι χρήστες ενδέχεται να πλησιάσουν την κινούμενη αλυσίδα κατά τη χρήση, γεγονός που μπορεί να οδηγήσει σε σοβαρό τραυματισμό.
 - α. Φοράτε ρούχα με βαθμό προστασίας κατά των κοπών, ανάλογα με την ταχύτητα της αλυσίδας.
- (7) Οι χρήστες μπορεί να τραυματιστούν κατά την κοπή ξύλου. Ιδιαίτερα κατά τον καθαρισμό του εργαλείου και της αλυσίδας, τα χέρια ενδέχεται να έρθουν σε επαφή με αιχμηρές άκρες όπως η αλυσίδα.
 - α. Φοράτε προστατευτικά γάντια κατά την εργασία.
- (8) Η χρήση ακατάλληλων υποδημάτων μπορεί να προκαλέσει ολίσθηση ή πτώση. Εάν ο χρήστης έρθει σε επαφή με την αλυσίδα μετά από πτώση, μπορεί να τραυματιστεί.
 - α. Φοράτε προστατευτικές μπότες κατάλληλες για χρήση με αλυσοπρίονα. Το επίπεδο προστασίας εξαρτάται από την ταχύτητα της αλυσίδας.

Απαιτήσεις εργασιακού περιβάλλοντος

(1) Οι περαστικοί, τα παιδιά και τα άλλα ζώα δεν γνωρίζουν ότι το πριονίδι ή άλλα συντρίμμια που εκτοξεύονται από το αλυσοπρίονο κατά τη λειτουργία αποτελούν κίνδυνο για αυτούς. Οι περαστικοί, τα παιδιά και τα ζώα ενδέχεται να τραυματιστούν σοβαρά.

α. Βεβαιωθείτε ότι οι περαστικοί, τα παιδιά και τα ζώα παραμένουν μακριά από τον χώρο εργασίας.

(2) Αυτό το αλυσοπρίονο δεν είναι αδιάβροχο. Εάν το χρησιμοποιήσετε σε βροχή ή σε υγρό περιβάλλον, μπορεί να προκληθεί ηλεκτροπληξία και τραυματισμός στον χρήστη, ενώ ενδέχεται επίσης να προκληθεί βλάβη στο αλυσοπρίονο.

(3) Ο κινητήρας του αλυσοπρίονου μπορεί να δημιουργήσει σπινθήρες, οι οποίοι μπορούν να προκαλέσουν πυρκαγιές και εκρήξεις σε περιβάλλοντα με εύφλεκτα ή εκρηκτικά υλικά. Αυτά μπορούν να οδηγήσουν σε σοβαρό τραυματισμό ή θάνατο και υλικές ζημιές.

α. Μην εργάζεστε σε περιβάλλοντα με εύφλεκτα και εκρηκτικά υλικά.

Απαιτήσεις ασφάλειας μηχανημάτων

Προειδοποίηση!

Το αλυσοπρίονο θεωρείται ασφαλές μόνο εάν πληρούνται οι παρακάτω προϋποθέσεις:

- 
- (1) Η αλυσίδα δεν είναι φθαρμένη ή κατεστραμμένη.
 - (2) Το αλυσοπρίονο είναι καθαρό και στεγνό.
 - (3) Η λαβή του εργαλείου είναι άθικτη και χωρίς ζημιές.
 - (4) Ο διακόπτης σκανδάλης λειτουργεί κανονικά.
 - (5) Το λογισμικό ελέγχου λειτουργεί κανονικά και δεν έχει τροποποιηθεί.
 - (6) Το σύστημα παροχής λιπαντικού λαδιού λειτουργεί σωστά.
 - (7) Το βάθος των οδοντώσεων του γραναζιού και της αλυσίδας δεν ξεπερνά τα 0,5 mm.
 - (8) Η συναρμολόγηση του οδηγού και της αλυσίδας έχει γίνει σύμφωνα με τις οδηγίες του εγχειριδίου.
 - (9) Ο οδηγός και η αλυσίδα έχουν τοποθετηθεί σωστά.
 - (10) Η τάση της αλυσίδας είναι σωστή.
 - (11) Μόνο γνήσια εξαρτήματα εργοστασίου είναι συμβατά με αυτό το αλυσοπρίονο.
 - (12) Τα εξαρτήματα έχουν τοποθετηθεί σωστά.

Προειδοποίηση!



Εάν το προϊόν δεν πληροί πλέον τις απαιτήσεις ασφαλείας, εάν τα εξαρτήματα δεν λειτουργούν σωστά, ή εάν τα συστήματα ασφαλείας δεν λειτουργούν όπως πρέπει, τότε υπάρχει κίνδυνος σοβαρού ή θανατηφόρου τραυματισμού.

- (1) Χρησιμοποιείτε μόνο αλυσοπρίονα σε πλήρως λειτουργική κατάσταση. Αν το εργαλείο είναι βρώμικο ή υγρό, καθαρίστε το και αφήστε το να στεγνώσει.
- (2) Μην τροποποιείτε το αλυσοπρίονο, για παράδειγμα αλλάζοντας τον οδηγό ή την αλυσίδα.
- (3) Αν το σύστημα ελέγχου δεν λειτουργεί σωστά, μη χρησιμοποιείτε το αλυσοπρίονο.
- (4) Χρησιμοποιείτε μόνο τα παρεχόμενα εξαρτήματα και παρελκόμενα.
- (5) Ακολουθήστε τις οδηγίες του εγχειριδίου για την τοποθέτηση οδηγού και αλυσίδας.
- (6) Ανατρέξτε στο εγχειρίδιο για την εγκατάσταση εξαρτημάτων.
- (7) Μην εισάγετε αντικείμενα στο εσωτερικό του αλυσοπρίονου

Απαιτήσεις Ασφαλείας Οδηγού Λάμας

Εάν ο οδηγός λάμας πληροί τις παρακάτω προϋποθέσεις, μπορεί να χρησιμοποιηθεί με ασφάλεια:

- (1) Όλες οι λειτουργίες του οδηγού λάμας είναι σε καλή κατάσταση.
- (2) Ο οδηγός δεν είναι παραμορφωμένος ή κατεστραμμένος.
- (3) Δεν υπάρχει σημαντική φθορά στο βάθος της αυλάκωσης του οδηγού.
- (4) Η επιφάνεια της ράγας είναι λεία και χωρίς γρέζια.
- (5) Η αυλάκωση του οδηγού δεν παρουσιάζει συρρίκνωση ή ρωγμές

Προειδοποίηση!



Εάν η λάμα δεν βρίσκεται σε ασφαλή κατάσταση, δεν μπορεί να εφαρμόσει καλά στην αλυσίδα. Υπάρχει κίνδυνος η αλυσίδα να πεταχτεί έξω από τη λάμα, κάτι που μπορεί να προκαλέσει σοβαρούς ή θανατηφόρους τραυματισμούς.

- (1) Μπορούν να χρησιμοποιηθούν μόνο οδηγοί λάμας που είναι σε άριστη κατάσταση.
- (2) Εάν το βάθος της αυλάκωσης είναι μικρότερο από το επιτρεπόμενο ελάχιστο, αντικαταστήστε τον οδηγό λάμας με καινούργιο.
- (3) Μετά τη χρήση του αλυσοπρίονου, αφαιρέστε τα ροκανίδια από τις οπές λαδιού και την αυλάκωση του οδηγού για να αποφύγετε την απόφραξη, την κακή λίπανση ή ακόμη και φούσκωμα/διαρροή σωλήνων λαδιού.

Ειδοποιήσεις Ασφαλείας για την Αλυσίδα!

Η αλυσίδα μπορεί να χρησιμοποιηθεί με ασφάλεια εφόσον πληρούνται οι εξής προϋποθέσεις:

- (1) Η αλυσίδα δεν είναι κατεστραμμένη.
- (2) Οι κόφτες της αλυσίδας (λάμες) είναι κοφτεροί.
- (3) Το βάθος της αυλάκωσης κοπής στους κόφτες συμμορφώνεται με τις προδιαγραφές χρήσης.
- (4) Το μήκος της κόψης κάθε λάμας πληροί τα πρότυπα ακόνισης.

Προειδοποίηση!

Εάν τα ανταλλακτικά δεν πληρούν τα πρότυπα ασφαλείας, δεν θα λειτουργούν σωστά και τα μέτρα ασφαλείας του εργαλείου θα αποτύχουν, οδηγώντας σε σοβαρό ή θανατηφόρο τραυματισμό.

- (1) Μην χρησιμοποιείτε κατεστραμμένες αλυσίδες.
- (2) Ακονίστε τους κόφτες της αλυσίδας σύμφωνα με τις προδιαγραφές που αναφέρονται στο εγχειρίδιο.
- (3) Αν έχετε οποιαδήποτε απορία, επικοινωνήστε άμεσα με τον αντιπρόσωπο.

Προφυλάξεις για τη λειτουργία

Προφυλάξεις κατά την κοπή

Σε ορισμένες περιπτώσεις, ο χειριστής μπορεί να μην είναι πλήρως συγκεντρωμένος στην εργασία του και να σκοτάνει ή να πέσει, με αποτέλεσμα σοβαρούς τραυματισμούς.

A. Παραμείνετε ψύχραιμοι και προγραμματίστε την εργασία σας.

B. Μην χρησιμοποιείτε το αλυσοπρίονο σε περιβάλλον με χαμηλό φωτισμό ή περιορισμένη ορατότητα.

Γ. Χρησιμοποιείτε μόνο το δικό σας αλυσοπρίονο.

Δ. Κατά τη χρήση, μην σηκώνετε το αλυσοπρίονο πάνω από το ύψος των ώμων.

E. Προσέξτε τα εμπόδια.

ΣΤ. Σταθείτε σε ασφαλή θέση και διατηρήστε ισορροπία. Εάν απαιτείται εργασία σε ύψος, χρησιμοποιήστε ανυψωτικό ή ασφαλή σκαλωσιά.

(2) Η κινούμενη αλυσίδα μπορεί να τραυματίσει τον χρήστη και να προκαλέσει σοβαρούς τραυματισμούς.

α. Μην αγγίζετε την αλυσίδα όσο κινείται.

(3) Η θερμοκρασία της αλυσίδας αυξάνεται κατά τη λειτουργία και το μήκος της επιμηκύνεται. Αν δεν ψύχεται και δεν τεντώνεται σωστά, μπορεί να ξεφύγει από τον οδηγό και να σπάσει. Αυτό μπορεί να προκαλέσει σοβαρούς τραυματισμούς ή ζημιές.

α. Βεβαιωθείτε ότι η αλυσίδα λιπαίνεται σωστά.

β. Ελέγχετε την τάση της αλυσίδας κατά τη χρήση. Αν είναι χαλαρή, ρυθμίστε την έγκαιρα.

(4) Αν το αλυσοπρίονο ξεκινήσει ή λειτουργεί με μη φυσιολογικό τρόπο, ίσως βρίσκεται σε μη ασφαλή κατάσταση, γεγονός που ενδέχεται να οδηγήσει σε τραυματισμό ή ζημιές.

α. Διακόψτε αμέσως την εργασία και επικοινωνήστε με τον αντιπρόσωπο.

(5) Το αλυσοπρίονο προκαλεί κραδασμούς κατά τη χρήση.

α. Φοράτε γάντια.

β. Κάντε διαλείμματα σε τακτά χρονικά διαστήματα.

γ. Εάν έχετε οποιοδήποτε πρόβλημα υγείας, συμβουλευτείτε γιατρό εγκαίρως.

(6) Αν η κινούμενη αλυσίδα έρθει σε επαφή με σκληρό αντικείμενο, παράγονται σπινθήρες, οι οποίοι σε εύφλεκτο περιβάλλον μπορεί να προκαλέσουν φωτιά.

α. Μην χρησιμοποιείτε το αλυσοπρίονο κοντά σε εύφλεκτα υλικά.

(7) Όταν αφήνετε τη σκανδάλη, το εργαλείο μπορεί να συνεχίσει να λειτουργεί για λίγο, προκαλώντας τραυματισμό.

α. Πρέπει να περιμένετε να σταματήσει εντελώς η αλυσίδα.

Προειδοποίηση!

Εάν το δέντρο βρίσκεται υπό τάση, η λάμα μπορεί να παγιδευτεί.

Οι χρήστες μπορεί να χάσουν τον έλεγχο του αλυσοπρίονου, γεγονός που μπορεί να οδηγήσει σε σοβαρούς τραυματισμούς. (Εικ. 1)

(1) Πρώτα, κόψτε μια εγκοπή αποσυμπίεσης από την πλευρά που είναι σε τάση (1) και στη συνέχεια κόψτε από την πλευρά που είναι σε χαλάρωση (2).

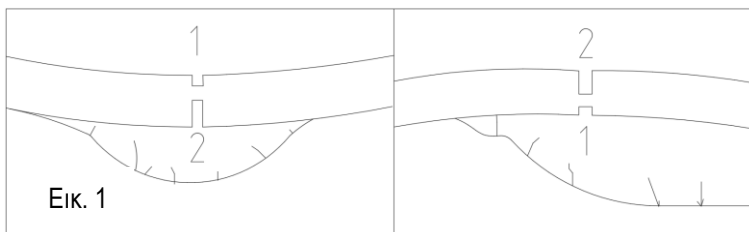

(1) Προφυλάξεις για το κλάδεμα

Εάν κλαδεύονται πρώτα τα κλαδιά κάτω από πεσμένο δέντρο, ο κορμός δεν θα στηρίζεται πλέον και μπορεί να κυλήσει, προκαλώντας σοβαρούς ή θανατηφόρους τραυματισμούς.

α. Αναποδογυρίστε τον κύριο κορμό και κλαδέψτε τα πάνω κλαδιά.

β. Μην ανεβαίνετε σε κορμό για να κλαδέψετε

Σημειώσεις σχετικά με την υλοτομία

- (1) Ανεκπαίδευτο προσωπικό απαγορεύεται να πλησιάζει επικίνδυνες περιοχές υλοτομίας, καθώς μπορεί να προκληθούν σοβαροί ή θανατηφόροι τραυματισμοί και ζημιές σε περιουσία.
- α. Παρακαλούμε μην κόβετε δέντρα μόνοι σας.
- (2) Όταν πέφτει ένα δέντρο, τα κλαδιά του ή άλλα αντικείμενα ενδέχεται να πέσουν πάνω σε παρευρισκόμενους, προκαλώντας σοβαρούς ή θανατηφόρους τραυματισμούς ή ζημιές σε περιουσία.
- α. Προσδιορίστε την κατεύθυνση πτώσης του δέντρου, ώστε να πέσει με ασφάλεια.
- β. Παρευρισκόμενοι, παιδιά και ζώα δεν επιτρέπεται να βρίσκονται σε ακτίνα 2,5 φορές το ύψος του δέντρου.
- γ. Παρατηρήστε τα κλαδιά του δέντρου και των γειτονικών δέντρων ώστε να διασφαλίσετε ότι δεν υπάρχει παρεμβολή κλαδιών κατά την πτώση.
- (3) Όταν πέφτει το δέντρο, ο κορμός μπορεί να σπάσει ή να αναπηδήσει προς τον χειριστή, προκαλώντας σοβαρούς ή θανατηφόρους τραυματισμούς.
- α. Σχεδιάστε εκ των προτέρων τη διαδρομή διαφυγής σας.
- β. Παρατηρήστε την κατεύθυνση πτώσης του δέντρου και απομακρυνθείτε προς τη σχεδιασμένη διαδρομή διαφυγής.
- γ. Μην ανεβαίνετε σε ανηφορικό έδαφος.
- (4) Εμπόδια στον χώρο εργασίας ή στη διαδρομή διαφυγής μπορεί να παρεμποδίσουν την εκκένωση. Άτομα που απομακρύνονται μπορεί να πέσουν, με αποτέλεσμα σοβαρούς ή θανατηφόρους τραυματισμούς.
- α. Καθαρίστε τον χώρο εργασίας και τα εμπόδια κατά μήκος της διαδρομής διαφυγής.
- (5) Αν υπάρχουν σταθεροί μεντεσέδες ή σχοινιά στον κορμό, το δέντρο μπορεί να καταρρεύσει πρόωρα και ανεξέλεγκτα, προκαλώντας σοβαρούς ή θανατηφόρους τραυματισμούς και υλικές ζημιές.
- α. Μην χρησιμοποιείτε μεντεσέδες.
- β. Χρησιμοποιήστε σταθερό σχοινί στο τέλος.
- γ. Αν τα δέντρα πέσουν πρόωρα, εγκαταλείψτε την υλοτομία και εκκενώστε μέσω της διαδρομής διαφυγής.
- (6) Κατά την κοπή, αν το άκρο του οδηγού λάμας παγιδευτεί σε αντικείμενο ή ξύλο και η αλυσίδα πιεστεί, μπορεί να προκληθεί ανάκρουση. Μερικές φορές, όταν το άκρο του οδηγού λάμας αγγίζει αντικείμενο, ενδέχεται να δημιουργηθεί ξαφνική δύναμη αντίδρασης, προκαλώντας αναπήδηση της λάμας προς τον χειριστή και σοβαρό τραυματισμό.
- (7) Αν η κατεύθυνση πτώσης του δέντρου είναι μη ελεγχόμενη ή πέσει πάνω σε άλλα δέντρα, ο χειριστής δεν μπορεί να ολοκληρώσει με ασφάλεια την εργασία υλοτομίας.
- α. Σταματήστε την υλοτομία και χρησιμοποιήστε σχοινιά και κατάλληλα οχήματα για να ρίξετε τα δέντρα.

Προειδοποίηση Ανάκρουσης

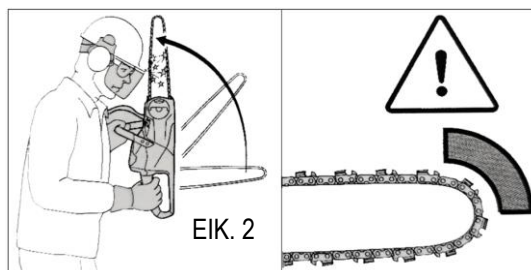

Οι ακόλουθες καταστάσεις μπορεί να προκαλέσουν την ανάκρουση του αλυσοπρίονου

- (1) Όταν το άκρο της κινούμενης λάμας έρθει σε επαφή με σκληρό αντικείμενο ή ενεργοποιηθεί φρένο έκτακτης ανάγκης.
- (2) Όταν αγγιχτεί το άκρο της κινούμενης λάμας.

Οδηγίες Προειδοποίησης για Εφελκυσμό

Όταν κόβετε από πάνω προς τα κάτω, η κατεύθυνση της τάσης του αλυσοπρίονου είναι αντίθετη απ' αυτήν του χειριστή.

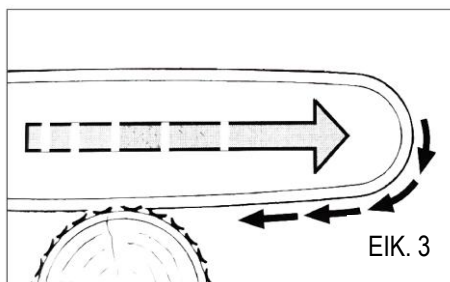

Εάν το αλυσοπρίονο έρθει σε επαφή με σκληρό αντικείμενο και παγιδευτεί, το ηλεκτρικό αλυσοπρίονο μπορεί να αποσπαστεί ξαφνικά από τον χειριστή, προκαλώντας απώλεια ελέγχου και πιθανό σοβαρό ή θανατηφόρο τραυματισμό.

- α. Κρατήστε σταθερά τη χειρολαβή του αλυσοπρίονου με δύο χέρια.
- β. Χειριστείτε το αλυσοπρίονο σύμφωνα με τις οδηγίες.
- γ. Κρατήστε τη λάμα ευθεία και κόψτε προς τα κάτω.
- δ. Θέστε το αλυσοπρίονο σε πλήρη ταχύτητα πριν ξεκινήσετε την κοπή.

Οδηγίες Προειδοποίησης για Ωθηση

Κατά την κοπή από κάτω προς τα πάνω, η κατεύθυνση της δύναμης ώθησης του αλυσοπρίονου είναι προς τον χειριστή.

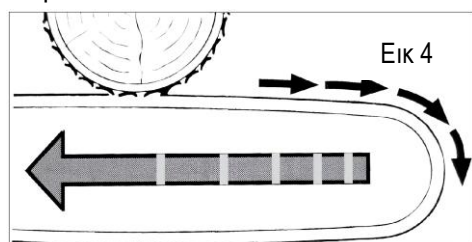

Εάν το αλυσοπρίονο έρθει σε επαφή με σκληρό αντικείμενο και παγιδευτεί, το ηλεκτρικό αλυσοπρίονο μπορεί να αποσπαστεί ξαφνικά από τον χειριστή, προκαλώντας απώλεια ελέγχου και πιθανό σοβαρό ή θανατηφόρο τραυματισμό.

- α. Πιάστε σφιχτά τη λαβή του αλυσοπρίονου και με τα δύο χέρια.
- β. Λειτουργήστε το αλυσοπρίονο σύμφωνα με τις οδηγίες.
- γ. Κρατήστε τη λάμα ευθεία και κόψτε την προς τα κάτω.
- δ. Θέστε το αλυσοπρίονο σε πλήρη ταχύτητα πριν ξεκινήσετε την κοπή.

Καθαρισμός, Συντήρηση και Επισκευή

(1) Εάν η μπαταρία δεν αποσυνδεθεί από το εργαλείο κατά τον καθαρισμό, τη συντήρηση ή την επισκευή, το αλυσοπρίονο μπορεί να εκκινήσει ξαφνικά, προκαλώντας σοβαρό τραυματισμό ή υλικές ζημιές.

- α. Αποσυνδέστε την παροχή ρεύματος.
- β. Αφαιρέστε την κεφαλή εργασίας του αλυσοπρίονου.
- γ. Αποσυναρμολογήστε τη λάμα και την αλυσίδα.

(2) Διαβρωτικά καθαριστικά, εξοπλισμός καθαρισμού υψηλής πίεσης ή αιχμηρά εργαλεία καθαρισμού ενδέχεται να καταστρέψουν το αλυσοπρίονο, τη λάμα, την αλυσίδα, τη μπαταρία και τον φορτιστή.

Αν τα μέρη αυτά δεν καθαριστούν σωστά, μπορεί να μην λειτουργούν όπως πρέπει ή τα συστήματα ασφαλείας να μην λειτουργούν, με αποτέλεσμα σοβαρούς τραυματισμούς.

- α. Καθαρίστε το αλυσοπρίονο, τη λάμα, την αλυσίδα, τη μπαταρία και τον φορτιστή σύμφωνα με τις οδηγίες.
- (3) Εάν το αλυσοπρίονο, η λάμα, η αλυσίδα, η μπαταρία και ο φορτιστής δεν καθαριστούν και συντηρηθούν σωστά, τα εξαρτήματα ενδέχεται να μην λειτουργούν σωστά ή να μην λειτουργούν τα συστήματα ασφαλείας, με αποτέλεσμα σοβαρούς τραυματισμούς.

- α. Μην προσπαθείτε να επισκευάσετε το αλυσοπρίονο, τη μπαταρία ή τον φορτιστή.
β. Αν το αλυσοπρίονο, η μπαταρία ή ο φορτιστής χρειάζονται συντήρηση ή επισκευή, παρακαλώ επικοινωνήστε άμεσα με τον αντιπρόσωπο.
γ. Συντηρείτε και επισκευάζετε τη λάμα και την αλυσίδα σύμφωνα με τις οδηγίες.

(4) Οι χρήστες μπορεί να τραυματιστούν από αιχμηρές λεπίδες κατά τον καθαρισμό και τη συντήρηση του αλυσοπρίονου, γεγονός που μπορεί να οδηγήσει σε σωματικό τραυματισμό:

- α. Παρακαλώ να φοράτε ανθεκτικά γάντια κατά της κοπής.

Στοιχεία ελέγχου πριν από τη λειτουργία

Παρακαλούμε ελέγξτε αν τα παρακάτω είναι φυσιολογικά πριν από τη χρήση:

- (1) Βεβαιωθείτε ότι τα ανταλλακτικά είναι σε ασφαλή κατάσταση:
Α. αλυσοπρίονο, Β. λάμα, Γ. αλυσίδα, Δ. μπαταρία, Ε. φορτιστής
- (2) Ελέγξτε την κατάσταση της μπαταρίας.
- (3) Η μπαταρία πρέπει να είναι πλήρως φορτισμένη.
- (4) Καθαρίστε το αλυσοπρίονο.
- (5) Τοποθετήστε τη λάμα και την αλυσίδα.
- (6) Σφίξτε την αλυσίδα.
- (7) Γεμίστε με λάδι αλυσίδας.
- (8) Ελέγξτε το σύστημα ελέγχου.
- (9) Ελέγξτε το σύστημα αντλίας λαδιού.
- (10) Αν δεν κατανοείτε τα παραπάνω βήματα, παρακαλούμε μη συνεχίσετε.

Συναρμολόγηση Αλυσοπρίονου

Αποσυνδέστε το ρεύμα πριν προβείτε στις παρακάτω ενέργειες!

Εγκατάσταση αλυσίδας και λάμας

Οι τεχνικές προδιαγραφές για την αλυσίδα και τη λάμα αναφέρονται στον πίνακα προδιαγραφών (δείτε σελίδα 1).

- (1) Απενεργοποιήστε το αλυσοπρίονο και αφαιρέστε τη μπαταρία.
- (2) Χρησιμοποιήστε εξάγωνο κλειδί για να περιστρέψετε το παξιμάδι "①" αριστερόστροφα μέχρι να μπορεί να αφαιρεθεί το κάλυμμα λάμας "②".
- (3) Αφαιρέστε το κάλυμμα οδοντωτού τροχού "②".
- (4) Ρυθμίστε το μπουλόνι τάσης "③", τοποθετήστε τη λάμα στο σώμα του αλυσοπρίονου "④" και εισάγετε το μπλοκ ρύθμισης τάσης "⑤" στην οπή στερέωσης "⑥" της λάμας.
- (5) Προσοχή! Και η μπροστινή και η πίσω πλευρά της λάμας "⑦" είναι αποδεκτές. Οι σημάνσεις μπορεί να βρίσκονται είτε εμπρός είτε πίσω.
- (6) Τοποθετήστε την αλυσίδα στην αυλάκωση της λάμας και ανατρέξτε στο βέλος κατεύθυνσης που υπάρχει στο περίβλημα της μηχανής για τη σωστή φορά των δοντιών κοπής.
- (7) Κλείστε το κάλυμμα του οδοντωτού τροχού και σφίξτε το παξιμάδι σύσφιξης.

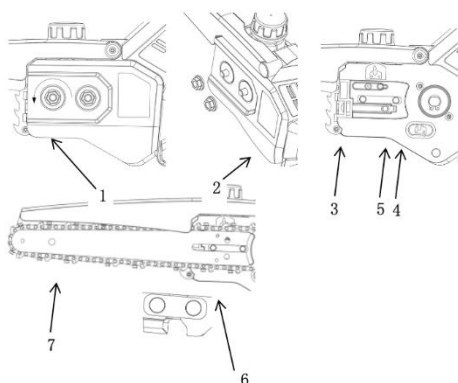

Αποσυναρμολόγηση Αλυσίδας και Λάμας

- (1) Περιστρέψτε το παξιμάδι "①" αριστερόστροφα έως ότου αφαιρεθεί το κάλυμμα λάμας "②".
- (2) Αφαιρέστε το κάλυμμα.
- (3) Ρυθμίστε το μπουλόνι τάσης "③" και χαλαρώστε την αλυσίδα.
- (4) Αφαιρέστε την αλυσίδα και τη λάμα.

Ρύθμιση Τάσης Αλυσίδας

Η αλυσίδα μπορεί να επιμηκυνθεί κατά τη χρήση. Εάν χρειάζεται, ρυθμίστε την τάση σύμφωνα με τις οδηγίες.

- (1) Απενεργοποιήστε το αλυσοπρίονο και αποσυνδέστε την τροφοδοσία.
- (2) Περιστρέψτε το παξιμάδι "①" αριστερόστροφα για να το χαλαρώσετε.
- (3) Ρυθμίστε το μπουλόνι τάσης "③" δεξιόστροφα ή αριστερόστροφα ανάλογα.

- α. Τα δόντια κίνησης της αλυσίδας να εφαρμόζουν καλά στον πάτο της αυλάκωσης της λάμας.
- β. Η αλυσίδα να σύρεται εύκολα κατά μήκος της αυλάκωσης.

- (4) Αν χρησιμοποιείτε λάμα τύπου carving: ρυθμίστε την τάση ώστε όταν τραβάτε με το χέρι την αλυσίδα, να φαίνεται το μισό δόντι κίνησης έξω από την αυλάκωση.
- (5) Αν η αλυσίδα δεν μπορεί να τραβηχτεί με το χέρι: χαλαρώστε το παξιμάδι του καλύμματος και το ρυθμιστικό, και προσαρμόστε την τάση μέχρι να κινείται ομαλά.
- (6) Σφίξτε το παξιμάδι.

Προσθέστε λάδι αλυσίδας

Το λάδι αλυσίδας χρησιμεύει για τη λίπανση και ψύξη της αλυσίδας:

- (1) Απενεργοποιήστε το αλυσοπρίονο και αποσυνδέστε την τροφοδοσία.
- (2) Τοποθετήστε το αλυσοπρίονο σε επίπεδη επιφάνεια, με το δοχείο λαδιού στραμμένο προς τα επάνω.
- (3) Καθαρίστε το δοχείο λαδιού και τυχόν υπολείμματα γύρω του με υγρό πανί.
- (4) Περιστρέψτε το καπάκι του δοχείου αριστερόστροφα μέχρι να αφαιρεθεί.
- (5) Προσοχή: Μην προσθέσετε υπερβολική ποσότητα λαδιού αλυσίδας, για να αποφευχθεί η υπερχειλίση.
- (6) Τοποθετήστε ξανά το καπάκι του δοχείου λαδιού και σφίξτε το.

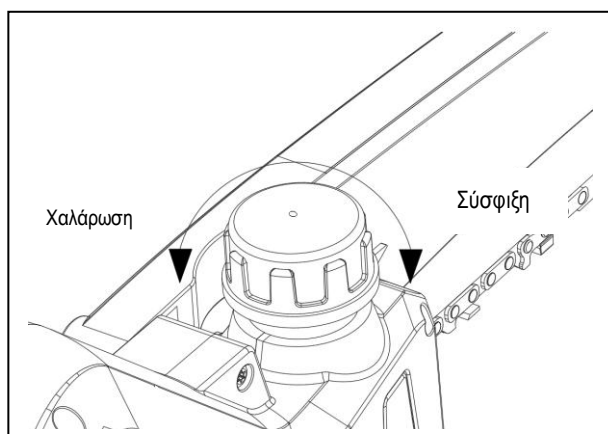



Ανίχνευση αλυσοπρίονων

Απενεργοποιήστε την τροφοδοσία πριν προχωρήσετε στις παρακάτω ενέργειες.

Έλεγχος Οδοντωτού Τροχού

- (1) Απενεργοποιήστε το αλυσοπρίονο και αποσυνδέστε την παροχή ρεύματος.
- (2) Αφαιρέστε το κάλυμμα της λάμας.
- (3) Αφαιρέστε τη λάμα και την αλυσίδα.
- (4) Μετρήστε το βάθος της αυλάκωσης του οδοντωτού τροχού με ειδικό μετρητή βάθους. (Όπως φαίνεται στην εικόνα παρακάτω)
- (5) Εάν το βάθος της αυλάκωσης υπερβαίνει τα 0,5 mm, μην χρησιμοποιήσετε ξανά το αλυσοπρίονο και επικοινωνήστε άμεσα με τον αντιπρόσωπο για αντικατάσταση του οδοντωτού τροχού.

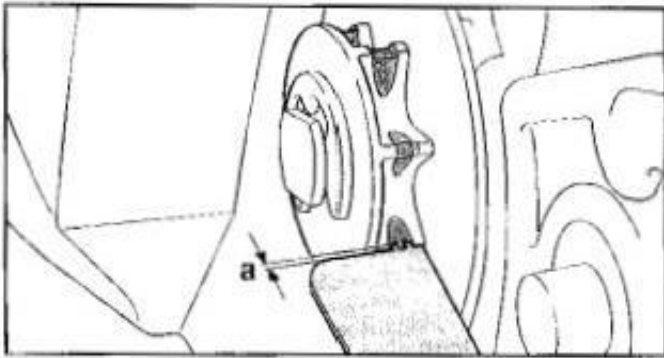

Έλεγχος Λάμας

- (1) Απενεργοποιήστε το αλυσοπρίονο και αποσυνδέστε την παροχή.
- (2) Αφαιρέστε την αλυσίδα και τη λάμα.
- (3) Μετρήστε το βάθος της αυλάκωσης της λάμας, το οποίο δεν πρέπει να είναι μικρότερο από 4 mm (1/4 του βήματος).
- (4) Αν η λάμα πληροί οποιαδήποτε από τις παρακάτω συνθήκες, αντικαταστήστε την άμεσα:
 - α. Η λάμα έχει υποστεί ζημιά.
 - β. Το βάθος της αυλάκωσης είναι μικρότερο από το ελάχιστο επιτρεπτό.
 - γ. Η αυλάκωση είναι παραμορφωμένη ή κατεστραμμένη.
- (5) Αν έχετε οποιαδήποτε απορία, επικοινωνήστε άμεσα με τον αντιπρόσωπο.

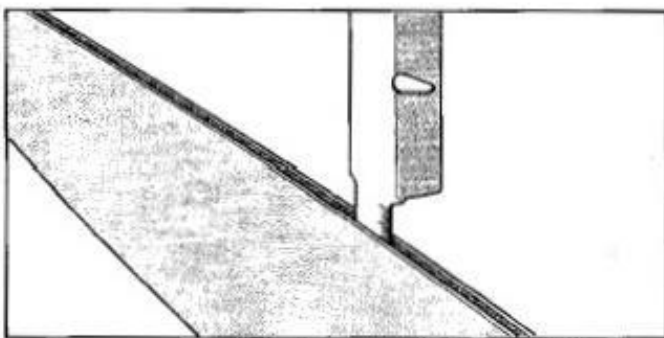

Έλεγχος Εξόδου Λαδιού Αλυσίδας

(1) Τοποθετήστε το αλυσοπρίονο λοξά πάνω από καθαρό έδαφος.

(2) Εκκινήστε το αλυσοπρίονο.

Αν το λάδι αλυσίδας πεταχτεί και υπάρχουν ορατά ίχνη λαδιού στο έδαφος κάτω από τη λάμα, τότε η λίπανση λειτουργεί σωστά.

Αν δεν υπάρχει λάδι:

(3) Προσθέστε λάδι αλυσίδας.

(4) Ελέγξτε ξανά τη ροή λαδιού.

(5) Αν και πάλι δεν εμφανίζεται λάδι,

Μην χρησιμοποιείτε το αλυσοπρίονο και επικοινωνήστε άμεσα με τον προμηθευτή, καθώς το λάδι είναι απαραίτητο για ασφαλή λειτουργία.

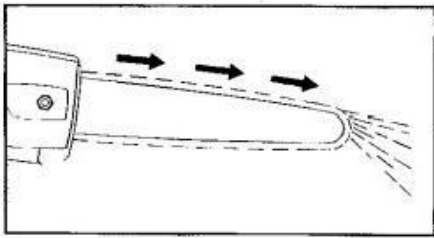

Έλεγχος Εκκίνησης

(1) Βεβαιωθείτε ότι δεν υπάρχουν παιδιά ή άλλα άτομα σε ακτίνα 15 μέτρων (50 πόδια) από τον χώρο εργασίας, και να είστε προσεκτικοί για ζώα στην περιοχή.

(2) Εγκαταστήστε τη μπαταρία στη θέση της.

(3) Κρατήστε τη λαβή με το χέρι, πατήστε το κουμπί απασφάλισης με τον αντίχειρα, πιέστε τον διακόπτη — και το μηχάνημα θα ξεκινήσει.

Προσοχή: Η λάμα και η αλυσίδα δεν πρέπει να έρχονται σε επαφή με αντικείμενα κατά την εκκίνηση)

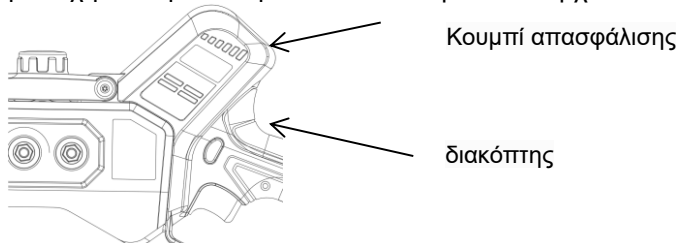

Λειτουργία Αλυσοπρίονου

Μην πλησιάζετε με κανένα μέρος του σώματός σας το αλυσοπρίονο κατά τη λειτουργία.

Εάν προκληθεί ανάκρουση, η λάμα θα κινηθεί προς τον χειριστή και μπορεί να προκαλέσει σοβαρό ή θανατηφόρο τραυματισμό.

α. Κατά την κοπή, λειτουργήστε πάντα σε πλήρη ταχύτητα., β. Μην κόβετε με το άκρο της λάμας., γ. Κατά την εκκίνηση της κοπής, η λάμα να είναι κάθετη και το αλυσοπρίονο σε πλήρη ταχύτητα., δ. Σύμφωνα με το πλάτος της λάμας, το άκρο της πρέπει να εξέρχεται από το ξύλο που κόβεται., ε. Χρησιμοποιήστε το βάρος του αλυσοπρίονου για να ενισχύσετε την πίεση στη λάμα.

(2) Κλάδεμα

α. Τοποθετήστε τη λάμα στο κλαδί που πρόκειται να κλαδέψετε., β. Η κοπή πρέπει να γίνεται σε πλήρη ταχύτητα.

γ. Κόψτε τα κλαδιά με το πάνω μέρος της λάμας., δ. Αν το κλαδί είναι υπό τάση: Πρώτα κάντε μια μικρή τομή στην πλευρά χωρίς τάση, και στη συνέχεια συνεχίστε την κοπή στην πλευρά υπό τάση. (Δείτε σχετικές οδηγίες ασφαλείας)

(3) Υλοτομία

1. Επιβεβαιώστε τη διαδρομή διαφυγής

α. Η διαδρομή διαφυγής (B) σχηματίζει γωνία 45° προς την αντίθετη κατεύθυνση από την πτώση του δέντρου (A). (Δείτε το σχεδιάγραμμα), β. Βεβαιωθείτε ότι η διαδρομή (B) είναι ελεύθερη από εμπόδια., γ. Η κορυφή του δέντρου πρέπει να είναι ορατή.

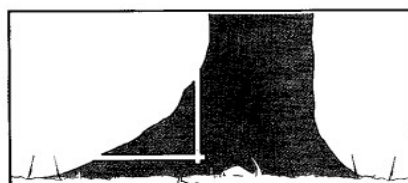
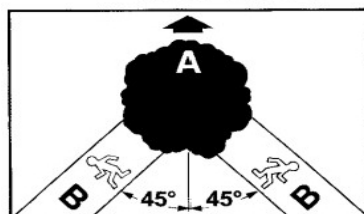

2. Επεξεργασία ριζών σε κομμένα δέντρα.

α. Καθαρίστε τα εμπόδια κάτω από τα δέντρα και στον χώρο εργασίας.

β. Αφαιρέστε τα περιττά μέρη στη βάση των ριζών των δέντρων.

γ. Εάν το δέντρο είναι πολύ μεγάλο και έχει παχιές ρίζες, πρώτα κάντε κάθετη κοπή και στη συνέχεια οριζόντια, ώστε να αφαιρέσετε τα περιττά μέρη της ρίζας. (Δείτε το σχήμα επάνω δεξιά)

3. Κοπή Λαιμού (Θέση C)

Η εγκοπή καθορίζει την κατεύθυνση πτώσης του δέντρου. Κάντε την εγκοπή στην πλευρά πτώσης του δέντρου, όσο πιο κοντά στο έδαφος γίνεται. Πρώτα κάντε οριζόντια τομή με βάθος 1/5 έως 1/3 της διαμέτρου του κορμού.

Μην κόβετε υπερβολικά βαθιά την εγκοπή. Στη συνέχεια, κάντε πλάγια κοπή.

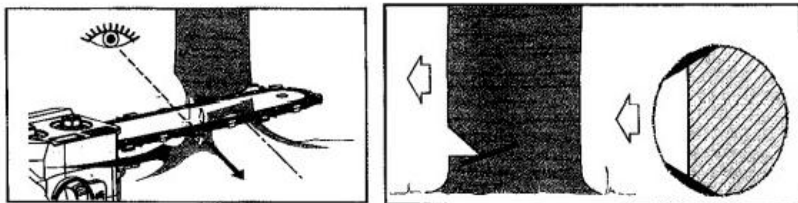

α. Αφαιρέστε ολόκληρο το πλάτος του ανοίγματος της εγκοπής, συμπεριλαμβανομένου του τμήματος σύνδεσης.

β. Η πίσω κοπή πρέπει να γίνει ελαφρώς ψηλότερα από τη βάση της εγκοπής και να είναι απολύτως οριζόντια, αφήνοντας ένα υπόλοιπο περίπου 1/10 της διαμέτρου του κορμού μεταξύ εγκοπής και πίσω κοπής.

γ. Το ακατέργαστο τμήμα του κορμού λειτουργεί ως άρθρωση (hinge) για τις ίνες του ξύλου.

Σε καμία περίπτωση μην κόψετε όλο τον κορμό, γιατί τότε δεν θα ελέγχετε την κατεύθυνση πτώσης. Τοποθετήστε σφήνα στην πίσω κοπή εγκαίρως.

δ. Χρησιμοποιείτε μόνο πλαστικές ή αλουμιένιες σφήνες. Απαγορεύεται η χρήση σιδερένιων σφηνών, ειδικά όταν η κοπή είναι ανοιχτή.

Καθαρισμός αλυσοπρίονου

α. Απενεργοποιήστε το αλυσοπρίονο και αποσυνδέστε την τροφοδοσία. β. Σκουπίστε το σώμα του αλυσοπρίονου με υγρό πανί. γ. Αφαιρέστε το κάλυμμα της λάμας. δ. Καθαρίστε το γρανάζι και τα εξαρτήματα του σώματος με υγρό πανί. ε. Χρησιμοποιήστε μαλακή βούρτσα για να καθαρίσετε τον φορτιστή της μπαταρίας. στ. Χρησιμοποιήστε μαλακή βούρτσα για να καθαρίσετε:

- την έξοδο λαδιού (1)
- την είσοδο λαδιού (2) (καθαρίστε και τις δύο πλευρές)
- την αυλάκωση της λάμας (3)

ζ. Χρησιμοποιήστε μαλακή βούρτσα για να καθαρίσετε την αλυσίδα.

η. Τοποθετήστε ξανά τη λάμα και την αλυσίδα.

θ. Τοποθετήστε το κάλυμμα της λάμας..

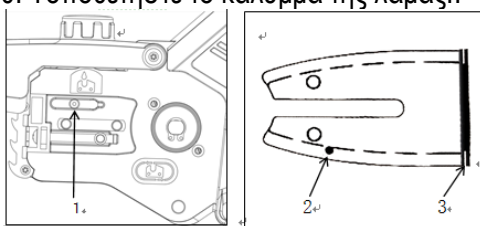

Συντήρηση

(1) Συντήρηση Οδοντωτού Τροχού

α. Οι χρήστες δεν επιτρέπεται να αποσυναρμολογούν μόνοι τους τον οδοντωτό τροχό.

β. Αν ο οδοντωτός τροχός είναι φθαρμένος ή ελαττωματικός, μην χρησιμοποιείτε το εργαλείο και επικοινωνήστε με τον αντιπρόσωπο για αντικατάσταση.

(2) Συντήρηση Λάμας

Αν υπάρχουν γρέζια (μικρές ανωμαλίες) στις άκρες της αυλάκωσης της λάμας, λιμάρετέ τα εγκαίρως.

α. Αν έχετε απορίες, επικοινωνήστε με τον αντιπρόσωπο.

(3) Λιμάρισμα Αλυσίδας

α. Μην χρησιμοποιείτε κοινή στρογγυλή λίμα. Πρέπει να χρησιμοποιείται ειδική στρογγυλή λίμα για αλυσίδες.



(4) Η λίμα πρέπει να χρησιμοποιείται μόνο για μονής κατεύθυνσης λιμάρισμα προς τα εμπρός.

Κατά την επιστροφή της λεπίδας, η λίμα δεν πρέπει να έρχεται σε επαφή με την αλυσίδα.

Πρώτα λιμάρετε το πιο κοντό δόντι της αλυσίδας. Το μήκος αυτού του δοντιού χρησιμεύει ως μέτρο αναφοράς για τα υπόλοιπα δόντια της αλυσίδας.

α. Η στρογγυλή λίμα πρέπει να ταιριάζει με το βήμα της αλυσίδας.

β. Η στρογγυλή λίμα πρέπει να λιμάρει από μέσα προς τα έξω.

γ. Λιμάρετε προς μία κατεύθυνση, ακολουθώντας τη γωνία του δοντιού.

δ. Διατηρήστε τη σωστή γωνία της κόψης.

ε. Λιμάρετε τα μικρά δόντια της κεφαλής της λίμας ανάλογα με το βάθος της αυλάκωσης της λάμας. (Όπως φαίνεται στο παρακάτω σχήμα)

στ. Αν έχετε απορίες, επικοινωνήστε άμεσα με τον αντιπρόσωπο.

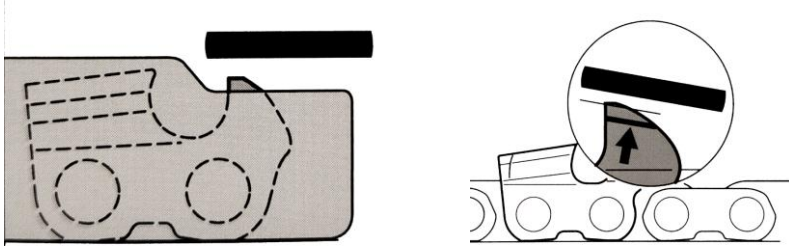

Γενικές Προδιαγραφές Ασφαλείας για Ηλεκτρικά Εργαλεία

Διαβάστε όλες τις προειδοποιήσεις και τις οδηγίες.

Η παράλειψη τήρησης των παρακάτω οδηγιών μπορεί να προκαλέσει ηλεκτροπληξία, πυρκαγιά ή σοβαρό τραυματισμό.

Αποθηκεύστε όλες τις προειδοποιήσεις και οδηγίες για μελλοντική αναφορά.

Ο όρος «ηλεκτρικό εργαλείο» που αναφέρεται στις παρακάτω προειδοποιήσεις ισχύει για εργαλεία με καλώδιο ή ασύρματα εργαλεία με μπαταρία.

(1) Ασφάλεια Χώρου Εργασίας

α. Κρατήστε τον χώρο εργασίας καθαρό και φωτεινό – ακατάστατοι και σκοτεινοί χώροι προκαλούν ατυχήματα.

β. Μην χρησιμοποιείτε ηλεκτρικά εργαλεία σε εκρήξιμα περιβάλλοντα, όπως σε περιοχές με εύφλεκτα υγρά, αέρια ή σκόνη – οι σπινθήρες μπορεί να προκαλέσουν ανάφλεξη.

γ. Μην επιτρέπετε σε παιδιά ή παρευρισκόμενους να χειρίζονται εργαλεία όταν απομακρύνεστε – η έλλειψη συγκέντρωσης μπορεί να οδηγήσει σε απώλεια ελέγχου.

(2) Ηλεκτρική ασφάλεια

α. Το φως των ηλεκτρικών εργαλείων πρέπει να ταιριάζει με την πρίζα – μην τροποποιείτε ποτέ το φως. Τα γειωμένα εργαλεία δεν επιτρέπεται να χρησιμοποιούν αντάππορες.

β. Αποφύγετε την επαφή του σώματος με γειωμένες επιφάνειες όπως σωλήνες, ψυγεία, καλοριφέρ – αυξάνεται ο κίνδυνος ηλεκτροπληξίας.

γ. Μην εκθέτετε τα εργαλεία σε βροχή ή υγρασία – η είσοδος νερού μπορεί να προκαλέσει ηλεκτροπληξία.

δ. Μην κακομεταχειρίζεστε τα καλώδια – μην τα χρησιμοποιείτε για μεταφορά ή αποσύνδεση των εργαλείων. Κρατήστε τα μακριά από θερμότητα, λάδια, αιχμηρές άκρες ή κινούμενα μέρη – κατεστραμμένα καλώδια αυξάνουν τον κίνδυνο ηλεκτροπληξίας.

ε. Για χρήση σε εξωτερικό χώρο, προτιμήστε καλώδια κατάλληλα για εξωτερική χρήση, για μειωμένο κίνδυνο ηλεκτροπληξίας.

στ. Αν η χρήση σε υγρό περιβάλλον δεν μπορεί να αποφευχθεί, χρησιμοποιήστε διατάξεις προστασίας RCD (διαφορικού ρεύματος) για να μειωθεί ο κίνδυνος ηλεκτροπληξίας.

(3) Προσωπική Ασφάλεια

α. Να είστε σε εγρήγορση και συγκεντρωμένοι στη χρήση του εργαλείου – μην το χρησιμοποιείτε όταν είστε κουρασμένοι, υπό την επήρεια αλκοόλ ή φαρμάκων – η απροσεξία μπορεί να προκαλέσει σοβαρό τραυματισμό.

β. Να χρησιμοποιείτε προσωπικό προστατευτικό εξοπλισμό, όπως προστατευτικά γυαλιά, μάσκα σκόνης, παπούτσια με αντιολισθητική σόλα, κράνος και προστασία ακοής – μειώνουν σημαντικά τον κίνδυνο τραυματισμού.

γ. Για την αποφυγή ακούσιας εκκίνησης, βεβαιωθείτε ότι ο διακόπτης είναι στη θέση "OFF" πριν πιάσετε ή μετακινήσετε το εργαλείο – η τυχαία ενεργοποίηση μπορεί να είναι επικίνδυνη

δ. Αφαιρέστε όλα τα εργαλεία ρύθμισης ή τα κλειδιά πριν ενεργοποιήσετε το ηλεκτρικό εργαλείο. Οποιοδήποτε κλειδί ή εξάρτημα παραμένει στα περιστρεφόμενα μέρη μπορεί να προκαλέσει σωματικό τραυματισμό.

ε. Μην τεντώνετε υπερβολικά τα χέρια σας και δώστε προσοχή στη στάση του σώματός σας και την ισορροπία σας, ώστε να μπορείτε να ελέγξετε το εργαλείο σε απρόσμενες καταστάσεις.

στ. Ντυθείτε κατάλληλα και αποφύγετε φαρδιά ρούχα ή αξεσουάρ. Κρατήστε τα ρούχα, τα γάντια και τα μαλλιά μακριά από τα κινούμενα μέρη, καθώς μπορεί να πιαστούν.

ζ. Αν το εργαλείο διαθέτει σύστημα απορρόφησης/συλλογής σκόνης, βεβαιωθείτε ότι είναι σωστά συνδεδεμένο και χρησιμοποιείται κατάλληλα. Η χρήση τέτοιων συστημάτων μειώνει τον κίνδυνο που προκαλεί η σκόνη.

(4) Χρήση και Προφυλάξεις για Ηλεκτρικά Εργαλεία

α. Μην κάνετε κακή χρήση ηλεκτρικών εργαλείων – επιλέγετε το κατάλληλο εργαλείο σύμφωνα με τη χρήση. Το σωστό εργαλείο καθιστά την εργασία πιο αποτελεσματική και ασφαλή.

β. Αν ο διακόπτης δεν μπορεί να ενεργοποιήσει ή να απενεργοποιήσει τη συσκευή, μην τη χρησιμοποιήσετε. Εργαλεία χωρίς έλεγχο διακόπτη είναι επικίνδυνα και πρέπει να επισκευαστούν.

γ. Πριν προχωρήσετε σε οποιαδήποτε ρύθμιση, αντικατάσταση εξαρτήματος ή αποθήκευση του εργαλείου, αποσυνδέστε το από την πρίζα ή την μπαταρία. Αυτή η ενέργεια προστατεύει από τυχαία εκκίνηση.

δ. Φυλάσσετε τα εργαλεία μακριά από παιδιά και μην επιτρέπτε τη χρήση τους σε άτομα που δεν είναι εξοικειωμένα με τα εργαλεία ή τις οδηγίες. Τα εργαλεία είναι επικίνδυνα σε άπειρα χέρια.

Προειδοποιήσεις Ασφαλείας για Αλυσοπρίονα με Επαναφορτιζόμενη Μπαταρία

(1) Κατά τη λειτουργία, κρατήστε όλα τα μέρη του σώματος μακριά από την αλυσίδα. Πριν ξεκινήσει, βεβαιωθείτε ότι η αλυσίδα δεν αγγίζει αντικείμενα. Ακόμη και στιγμιαία απροσεξία μπορεί να προκαλέσει εμπλοκή ρούχων ή μέλους του σώματος στην αλυσίδα και τραυματισμό.

(2) Να κρατάτε το χερούλι με το δεξί σας χέρι. Λάθος χρήση μπορεί να αυξήσει τον κίνδυνο τραυματισμού.

(3) Λόγω πιθανής επαφής της αλυσίδας με κρυφά καλώδια, κρατάτε μόνο από μονωμένες λαβές. Αν η αλυσίδα αγγίξει ενεργό καλώδιο, τα μεταλλικά μέρη μπορεί να ηλεκτροφορηθούν και να προκαλέσουν ηλεκτροπληξία.

(4) Φοράτε προστατευτικά γυαλιά και ωτοασπίδες. Συνιστάται επίσης η χρήση εξοπλισμού προστασίας για κεφάλι, χέρια, πόδια κ.λπ. ώστε να μειωθεί ο κίνδυνος από θραύσματα ή επαφή με την αλυσίδα.

(5) Μην χρησιμοποιείτε το αλυσοπρίονο πάνω σε δέντρα, γιατί αυτό μπορεί να προκαλέσει τραυματισμό.

(6) Σταθείτε σε σταθερό, ασφαλές και επίπεδο έδαφος κατά τη χρήση. Ασταθείς επιφάνειες όπως σκάλες μπορεί να οδηγήσουν σε πτώση ή απώλεια ελέγχου.

(7) Όταν κόβετε κλαδιά υπό ένταση, να είστε προσεκτικοί για ανάκρουση. Η απελευθέρωση των ινών του ξύλου μπορεί να προκαλέσει απώλεια ελέγχου ή τραυματισμό.

(8) Ιδιαίτερη προσοχή απαιτείται κατά την κοπή θάμνων ή νεαρών δέντρων – μπορεί να μπλοκαριστούν στην αλυσίδα και να προκαλέσουν χτύπημα ή απώλεια ισορροπίας.

(9) Πριν μεταφέρετε το αλυσοπρίονο, απενεργοποιήστε το και κρατήστε το από τη λαβή, διατηρώντας ασφαλή απόσταση από το σώμα. Κατά τη μεταφορά ή αποθήκευση, προστατέψτε τη λάμα και την αλυσίδα.

(10) Λιπαίνετε την αλυσίδα σύμφωνα με τις οδηγίες. Κακή ρύθμιση τάσης ή λίπανσης και ακατάλληλα εξαρτήματα μπορεί να προκαλέσουν θραύση της αλυσίδας, μειωμένη διάρκεια ζωής του εργαλείου ή ανάκρουση.

(11) Κρατάτε τη λαβή στεγνή, καθαρή και χωρίς λάδια. Ολισθηρές λαβές προκαλούν απώλεια ελέγχου

(12) Το αλυσοπρίονο προορίζεται μόνο για την κοπή ξύλων μικρής διαμέτρου.

Μην το χρησιμοποιείτε για σκοπούς πέρα από την σχεδίασή του — π.χ., μην κόβετε πλαστικό, μέταλλο, πέτρα ή δομικά υλικά που δεν είναι ξύλο.

Η χρήση του αλυσοπρίονου για άλλες εργασίες μπορεί να προκαλέσει επικίνδυνες καταστάσεις.

Αιτίες Ανάκρουσης του Εργαλείου & Μέτρα Πρόληψης για τον Χειριστή

(1) Αν το άκρο της λάμας αγγίξει κάποιο αντικείμενο ή ξύλο και η αλυσίδα σφιχτεί ή μπλοκάρει κατά την κοπή, μπορεί να προκληθεί ανάκρουση.

(2) Μερικές φορές, όταν το άκρο της λάμας αγγίξει αντικείμενο, δημιουργείται ξαφνική αντίδραση, με αποτέλεσμα η λάμα να αναπηδήσει προς τον χειριστή.

(3) Αν η αλυσίδα σφίξει στο πάνω μέρος της λάμας, μπορεί να σπρώξει γρήγορα τη λάμα προς τον χειριστή. Οποιαδήποτε από αυτές τις αντιδράσεις μπορεί να οδηγήσει σε απώλεια ελέγχου του εργαλείου και σε σοβαρό τραυματισμό.

(4) Μην βασίζεστε μόνο στον εξοπλισμό ασφαλείας που είναι εγκατεστημένος στο αλυσοπρίονο.

(5) Ως χρήστης του αλυσοπρίονου, πρέπει να λαμβάνετε πολλαπλά μέτρα πρόληψης ατυχημάτων ή τραυματισμών κατά την κοπή.

(6) Λάθος χειρισμοί ή εσφαλμένες συνθήκες λειτουργίας μπορεί να οδηγήσουν σε ανάκρουση. Ακολουθήστε τις παρακάτω προφυλάξεις για να την αποφύγετε

α. Κρατήστε σταθερά το εργαλείο, ρυθμίστε τη στάση σώματος και χεριών, πιάνοντας τη λαβή με τα δάχτυλα, για να αντισταθείτε στην ανάκρουση. Η σωστή τεχνική επιτρέπει στον χειριστή να ελέγχει την ανάκρουση. Να είστε ιδιαίτερα προσεκτικοί κατά τη χρήση.

β. Μην επεκτείνετε υπερβολικά το εργαλείο και μην κόβετε πάνω από το ύψος των ώμων, ώστε να ελαχιστοποιείται η επαφή του άκρου της λάμας με άλλα αντικείμενα και να διατηρείται ο έλεγχος.

γ. Χρησιμοποιείτε μόνο λάμες και αλυσίδες εγκεκριμένες από τον κατασκευαστή. Μη κατάλληλα εξαρτήματα μπορεί να προκαλέσουν θραύση της αλυσίδας ή ανάκρουση.

δ. Ακολουθήστε τις οδηγίες του κατασκευαστή για το λιμάρισμα και τη συντήρηση της αλυσίδας.

Η υπερβολική μείωση του βάθους ή του ύψους μπορεί να προκαλέσει συχνές ανακρούσεις.

Εξυπηρέτηση Πελατών

Αν έχετε οποιαδήποτε απορία κατά τη χρήση, παρακαλούμε επικοινωνήστε μαζί μας εγκαίρως.

Διαθέτουμε εξειδικευμένο προσωπικό για να απαντήσει στις ερωτήσεις και τα προβλήματα σας, ενώ καταρτισμένοι τεχνικοί συντήρησης μπορούν να επισκευάσουν το ηλεκτρικό εργαλείο χρησιμοποιώντας ανταλλακτικά ίδιων προδιαγραφών, προκειμένου να διατηρηθεί η ασφάλεια και η απόδοση του ηλεκτρικού κλαδευτικού πριονιού.

Δήλωση

Διατηρούμε το δικαίωμα να προβούμε σε τεχνικές βελτιώσεις των προϊόντων που περιγράφονται στο παρόν εγχειρίδιο.

Αν υπάρξουν αλλαγές, σας ζητούμε την κατανόησή σας.

Σε περίπτωση απόκλισης μεταξύ των γραφικών, εικόνων και περιγραφών που αναφέρονται στο παρόν εγχειρίδιο και του πραγματικού προϊόντος, ανατρέξτε στο πραγματικό προϊόν!

Κάρτα Εγγύησης (ΧΡΗΣΤΗ)

Προσοχή στους αγοραστές! Μετά την αγορά του μηχανήματος, είναι απαραίτητη η σφράγιση από τον διανομέα για να είναι έγκυρη η εγγύηση. Οποιαδήποτε τροποποίηση καθιστά την εγγύηση άκυρη και χαμένα έγγραφα δεν αντικαθίστανται.

ΧΡΗΣΤΗΣ/ΕΠΙΚΟΙΝΩΝΙΑ		Αριθμός τηλεφώνου	
Προϊόν	Αλυσοπρίονο Μπαταρίας		Σφραγίδα διανομέα:
Μοντέλο			
Σειριακός Αριθμός			
Ημερομηνία Παραγγελίας			
Διανομέας			