

23736A
557849

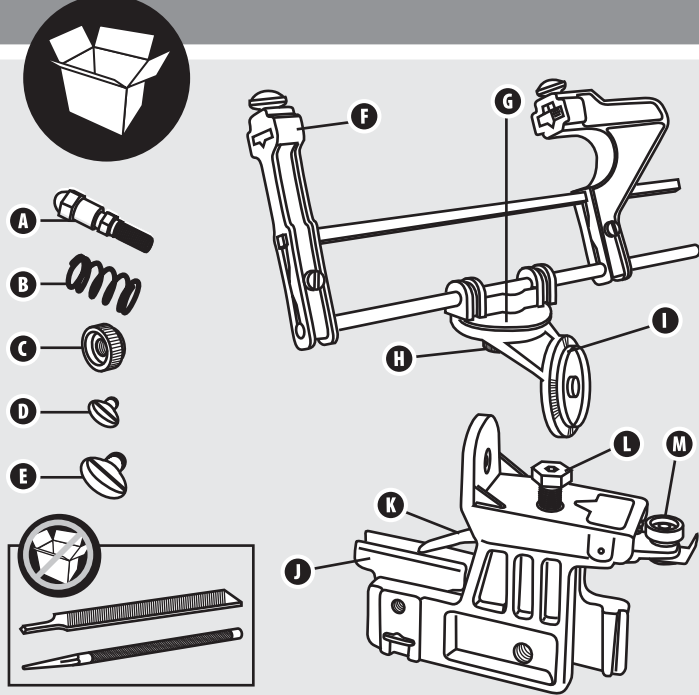

		A	B	D
1/4"				
25AP	5/32" 4,0 mm	30°	10°	.025"
.325"				
20, 21, 22BPX	3/16" 4,8 mm	30°	10°	.025"
20, 21, 22LPX	3/16" 4,8 mm	25°	10°	.025"
95VPX	3/16" 4,8 mm	30°	0°	.025"
3/8" Low Profile™				
90S, 90SG	11/64" 4,5 mm	30°	0°	.025"
91P, 91PX, 91VG	5/32" 4,0 mm	30°	0°	.025"
91VXL				
3/8"				
72AP, APX	7/32" 5,5 mm	35°	10°	.025"
72, 73, 75D, DX, DP, DPX	7/32" 5,5 mm	25°	10°	.025"
72, 73, 75LGX, LPX, JGX, JPX	7/32" 5,5 mm	25°	10°	.025"
72, 73, 75RD	7/32" 5,5 mm	10°	10°	.025"
72, 73, 75V	7/32" 5,5 mm	25°	0°	.025"
.404"				
16H, 18H, 18HX	7/32" 5,5 mm	35°	10°	.050"
27(A)(P)	7/32" 5,5 mm	30°	10°	.030"
27R, RA	7/32" 5,5 mm	10°	10°	.030"
59AA, AC	7/32" 5,5 mm	35°	10°	.030"
58, 59J, L	7/32" 5,5 mm	25°	10°	.025"

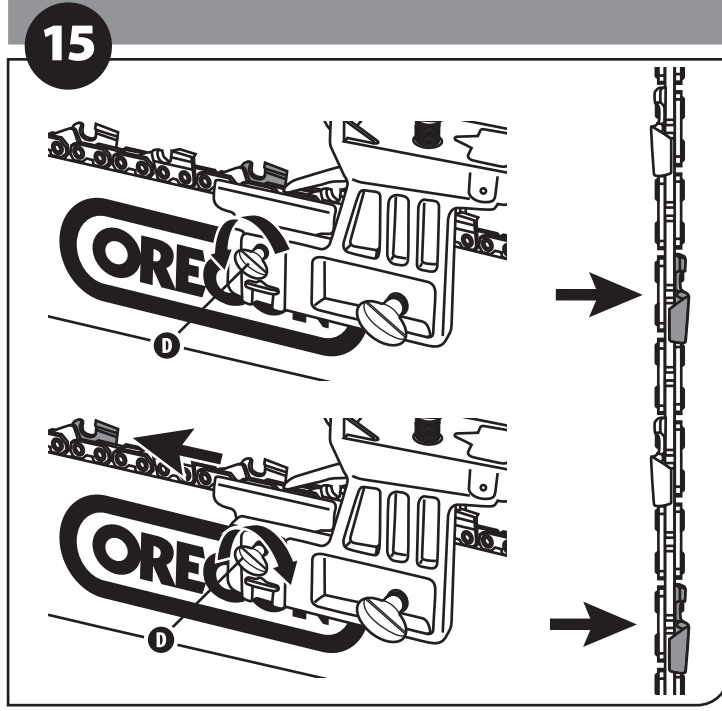
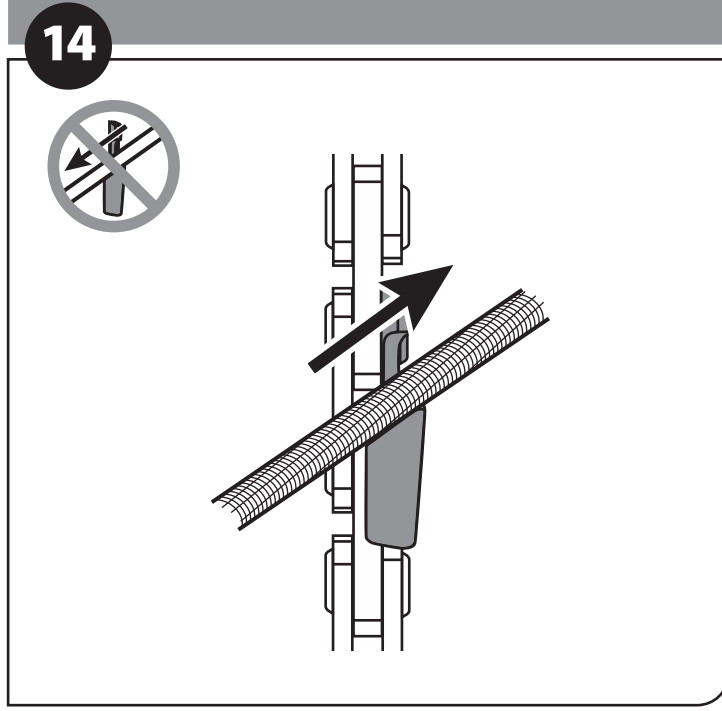
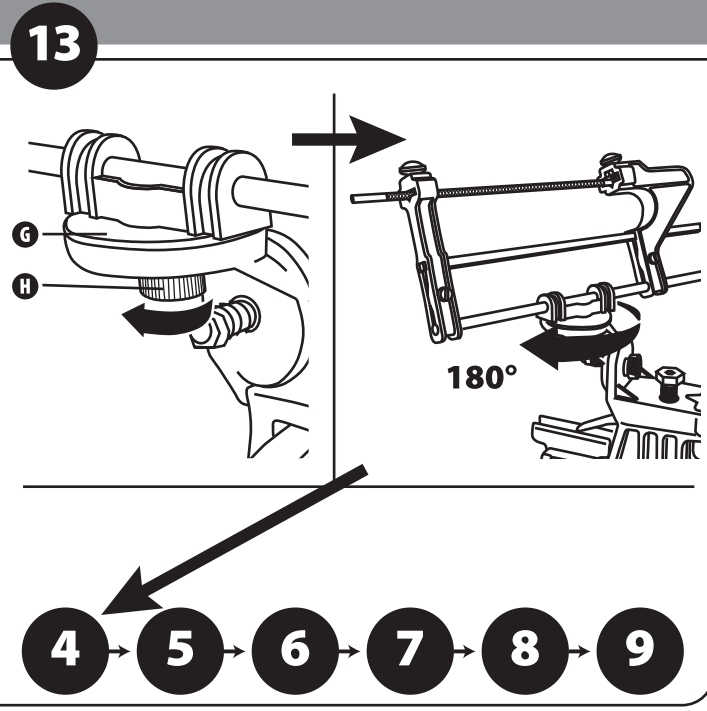
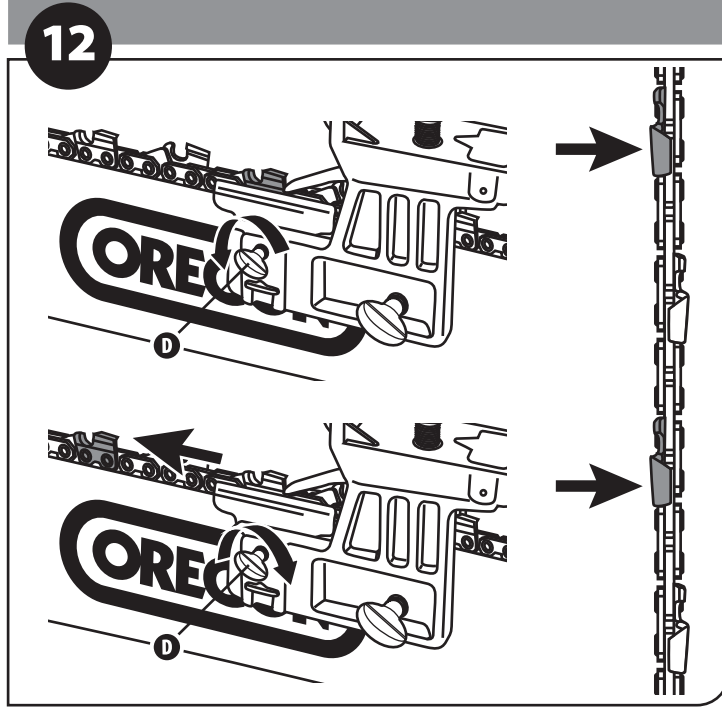
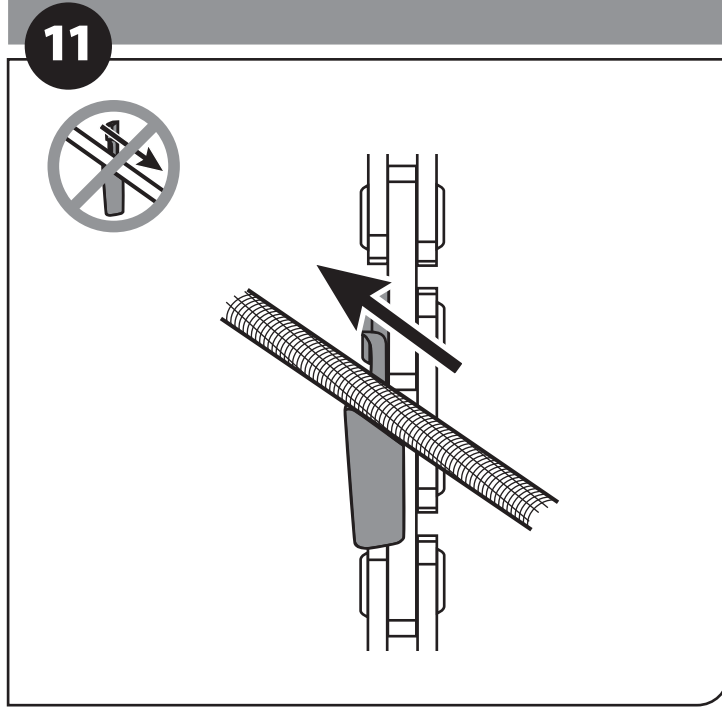
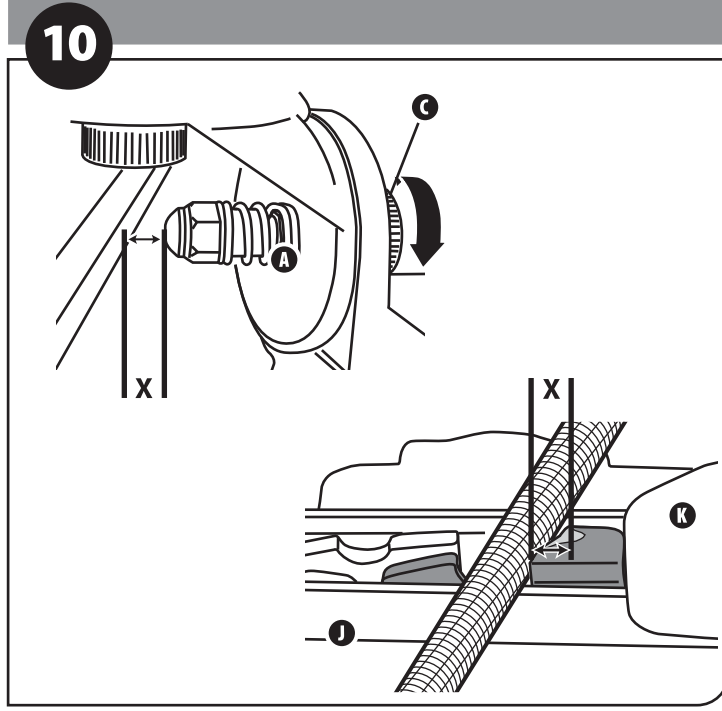
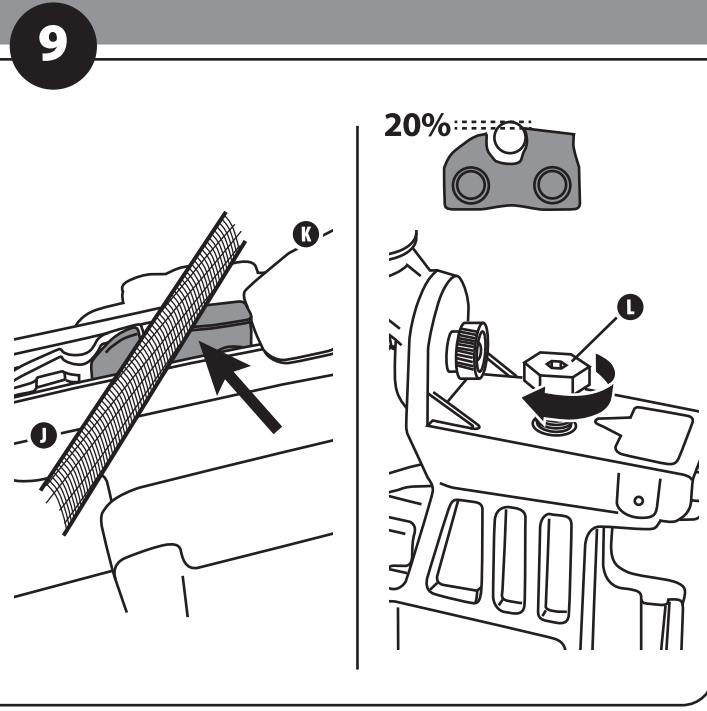
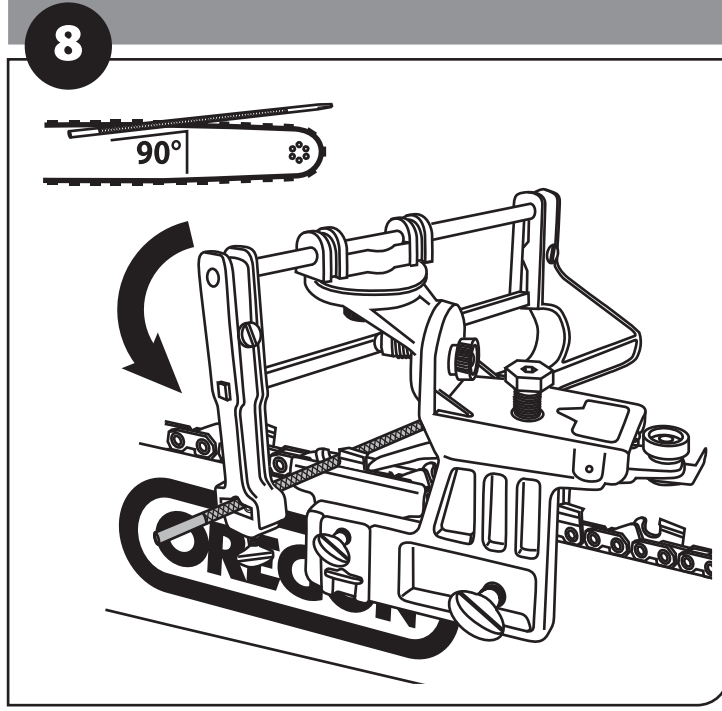
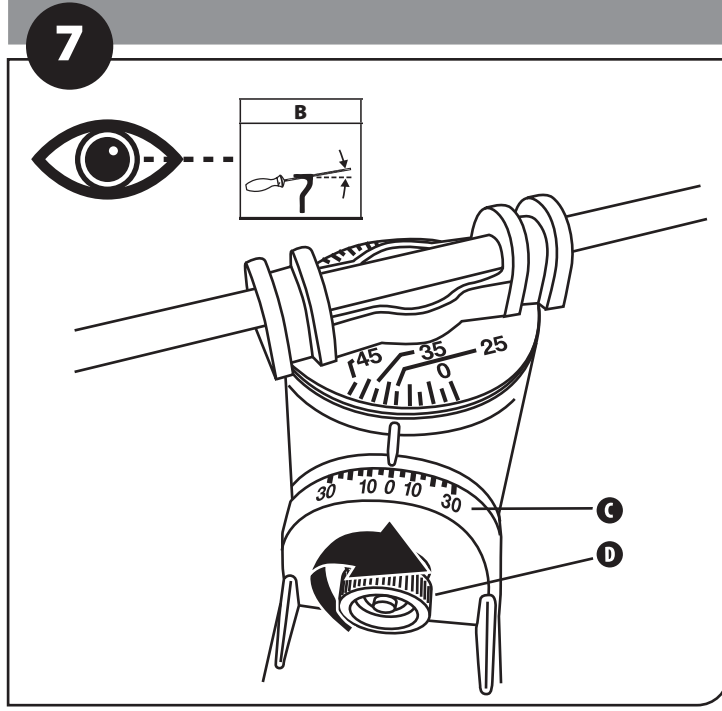
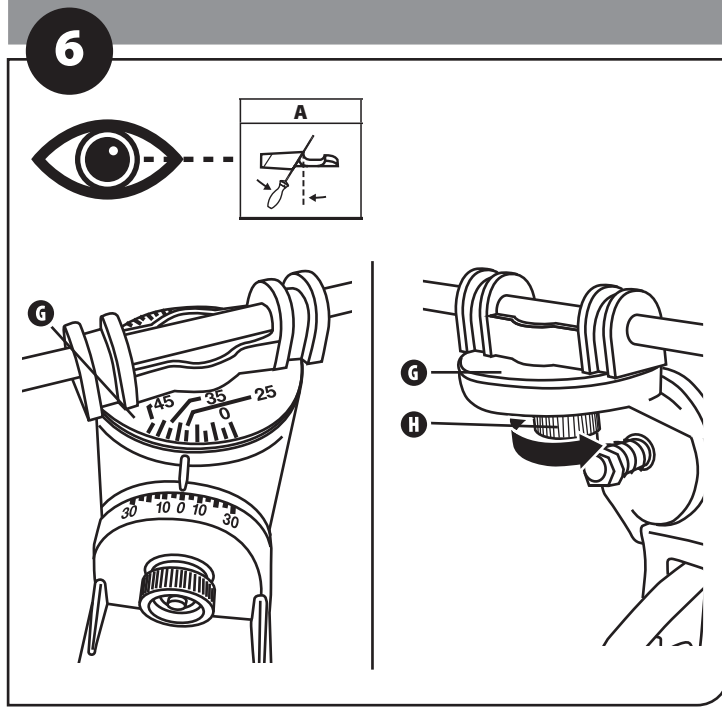
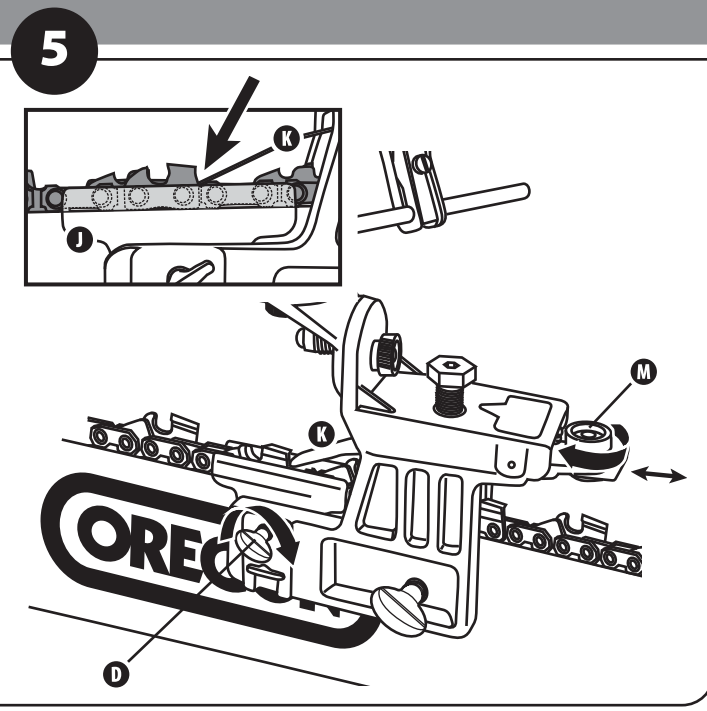
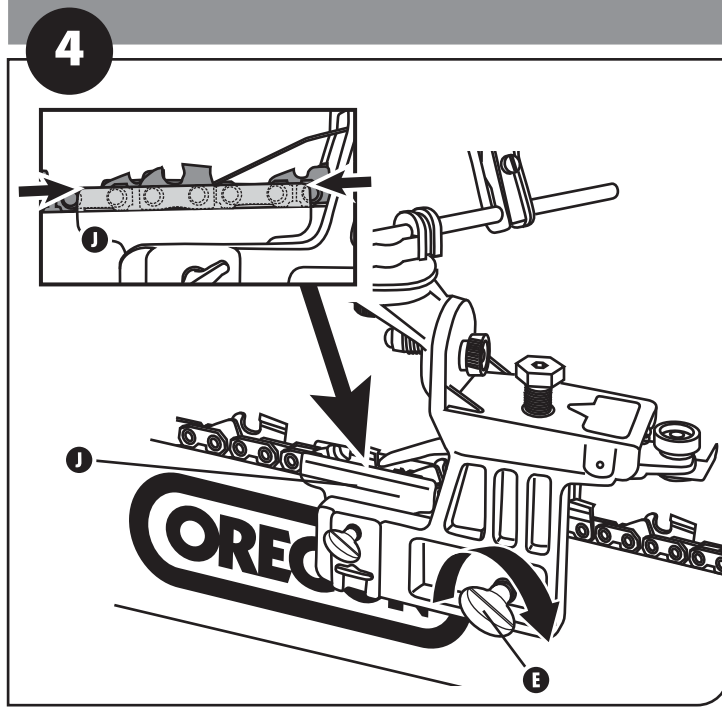
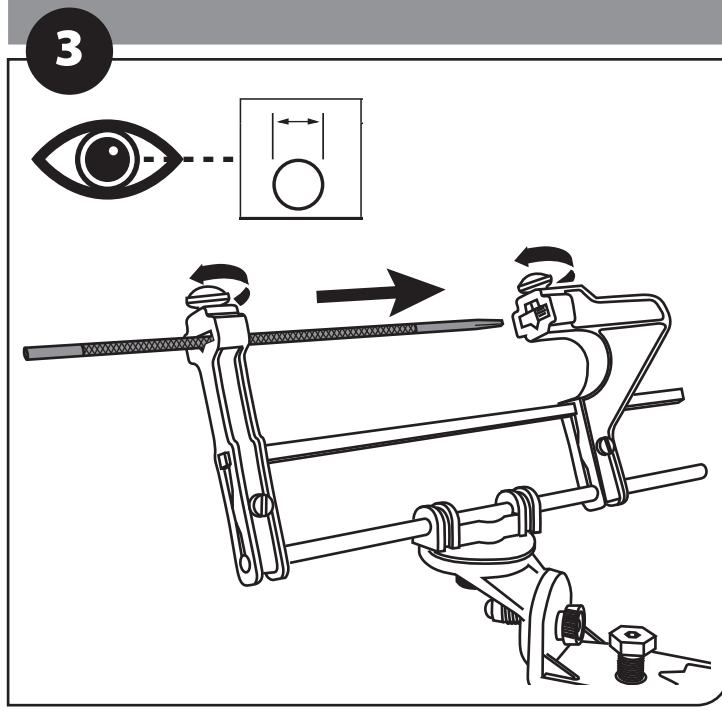
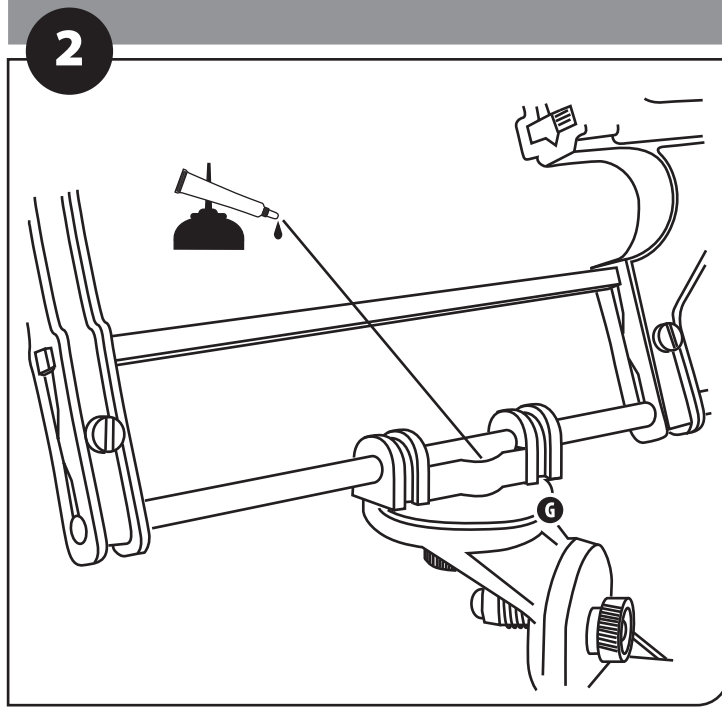
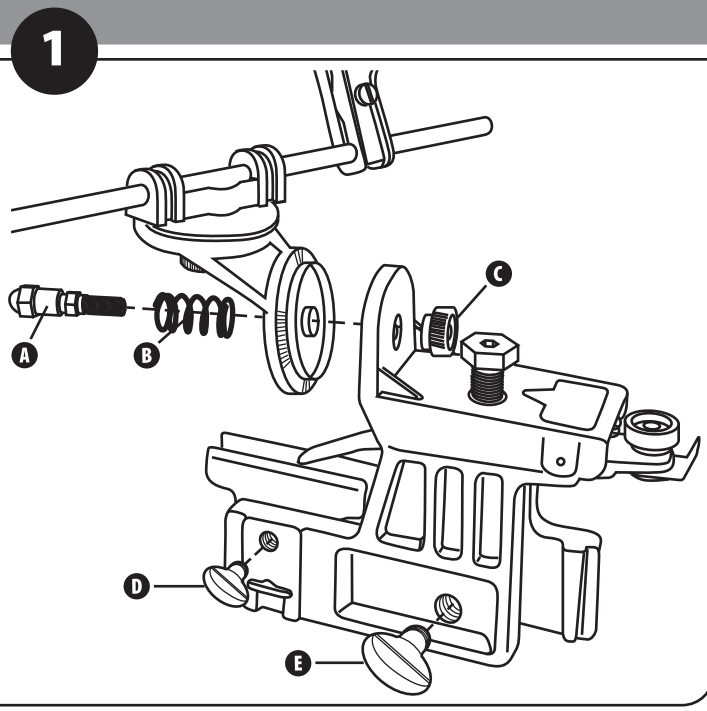

4 → 5 → 6 → 7 → 8 → 9

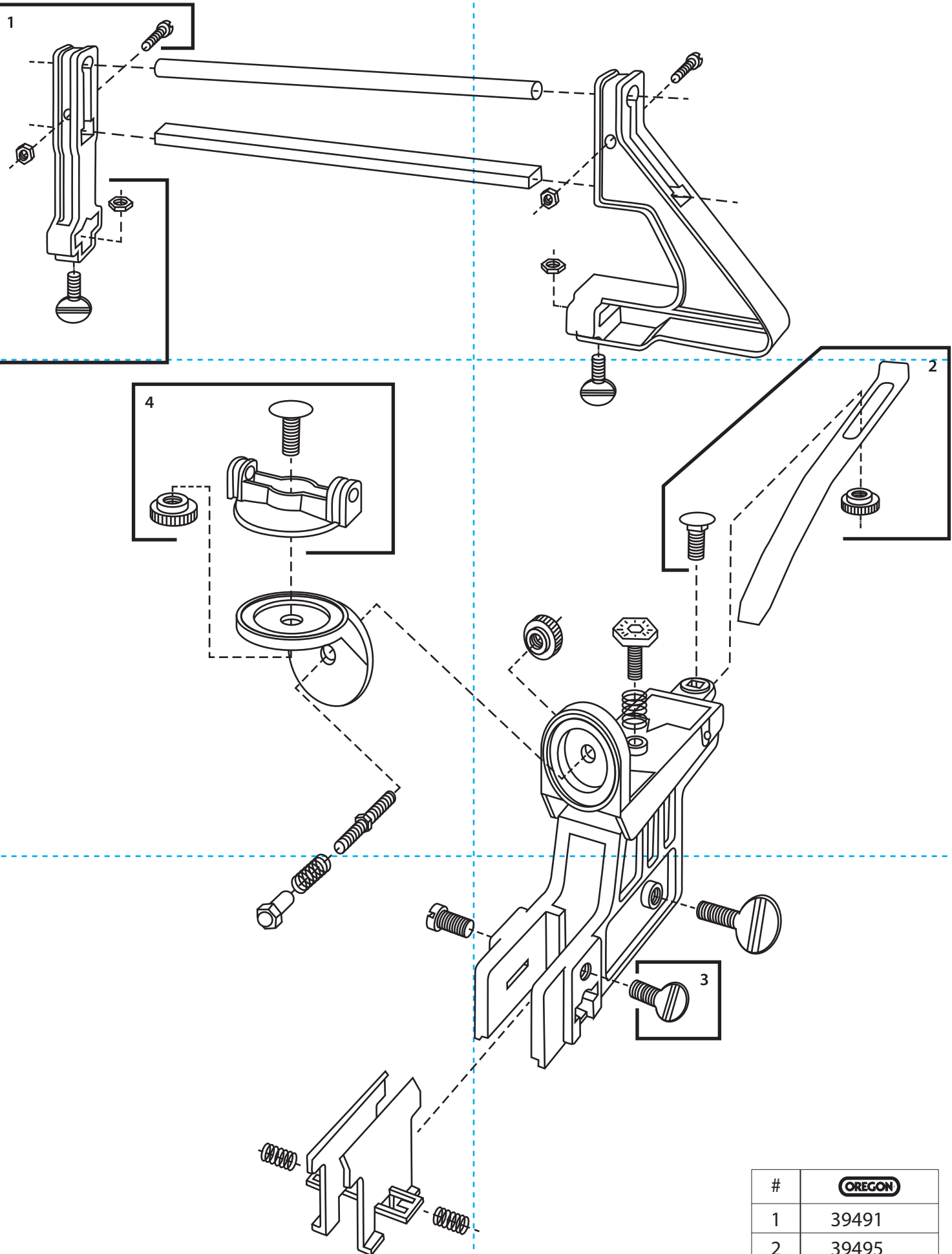
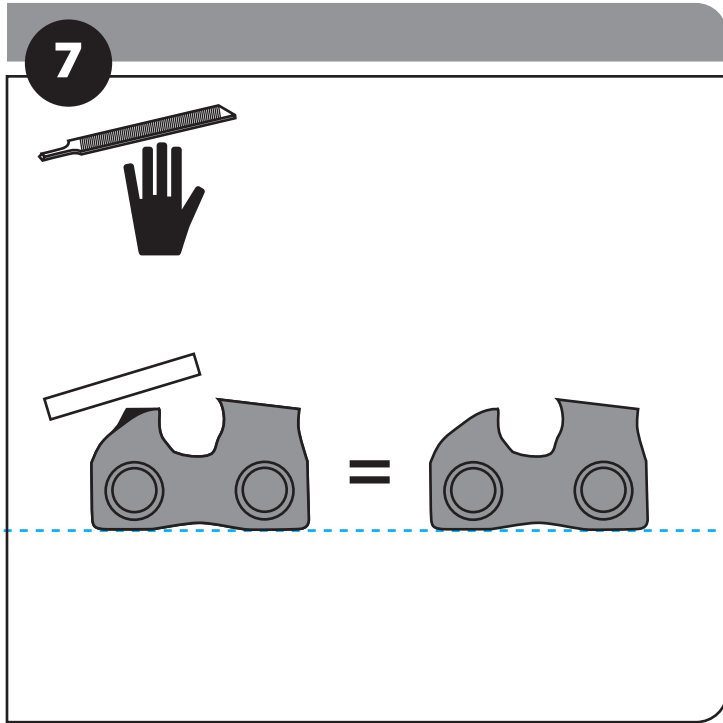
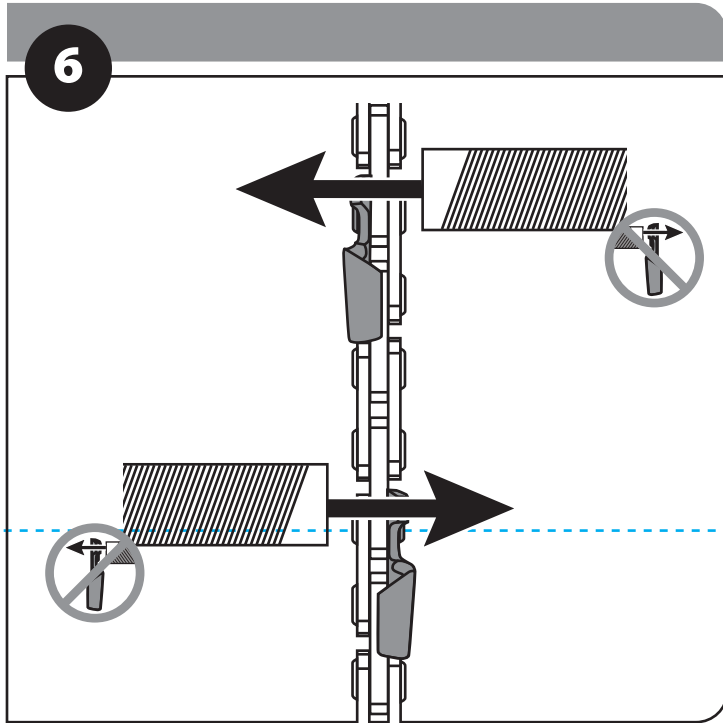
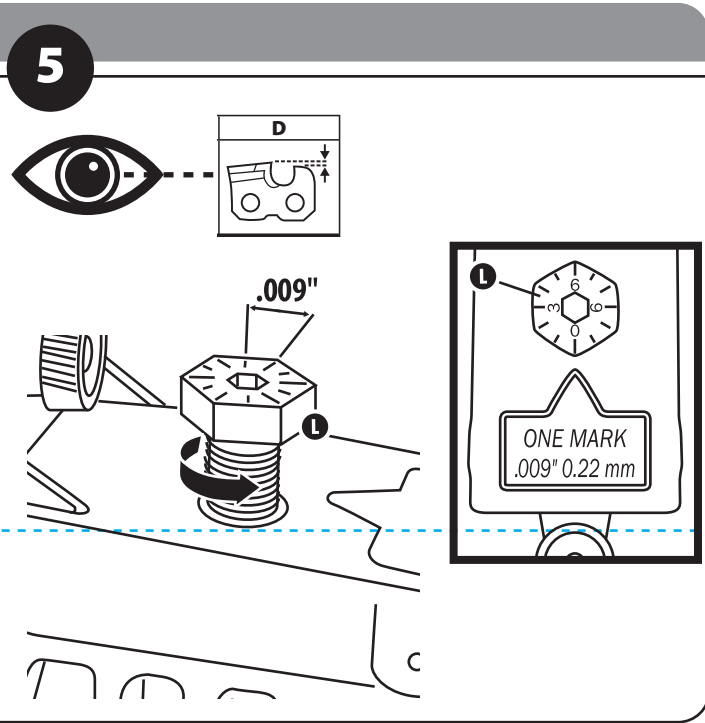
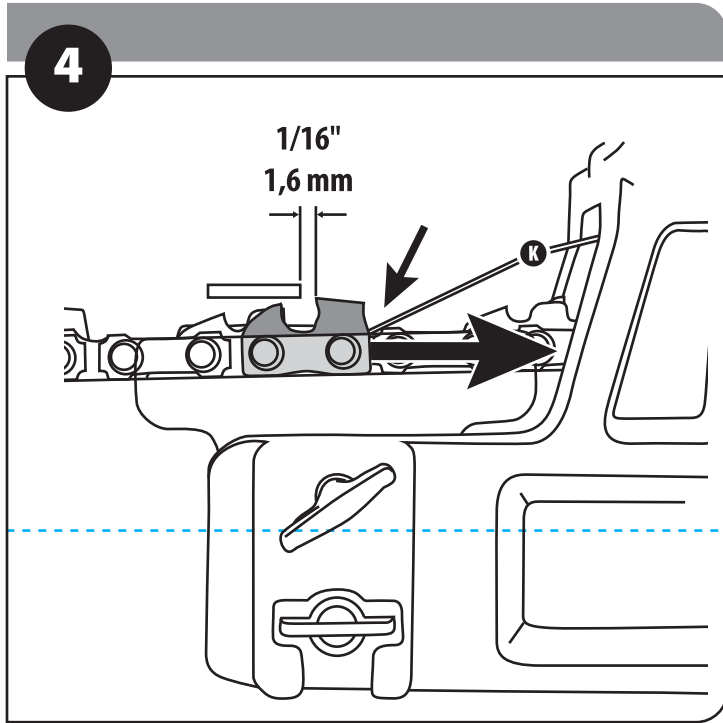
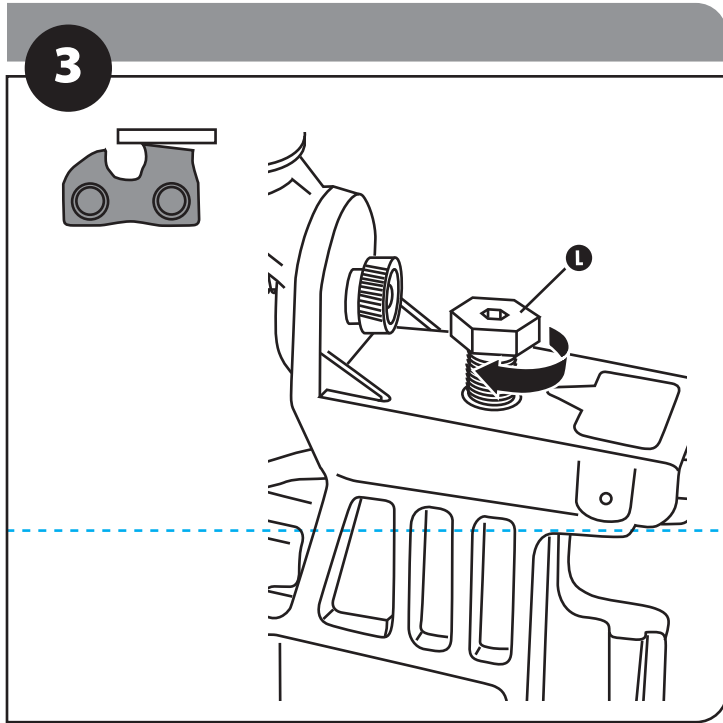
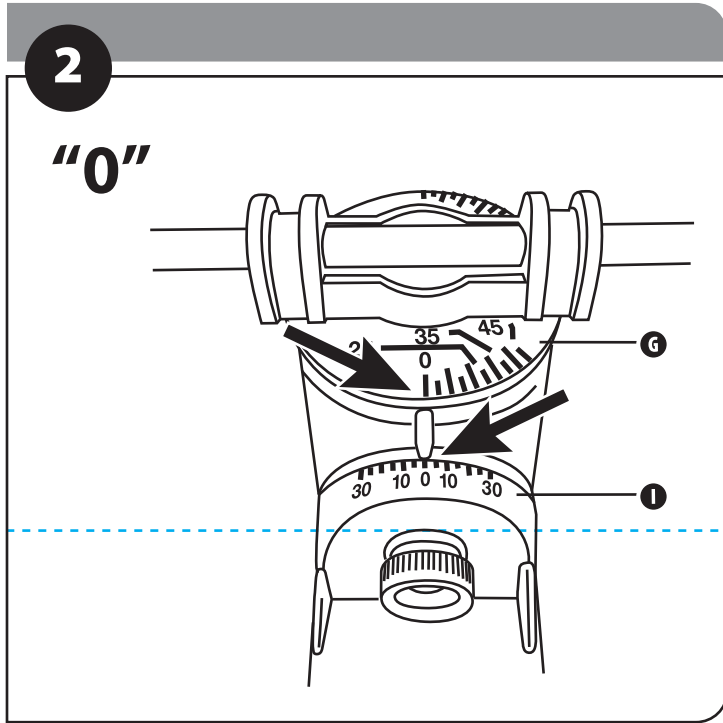
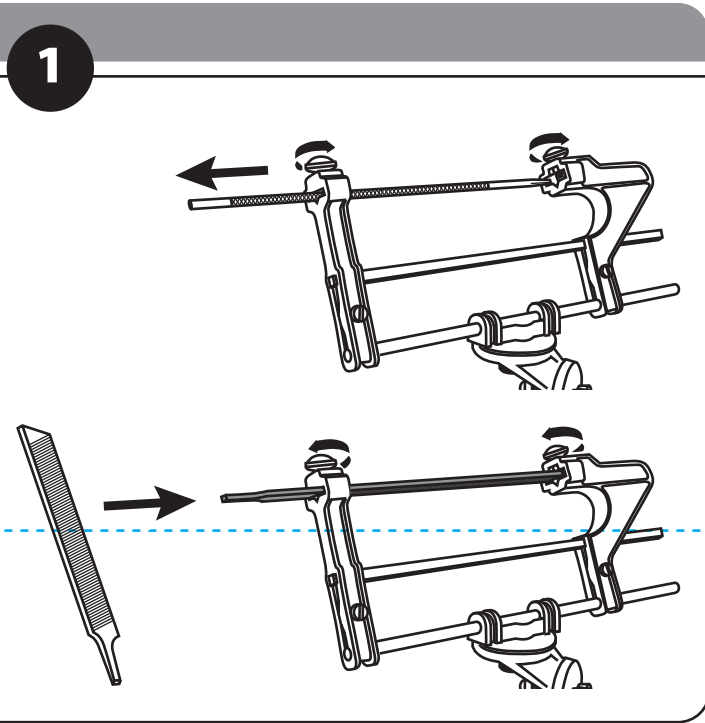
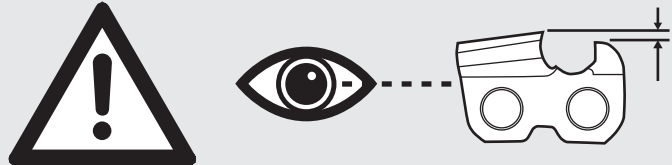

EN - Safety Information

- To avoid possible injury to operator and/or bystanders, carefully read all instructions concerning assembly, operation, and maintenance of this tool.
- Make sure that the tool has been mounted securely on flat, clean working surface. Check mounting regularly.
- Check components on the tool regularly for wear and general condition.
- Always wear approved safety accessories for hands and face when using this tool.

DE - Sicherheitsinformation

- Um mögliche Verletzungen für den Bediener und/oder umstehende Personen zu vermeiden, müssen alle Anweisungen zu Montage, Bedienung und Wartung dieses Werkzeugs aufmerksam gelesen werden.
- Das Werkzeug muss sicher an einer flachen, sauberen Arbeitsfläche angebracht sein. Anbringung regelmäßig überprüfen.
- Werkzeugkomponenten regelmäßig auf Abnutzung und allgemeinen Zustand überprüfen.
- Bei Verwendung dieses Werkzeugs stets entsprechende Sicherheitsausrüstung für Hände und Gesicht anlegen.

FR - Informations sur la sécurité

- Pour éviter de blesser l'opérateur et/ou les personnes à proximité, lire très attentivement toutes les instructions concernant l'assemblage, le fonctionnement et l'entretien de cet outil.
- S'assurer que l'outil est solidement fixé à une surface de travail propre et plane. Vérifier l'installation régulièrement.
- Vérifier régulièrement les composantes de l'outil pour y détecter toute trace d'usure ou vérifier la condition générale.
- Toujours porter des accessoires de protection approuvés des mains et des yeux lors de l'utilisation de cet outil.

SV - Säkerhetsinformation

- Undvik eventuella skador på operatören och/eller personer i närheten genom att läsa samtliga anvisningar rörande montering, bruk och underhåll av det här verktyget.
- Monteringen måste utföras korrekt på en plan och ren arbetsyta. Kontrollera monteringen regelbundet.
- Kontrollera verktygets komponenter regelbundet med avseende på slitage och allmänt skick.
- Använd alltid godkända skydd för händerna och ansiktet när du använder det här verktyget.

IT - Informazioni sulla sicurezza

- Per evitare la possibilità di lesioni all'operatore o a terzi, leggere con attenzione tutte le istruzioni per quanto riguarda montaggio, uso e manutenzione di questo utensile.
- Assicurarsi che l'utensile sia stato montato in sicurezza su una superficie di lavoro orizzontale e pulita. Controllare periodicamente il montaggio.
- Controllare periodicamente l'usura e le condizioni generali dei componenti dell'utensile.
- Quando si utilizza questo utensile, indossare sempre accessori appropriati per la protezione delle mani e del viso.

ES - Información sobre seguridad

- Para evitar posibles lesiones al usuario y/o a los transeúntes, lea cuidadosamente todas las instrucciones referentes al montaje, el funcionamiento y el mantenimiento de esta herramienta.
- Asegúrese de que la herramienta se ha montado correctamente sobre una superficie de trabajo plana y limpia. Revise el montaje periódicamente.
- Revise los componentes de la herramienta regularmente para comprobar su condición general y detectar si sufre desgaste.
- Lleve siempre accesorios de seguridad para manos y cara cuando utilice esta herramienta.

PT - Informações de segurança

- Para evitar possíveis lesões ao operador e/ou pessoas próximas, leia todas as instruções cuidadosamente referentes a montagem, operação e manutenção desta ferramenta.
- Certifique-se de que a ferramenta tenha sido montada com firmeza em uma superfície de trabalho plana e limpa. Verifique a montagem regularmente.
- Verifique regularmente os componentes da ferramenta quanto ao desgaste e condições gerais.
- Sempre use acessórios de segurança aprovados para mãos e rosto ao usar esta ferramenta.

NL - Veiligheidsinformatie

- Om letsel bij de gebruiker of omstanders te voorkomen, is het van belang alle instructies met betrekking tot de montage, de bediening en het onderhoud van dit werktuig zorgvuldig te lezen.
- Zorg ervoor dat het werktuig stevig is bevestigd op een vlakke, schone ondergrond. Controleer de bevestiging regelmatig.
- Controleer onderdelen regelmatig op slijtage en algemene conditie.
- Draag bij het gebruik van dit werktuig altijd goedgekeurde veiligheidsaccessoires aan uw handen en op uw hoofd.

DA - Sikkerhedsoplysninger

- For at undgå, at faren og/eller omkringstående personer kommer til skade, bedes du læse alle instruktions vedrørende montering, betjening og vedligeholdelse af værktøjet.
- Sørg for, at værktøjet er sikkert monteret på en plan, ren arbejdsoverflade. Kontroller jævnligt monteringen.
- Kontroller jævnligt komponenter på værktøjet for slitage og deres generelle tilstand.
- Brug altid godkendt sikkerhedsudrustning til hænder og ansigt, når værktøjet anvendes.

FI - Turvallisuustietoja

- Estä loukkautumiset perehtymällä huolellisesti kaikkiin tämän työkalun kokoon, käyttö- ja huolto-ohjeisiin.
- Varmista, että työkalu on kiinnitetty luja tasaisella ja puhtaalla työskentelyalustalla. Tarkista kiinnitys säännöllisesti.
- Tarkista säännöllisesti työkalun osien kuluminen ja yleinen kunto.
- Käytä työkalun käytön aikana hyväksytyjä suojakäsineitä ja kasvosuojainta.

NO - Sikkerhetsinformasjon

- For å unngå mulig skade på bruk og/eller tilskuere, les alle instruksjoner angående montering, bruk og vedlikehold av dette verktøyet nøye.
- Påse at verktøyet er fastmontert på en flat og ren arbeidsflate. Kontroller monteringen med jevne mellomrom.
- Kontroller komponenter på verktøyet for slitage og generell tilstand med jevne mellomrom.
- Bruk alltid korrekt sikkerhetsutstyr for hender og ansikt når du bruker dette verktøyet.

HU - Biztonsági előírások

- A gépkezelő és/vagy a közelében állók sérüléseinek elkerülése érdekében, kérjük, figyelmesen olvassa át a használati útmutatót összeszerelés, használatra és karbantartásra vonatkozó leírásait.
- Biztonságosdjon meg róla, hogy a szerszámot sík és tiszta munkafelületre rögzítette. Rendszeresen ellenőrizze a rögzítést!
- Rendszeresen ellenőrizze a szerszám minden alkotórészeinek viselhetőségét és általános kondícióját.
- Éppen a szerszámnak a használatakor mindig viseljen ellenőrzött munkavédelmi eszközöket a kezén és az arcán.

EL - Πληροφορίες για την ασφάλεια

- Για την αποφυγή τυχόν τραυματισμού του χειριστή ή/και των παραρκομένων ατόμων, διαβάστε προσεκτικά όλες τις οδηγίες που αφορούν στη συναρμολόγηση, τη λειτουργία και τη συντήρηση του παρόντος εργαλείου.
- Βεβαιωθείτε ότι το εργαλείο έχει στερεωθεί με ασφάλεια σε επίπεδη, καθαρή επιφάνεια εργασίας. Ελέγχετε τη στερέωση ανά τακτά χρονικά διαστήματα.
- Ελέγχετε σε τακτική βάση τα εξαρτήματα του εργαλείου για τυχόν φθορές και οsoon αφαίρεση της γενικής κατάστασης.
- Να φοράτε πάντα επαγγελματικό προστατευτικό εξοπλισμό για τα χέρια και το πρόσωπο όταν χρησιμοποιείτε αυτό το εργαλείο.

PL - Informacje o bezpieczeństwie

- Aby uniknąć ewentualnych obrażeń i zranień operatora i/lub osób znajdujących się w pobliżu, należy uważnie zapoznać się ze wszystkimi instrukcjami dotyczącymi montażu, obsługi i konserwacji tego narzędzia.
- Narzędzie należy zamontować w sposób pewny na płaskiej i czystej powierzchni roboczej. Wymagane jest regularne sprawdzanie elementów mocujących.
- Podczas pracy narzędzie należy sprawdzać regularnie pod względem zużycia i ogólnego stanu.
- Podczas korzystania z tego narzędzia należy zawsze używać zatwierdzonych akcesoriów zabezpieczających ręce i twarz.

CS - Bezpečnostní informace

- Důkladně se seznámte s návodem a pokyny k montáži, užívání a údržbě zařízení. Vyhnete se tím nebezpečí zranění uživatele, případně osob v blízkosti pracoviště.
- Montáž zařízení provádějte se vši pozorností na rovné a čisté pracovní ploše. Pravidelně kontrolujte pevnost montáže.
- Pravidelně kontrolujte míru opotřebení a celkový stav součásti.
- Při práci se zařízením používejte řádné ochranné prostředky na ruce a obličej.

TR - Güvenlik Bilgileri

- Operatör ve/veya çevresindeki kişilerin yaralanma riskine maruz kalmaması için bu aletin montajı, çalıştırılması ve bakımıyla ilgili tüm talimatları dikkatlice okuyun.
- Aletin düz, temiz bir çalışma yüzeyine monte edilmesine dikkat edin. Montaj aksamları düzenli olarak kontrol edin.
- Alete ait parçaların aşınması ve bunların genel durumunu düzenli olarak kontrol edin.
- Bu aletin kullanımını sırasında her zaman gerekli onaylara sahip el ve yüz koruyucu aksesuarlar kullanın.

RU - Информация о безопасности

- Во избежание возможного травмирования оператора или посторонних лиц следует внимательно ознакомиться со всеми инструкциями в отношении сборки, эксплуатации и технического обслуживания этого инструмента.
- Инструмент должен быть надежно закреплен на плоской чистой рабочей поверхности. Регулярно проверяйте крепление.
- Регулярно проверяйте составные части инструмента с целью контроля износа и общего состояния.
- При использовании этого инструмента всегда пользуйтесь защитными средствами утвержденного типа для рук и лица.

BG - Инструкции за безопасност

- За да избегнете възможно нараняване на оператор и/или случайни минувачи, прочетете внимателно всички инструкции за монтаж, експлоатация и поддръжка на този инструмент.
- Уверете се, че инструментът е монтиран стабилно върху равна, чиста работна повърхност. Редовно проверявайте монтажа.
- Редовно проверявайте компонентите на инструмента за износване и общо състояние.
- Когато използвате този инструмент, винаги носете одобрени приспособения за безопасност за ръцете и лицето ви.

RO - Informații privind siguranța

- Pentru a evita vătămarea operatorului și/sau a persoanelor din jur, citiți cu atenție toate instrucțiunile privind asamblarea, funcționarea și întreținerea acestui sculei.
- Asigurați-vă că scula a fost prinsă corect pe o suprafață de lucru orizontală și curată. Verificați periodic prinderea.
- Verificați periodic componentele sculei, în privința uzurii și stării generale.
- Atunci când utilizați scula, purtați întotdeauna accesorii de protecție aprobate pentru mâini și față.

HR - Sigurnosne informacije

- Kako biste izbjegli moguće ozljede rukovatelja ili promatrača, pažljivo pročitate sva uputstva u vezi s montažom, radom i održavanjem ovog alata.
- Alat ispravno montirajte na ravnoj, čistoj radnoj površini. Redovito provjeravajte montažu.
- Redovito provjeravajte opće stanje alata i postojanje tragova trošenja na alatu.
- Pri upotrebi alata uvijek nosite odgovarajuću zaštitnu opremu za ruke i lice.

SR - Informacije o bezbednosti

- Da biste izbegli moguće povredanje rukovoaca i/ili osoba u okruženju, pažljivo pročitate sva uputstva u vezi sa sastavljanjem, rukovanjem i održavanjem ovog alata.
- Proverite da li alat čvrsto postavljen na ravnu i čistu radnu površinu. Redovno proveravajte privršćenost.
- Redovno proveravajte da li su delovi alata pohabani kao i opšte stanje alata.
- Uvek nosite odobrene zaštitne dodatke na rukama i licu kada koristite ovaj alat.

SL - Varnostne informacije

- Za preprečevanje poškodb upravljavca in/ali oseb v bližini skrbno preberite vsa navodila glede sestavljanja, uporabe in vzdrževanja orodja.
- Prepričajte se, da je orodje varno namešeno na ploški, čisti delovni površini. Redno preverjajte nameštitev.
- Redno preverjajte sestavne dele orodja zaradi morebitne obrabe in njegovo splošno stanje.
- Med uporabo orodja vselej nosite odobreno zaščitno opremo za zaščito rok in obraza.

ET - Ohutusteave

- Operatoori ja/või kõrvalseisjate võimaliku vigastusohu vältimiseks lugege kooste-, kasutus- ja hooldusjuhised hoolikalt läbi.
- Veenduge, et tööriist on paigaldatud ühetasasele puhtale tööpinnale. Kontrollige paigaldust regulaarselt.
- Kontrollige tööriista regulaarselt kulumisjärkide suhtes ja veenduge, et see on heas töökorras.
- Selle tööriista töötamisel kasutage alati käte ja näo kaitsmiseks mõeldud sertifitseeritud isikukaitsvahendeid.

LT - Informacija dėl darbo saugos

- Siekiant apsaugoti operatorių ir šalia stovinčius asmenis nuo galimų sužeidimų, įdėmiai perskaitykite visas šio įrankio surinkimo, naudojimo ir priežiūros instrukcijas.
- Užtikrinkite, kad įrankis būtų gerai pritvirtintas prie plokščio ir švaraus dirbinio paviršiaus. Reguliariai tikrinkite įrankio stabilumą.
- Reguliariai tikrinkite šio įrankio komponentų būklę dėl galimų nusidėjimų.
- Dirbami su šiuo įrankiu, visuomet naudokite profesionalias rankų ir veido apsaugos priemones.

LV - Drošības informācija

- Lai novērstu operatora un/vai citu klātesošo personu traumu risku, rūpīgi izlasiet visas ierīces pievienotās montāžas, darba un apkopes instrukcijas.
- Pārbaudiet, vai ierīce ir droši uzstādīta uz stabilas un tīras darbvirsmas. Regulāri pārbaudiet montāžas stiprību.
- Regulāri pārbaudiet, vai ierīces komponenti nav nodiluši un ir labā tehniskajā stāvoklī.
- Ierīces lietošanas laikā vienmēr lietojiet atbilstošus roku un sejas aizsarglīdzekļus.

SK - Bezpečnostné informácie

- Pozorne si prečítajte všetky pokyny týkajúce sa montáže, prevádzky a údržby tohto zariadenia, aby ste predišli prípadným zraneniam obsluhu alebo okolostojacich osôb.
- Uistite sa, že nástroj bol bezpečne namontovaný na rovinnú, čistú pracovnú plochu. Prípravenie pravidelne kontrolujte.
- Pravidelne kontrolujte opotrebovanie a všeobecný stav komponentov nástroja.
- Pri používaní tohto nástroja vždy majte nasadené vhodné ochranné prostriedky na ruky a tvár.

UK - Інформація з безпеки

- Щоб уникнути можливих травм оператора та/або осіб, що знаходяться поруч, уважно прочитайте всі інструкції щодо збирання, експлуатації та обслуговування цього інструмента.
- Переконайтесь, що інструмент надійно закріплений на плоскій і чистій робочій поверхні. Перевіряйте кріплення регулярно.
- Регулярно перевіряйте компоненти на інструменті на предмет їх загального стану та відсутності зносу.
- Завжди застосовуйте усталені засоби захисту для рук і обличчя, використовуючи цей інструмент.

JA - 安全情報

- 使用者や周囲の人が怪我をしないように、本工具の組み立て、操作、および保守の説明をすべて読んでください。
- 本工具が、平らな面にしっかりと取り付けられていることを確認してください。正しく固定されていることを定期的に確認してください。
- 本工具の部品の磨耗の程度と全体的な状態を定期的に点検してください。
- 本工具を使用する際は、常に、手と顔に認定されている防具を装着してください。

ZH - 安全信息

- 为避免对操作员和/或旁观者造成可能的伤害，请仔细阅读所有有关工具的操作、操作、及维护说明。
- 确保工具已安全地安装在平坦、干净的工作表面。定期检查装配。
- 定期检查工作元件的磨损程度和手部和脸部安全防护配件。

#	OREGON
1	39491
2	39495
3	39497 (x5)
4	39498